项目名称

R2307- 米家全能扫拖机器人 2- 海外版 - 说明书

版本号

A00

设计时间

2023/12/28

物料名称

说明书

设计师

白士洋

审核

批准

料号

M4170500002139

材质工艺要求:

材质要求: 封面: 157g 金东太空梭哑粉纸, 单面过油; 内页: 68g 晨鸣云镜;

颜色及专色: Pantone cool gray 11 C

尺寸要求: 210mm*140mm

变更履历:

- Du finder en detaljeret e-vejledning på www.mi.com/global/service/userguide
- Yksityiskohtaisen e-oppaan löydät osoitteesta www.mi.com/global/service/userguide
- For detaljert e-håndbok, gå til www.mi.com/global/service/userguide
- Een uitgebreide elektronische handleiding vindt u op www.mi.com/global/service/userguide
- Išsamius el. vadovus rasite www.mi.com/global/service/userguide
- A részletes elektronikus használati útmutató a www.mi.com/global/service/userguide címen érhető el.
- Detaljan elektronički priručnik dostupan je na adresi www.mi.com/global/service/userguide.
- Za izčrpen e-priručnik obiščite spletno mesto www.mi.com/global/service/userguide
- За подробно електронно ръководство отворете www.mi.com/global/service/userguide
- Detaljan e-priručnik potražite na adresi www.mi.com/global/service/userguide
- Podrobnú elektronickú príručku nájdete na stránke www.mi.com/global/service/userguide
- Để xem bản hướng dẫn sử dụng điện tử chi tiết, vui lòng truy cập www.mi.com/global/service/userguide
- Толық электрондық нұсқаулықты алу үшін www.mi.com/global/service/userguide сайтына өтіңіз

- Scan QR-koden for at hente e-manualen, og få yderligere oplysninger.
- Jos haluat lisätietoja, skanna QR-koodi saadaksesi sähköisen käyttöoppaan.
- For ytterligere detaljer, skann QR koden for å få e-manualen.
- Voor meer informatie, scan de QR-code om de e-handleiding te verkrijgen.
- Norėdami gauti daugiau informacijos, nuskaitykite QR kodą, kad gautumėte el. vadovą.
- További részletekért kérjük, szkennelje be a QR-kódot az e-kézikönyv letöltéséhez.
- Za dodatne pojedinosti, skenirajte QR kod kako biste dobili e-priručnik.
- Za dodatne pojedinosti optično preberite kodo QR, da dobite e-priručnik.
- За допълнителна информация, моля сканирайте QR кода, за да вземете е-ръчника.
- Za dodatne detalje, skenirajte QR kod da biste dobili e-priručnik.
- Ak chcete získať ďalšie podrobnosti, naskenujte QR kód, aby ste získali elektronickú príručku.
- Để biết thêm chi tiết, vui lòng quét mã QR để nhận hướng dẫn sử dụng điện tử.
- Қосымша мәліметтер алу мақсатында электрондық нұсқаулықты алу үшін QR кодын сканерлеңіз.

• For further information, please go to www.mi.com
 Manufactured for: Xiaomi Communications Co., Ltd.
 Manufactured by: Dreame (Tianjin) Information Technology Co., Ltd. (a Mi Ecosystem company)
 Address: Room 2112-1-1, South District, Finance and Trade Center, No.6975 Yazhou Road, Dongjiang Bonded Port Area, Tianjin Pilot Free Trade Zone, 300463 Tianjin, China

Made in China



- **XIAOMI** Robot Vacuum X20+ User Manual · 1
- Manual de usuario de Xiaomi Robot Vacuum X20+ · 20
- Manuel d'utilisation de Xiaomi Robot Vacuum X20+ · 39
- Manuale utente Xiaomi Robot Vacuum X20+ · 58
- Руководство пользователя робота-пылесоса Xiaomi Robot Vacuum X20+ · 77
- Instrukcja obsługi odkurzacza Xiaomi X20+ · 100
- Xiaomi Roboterstaubsauger X20+ Bedienungsanleitung · 119
- Xiaomi Temizlik Robotu X20+ Kullanım Kılavuzu · 139
- Xiaomi دليل مستخدم المكنسة الكهربائية الروبوت X20+ من · 158
- Xiaomi מדריך למשתמש בשואב אבק רובוטי X20+ · 176
- Manual do utilizador do Aspirador robô Xiaomi X20+ · 194
- Посібник користувача робота-пилососа Xiaomi Robot Vacuum X20+ · 213
- Robotický vysavač Xiaomi X20+ – Uživatelská příručka · 232
- Ρομπωτική σκούπα Xiaomi X20+ Εγχειρίδιο χρήστη · 250
- Aspirator robot Xiaomi X20+ Manual de utilizare · 269
- Xiaomi-robotdammsugare X20+ Användarmanual · 288
- คู่มือการใช้งานหุ่นยนต์ดูดฝุ่น Xiaomi X20+ · 306



C102-EU-S00
12/2023



Safety Information

Read this manual carefully before use, and retain it for future reference.

Usage Restrictions

- This product is for floor cleaning in a home environment only. Do not use it outdoors, on non-floor surfaces, or in a commercial or industrial setting.
- This appliance can be used by children aged from 8 years and above and persons with reduced physical, sensory or mental capabilities or lack of experience and knowledge if they have been given supervision or instruction concerning use of the appliance in a safe way and understand the hazards involved. Children shall not play with the appliance. Cleaning and user maintenance shall not be made by children without supervision.
- This appliance contains batteries that are only replaceable by skilled persons.
- Children shall not play with this product. Ensure children and pets are kept at a safe distance from the robot vacuum while it is operating.
- If the cord set is damaged, it must be replaced by a special cord set available from the manufacturer or its service agent.
- Do not use the robot vacuum in an area suspended above ground level without a protective barrier.
- Do not place the robot vacuum upside down. Do not move the robot vacuum by using its LDS laser

sensor cover, cover, or bumper as a handle.

- Use the robot vacuum in environments with an ambient temperature above 0°C and below 40°C. Make sure there is no liquid or sticky substance on the floor.
- Do not install, charge, or use this robot vacuum outdoors, in bathrooms, or near a pool.
- A hazard may occur if the appliance runs over the supply cord.
- Remove fragile or small items from the floor to prevent the robot vacuum from bumping into and damaging them.
- Do not place children, pets, or any item on top of the robot vacuum regardless of whether it is stationary or moving.
- Keep hair, fingers, and other body parts away from the suction opening of the robot vacuum.
- Do not use the robot vacuum to clean any burning substances.
- Do not vacuum up hard or sharp objects.
- The plug must be removed from the socket-outlet before cleaning or maintaining the appliance.
- Do not wipe the robot vacuum or the omni station with a wet cloth or rinse them with any liquid. After cleaning washable parts, fully dry the parts before reinstalling and using them.
- Make sure the robot vacuum is turned off when being transported and kept in its original packaging if possible.

-
- Please use this product in accordance with the instructions in the user manual. Users are responsible for any loss or damage arising from improper use of this product.

Batteries and Charging

WARNINGS:

- Do not use any third-party battery, cord set, or omni station. The robot vacuum can only be used with the model JZ2302 omni station.
- No action needed from users to shift the omni station between 50 Hz and 60 Hz, and the product can adapt itself for both 50 Hz and 60 Hz.
- Do not dismantle, repair, or modify the battery or the omni station on your own.
- Do not place the omni station near a heat source.
- Do not use a wet cloth or wet hands to wipe or clean the omni station's charging contacts.
- If the robot vacuum will not be used for an extended period, fully charge it, then turn it off and store in a cool, dry place. Recharge the robot vacuum at least once every 3 months to avoid over-discharging the battery.
- Do not expose the appliance or battery to excessive temperatures.
- Be aware of the risk of terminals of the battery-operated appliance or battery being short-circuited by metal objects.

-
- The lithium-ion battery pack contains substances that are hazardous to the environment. Before disposing of the robot vacuum, please first remove the battery pack, then discard, or recycle it in accordance with local laws and regulations of the country or region it is used in.
 - Do not damage the battery when removing it to avoid short circuits or liquid leakage. If the battery leaks, keep the fluid from touching your skin or clothes, and wipe it away immediately with a dry cloth. Then send the battery to an appropriate recycling facility or the designated after-sales service team to properly dispose of it.
 - When removing the batteries from the product, it is better to use up the batteries and make sure your product is disconnected from power.
 - 1). Uninstall the screw on the bottom, then remove the cover.
 - 2). Unplug the battery connector, then remove the batteries. Do not damage the battery case to avoid any risk of injuries.
 - 3). Return the batteries to a professional recycling organization.
 - The battery must be removed from the appliance before it is scrapped.
 - The appliance must be disconnected from the supply mains when removing the battery.
 - The battery is to be disposed of safely.

Laser Safety Information

- The laser sensor in this product meets the IEC 60825-1: 2014 Standard for Class 1 laser products. Please avoid direct eye contact with it during use.

 For indoor use only.

EU Declaration of Conformity

 Hereby, Dreame (Tianjin) Information Technology Co., Ltd. declares that the radio equipment type C102 is in compliance with Directive 2014/53/EU. The full text of the EU declaration of conformity is available at the following internet address: <http://www.mi.com/global/service/support/declaration.html>
For detailed e-manual, please go to www.mi.com/global/service/userguide

Product Overview

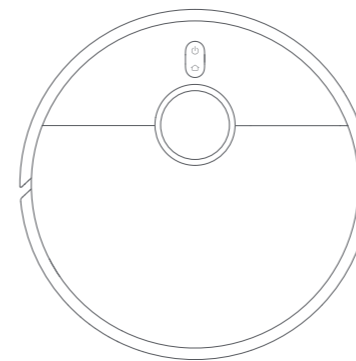

Robot Vacuum

Note: Illustrations of product, accessories, and user interface in the user manual are for reference purposes only. Actual product and functions may vary due to product enhancements.

Accessories

Pre-installed Accessories



Brush



Brush Cover

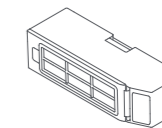

Dust Compartment



Filter
(Pre-installed on the dust compartment)

Other Accessories



Side Brush

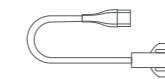

Cord Set



Mop Pad Holder × 2

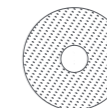

Mop Pad × 2
(Pre-installed on the mop pad holder)

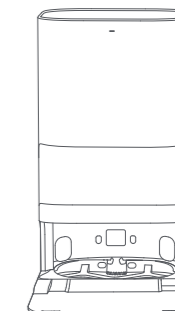

Omni Station
(disposable bag, clean water tank, dirty water tank, washboard base extender, washboard included)

Robot Vacuum and Sensors

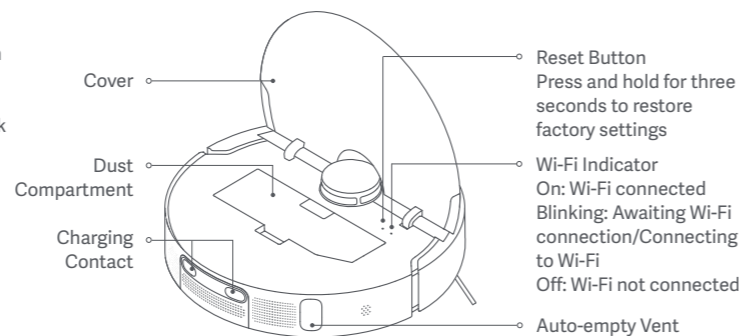
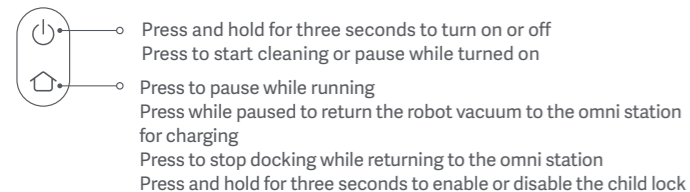
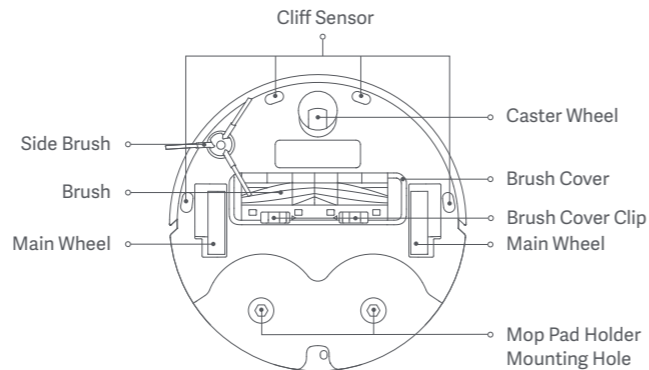
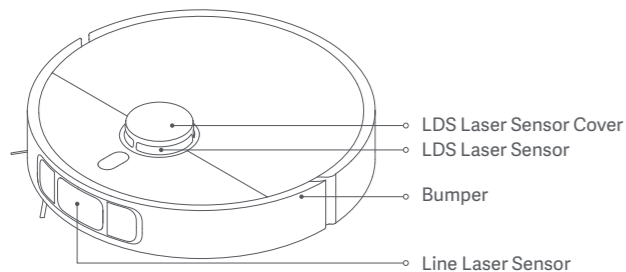

Indicator

- White: Cleaning/Cleanup completed/Fully charged
- Blinking white: Returning to charge/Repositioning/Updating firmware/Awaiting Wi-Fi connection/Connecting to Wi-Fi
- Breathing white: Charging (medium/high battery level)
- Blinking orange: Robot vacuum error
- Orange: Wi-Fi disconnected
- Breathing orange: Charging (low battery level)

Omni Station

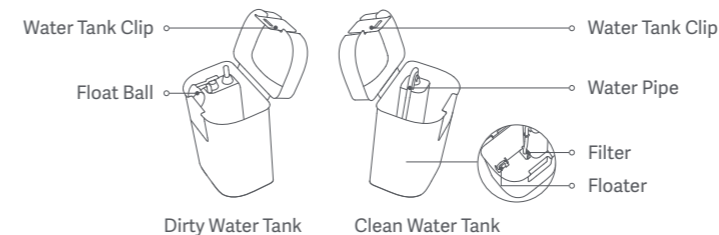
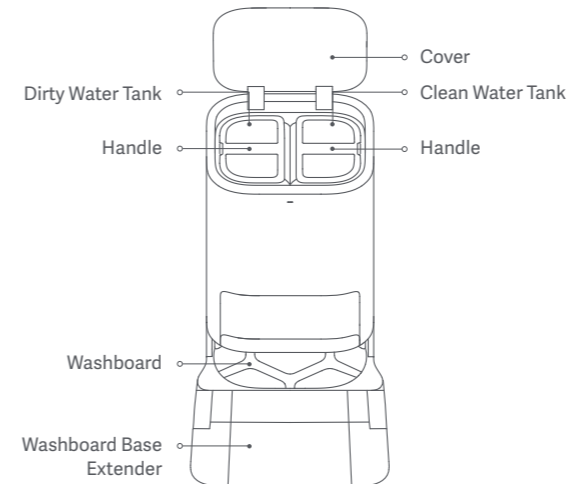

Disposable bag

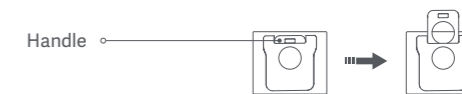
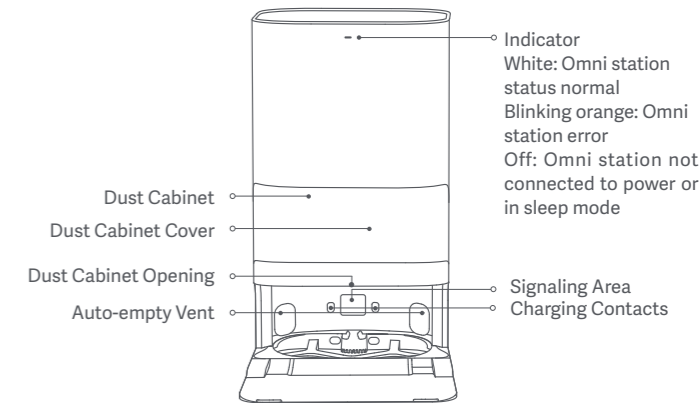

Note: The omni station is pre-installed with a disposable bag when leaving the factory.

How to Install

Removing Protective Coverings

Before using the robot vacuum, remove the protective strips from both sides.

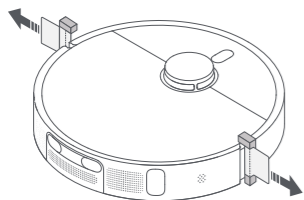

Installing the Side Brush and the Mop Assembly

Install the side brush and the mop assembly respectively as illustrated. They are properly installed when you hear a "click".

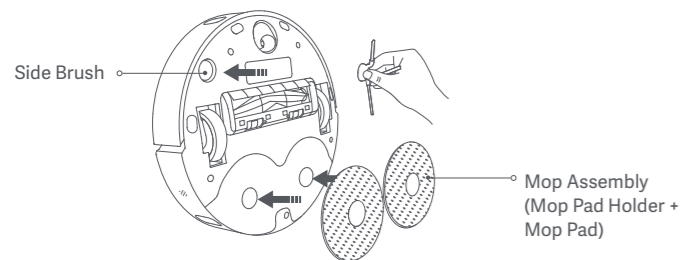

Placing the Omni Station

Place the omni station against a wall on a flat and hard-surfaced floor, such as a wooden or tiled floor. Make sure there is empty space of more than 0.82 meters in height, more than 1.93 meters in length, and more than 0.44 meters in width. Ensure the omni station is in an area with a good Wi-Fi signal near an electrical outlet, and then connect it to power.

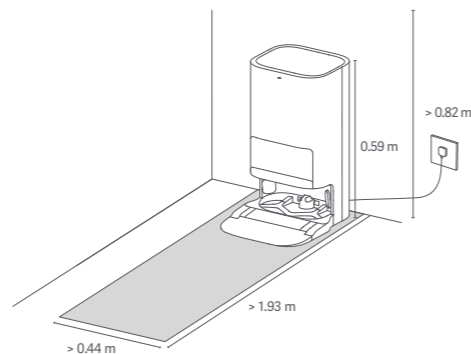

Firmly insert the connector upwards into the power port until the indicator on the station remains white.

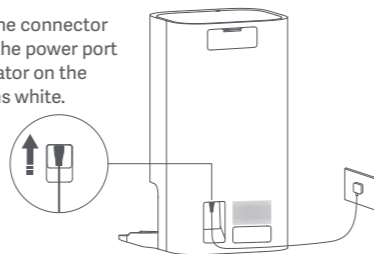

Placing the Robot Vacuum

Before use, press and hold the button  on the robot vacuum for three seconds to turn it on. Once the robot vacuum is on, place it onto the omni station, and make sure the charging contacts on the robot vacuum and the station are fully aligned. The robot vacuum connects to the omni station successfully when you hear a voice prompt for starting charging.

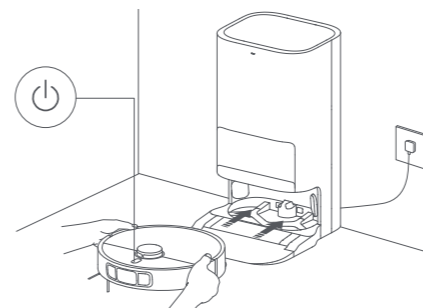

Notes:

- Before the first use, it is recommended to fully charge the robot vacuum. If the robot vacuum cannot be turned on due to low battery level, manually place the robot vacuum onto the omni station to charge it for a while.
- When the robot vacuum is being charged, it will automatically turn on and cannot be turned off.

How to Use

Adding Water to the Clean Water Tank

Fill the clean water tank with clean water up to the maximum water level mark.

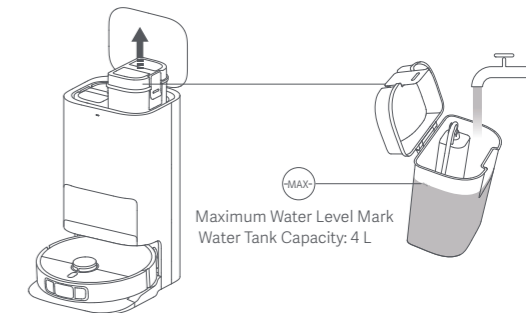

Notes:

- Do not add water above the maximum water level mark (MAX).
- Do not add hot water to the water tank, as this may cause the tank to become deformed.
- Do not add any substance like detergents other than clean water to avoid damaging the robot vacuum.

Connecting with the Mi Home/Xiaomi Home App

This product works with the Mi Home/Xiaomi Home app*. Use the Mi Home/Xiaomi Home app to control your device, and to interact with other smart home devices.

Scan the QR code to download and install the app. You will be directed to the connection setup page if the app is installed already. Or search for "Mi Home/Xiaomi Home" in the app store to download and install it.

Open the Mi Home/Xiaomi Home app, tap "+" on the upper right, and then follow the instructions to add your device.



78FF9E4E



* The app is referred to as Xiaomi Home app in Europe (except for Russia). The name of the app displayed on your device should be taken as the default.

Notes:



- The robot vacuum works with the Mi Home/Xiaomi Home app, and it supports Android 9.0 & iOS 12.0 or above.
- Only 2.4 GHz Wi-Fi networks are supported.
- The version of the app might have been updated, please follow the instructions based on the current app version.

Resetting Wi-Fi

Take the following steps if the robot vacuum cannot be connected to the network because the router is reset, the password is forgotten, or for other reasons:

1. Open the cover of the robot vacuum so that you can see the Wi-Fi indicator.
2. Simultaneously press and hold the buttons  and  until you hear a voice to indicate that the robot vacuum is waiting for the network configuration.
3. When the Wi-Fi indicator blinks, the Wi-Fi connection has been reset successfully.

Turning On/Off

Press and hold the button  for three seconds to turn the robot vacuum on. When the indicator on the robot vacuum lights up, it means the robot vacuum enters the standby mode. When the robot vacuum is paused and not being charged, press and hold the button  for three seconds to turn it off.

Note: When the robot vacuum is charging, it will automatically turn on and cannot be turned off.

Quick Map Creation

After configuring the network for the first time, follow the instructions in the app to quickly create a map, and the robot vacuum will start mapping without cleaning. The mapping process will be completed when the robot vacuum returns to the omni station, and the map will be saved automatically.

Pausing

When the robot vacuum is running, press any button to pause it.

Note: Do not lift or move the robot vacuum while it is paused. Otherwise, it may have navigation errors that could prevent the robot vacuum from returning to the omni station or cause the loss of the map.

Sleep Mode

The robot vacuum will automatically enter sleep mode after it is paused for 10 minutes, and its indicator will go out. To wake it up, press any button on the robot vacuum.

Resuming Cleanup

If the robot vacuum starts running low on battery during a cleaning task, it will automatically return to the omni station to charge. When the robot vacuum is fully charged, it will resume cleanup where it left off.

Child Lock Settings

To enable or disable the child lock, press and hold the button  on the robot vacuum for three seconds.

Note: When the child lock is enabled, the buttons on the robot vacuum will not work.

Dust Emptying

When the robot vacuum automatically returns to the omni station to charge after completing a vacuuming and mopping task, a vacuuming before mopping task, or a vacuuming task, the omni station will automatically start to empty the dust compartment.

Notes:

- When the robot vacuum returns midway to the omni station to clean mop pads, the station will not automatically empty the dust compartment.
- If the function of auto dust emptying is disabled in the app, the omni station will not automatically empty the dust compartment.

Vacuuming and Mopping

① Start cleaning

Before starting, ensure the mop assembly and other necessary parts have been installed onto the robot vacuum and the clean water tank has been added water. Select the vacuuming and mopping mode in the app, and use the app or press

the button  on the robot vacuum to make it start from the station. Then the robot vacuum will plan the optimal cleaning route and perform the cleaning task based on the created map.

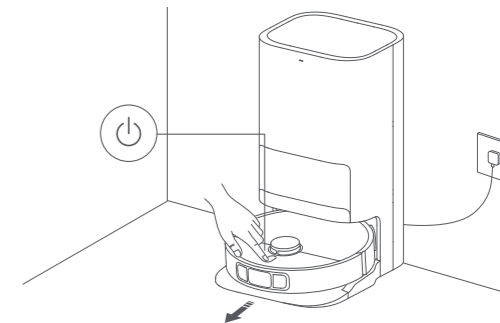

Notes:

- To prevent the carpets from being wet when mopping, you can manually add carpeted areas in the app and select a carpet cleaning method.
- When using the robot vacuum for the first time, it is recommended to follow the robot vacuum throughout the whole process to remove the items that may affect its work.
- If the robot vacuum may get stuck or scratch the surface of furniture in some areas, you can set restricted areas in the app to prevent the robot vacuum from entering these areas.
- When the robot vacuum runs on an area covered with shaggy rugs, in dark environments, or in environments with highly reflective surfaces, its performance may to some extent be affected.
- The robot vacuum will moisten the mop pads before starting, please wait with patience.
- Before starting, ensure the omni station is connected to power and the robot vacuum is connected to the omni station.
- To ensure that the robot vacuum can return to the omni station successfully after completing vacuuming and mopping, it is recommended to make the robot vacuum start from the omni station. Do not move the omni station, the clean water tank, the dirty water tank, or the washboard during cleaning.

② Automatically return to clean mop pads midway

During cleaning, the robot vacuum will automatically return to the omni station to wash the mop pads after it cleans certain squares of area. Once the mop pads have been washed, the robot vacuum will resume its cleaning task.

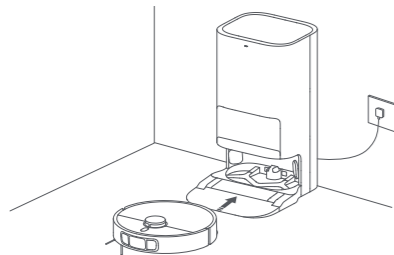

③ Auto dust emptying & mop pad cleaning and air-drying

Once the robot vacuum has completed its cleaning task and returned to the omni station to charge, the omni station will automatically start emptying dust and then clean and air-dry the mop pads.

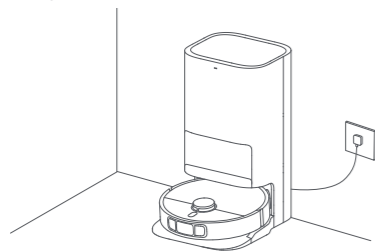

④ Clean the dirty water tank

After the mop pads have been cleaned and air-dried, please clean the dirty water tank in time to prevent odors.

Vacuuming before Mopping

Before starting, ensure the mop assembly has been installed onto the robot vacuum and the clean water tank has been added water. Select the vacuuming before mopping mode in the app, and use the app or press the button  on the robot vacuum to start the cleaning task, then the robot vacuum will lift the mop assembly to vacuum. Once it finishes vacuuming, it will return to the omni station to automatically empty the dust and moisten the mop pads, then it will lower the mop assembly to start mopping.

Vacuuming

Select the vacuuming mode in the app, then use the app or press the button  on the robot vacuum to start cleaning, and the robot vacuum will lift the mop assembly and start from the omni station to vacuum. Once it finishes vacuuming, it will return to the omni station to automatically empty the dust compartment.

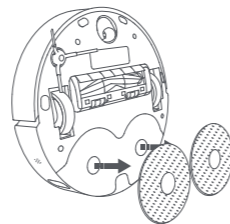

Note: If the mop assembly is not installed, the robot vacuum will automatically perform the vacuuming mode after starting.

Mopping

Before starting, ensure the mop assembly and other necessary parts have been installed onto the robot vacuum and the clean water tank has been added water. Select the mopping mode in the app, and use the app or press the button  on the robot vacuum to start cleaning. Then the robot vacuum will automatically moisten the mop pads first and leave the omni station to start mopping. Once it finishes mopping, it will return to the omni station to wash and air-dry the mop pads.

More App Functions

Map

The homepage of the app displays the current map used for vacuuming and mopping. You can set areas to avoid in the settings for restricted areas and edit the current map in map management.

Cleaning settings

In the cleaning settings, you can adjust the cleaning mode, the suction level, and the water flow rate based on the dirtiness of the floor and specific needs.

Omni station settings

The dust emptying and the mop pad cleaning can be configured in the omni station settings.

In the dust emptying settings, you can enable or disable the function of auto dust emptying and change its frequency.

In the mop pad cleaning settings, you can adjust the frequency at which the robot vacuum returns to the station for cleaning mop pads.

Notes:

- Before using the selected area/zoned cleanup or editing the map, a map needs to be created.
- Please refer to the app for more functions. Details of each function are subject to the app.



Updating the Firmware

You can update the robot vacuum's firmware via the Mi Home/Xiaomi Home app. Before updating, make sure the robot vacuum is on the omni station and its battery level is more than 15%.

Restoring Factory Settings

If the robot vacuum does not function properly after being restarted, you can use a pin to press the reset button for three seconds until you hear a voice to indicate that the robot vacuum is restoring factory settings. This will reset the robot vacuum to its original factory settings.

Restarting the Robot Vacuum

If the robot vacuum stops responding or cannot be turned off, press and hold down the button  for 15 seconds to forcefully turn it off. Then press and hold the button  for three seconds to turn the robot vacuum on.

Care & Maintenance

Parts

To keep the robot vacuum in good condition, it is recommended to refer to the following table for routine maintenance.

Part	Cleaning Frequency	Replacement Frequency
Dust Compartment	Clean as required	/
Filter (Pre-installed on the dust compartment)	Clean every two weeks	3-6 months
Clean Water Tank	Clean every two weeks	/
Dirty Water Tank	Recommended to clean after each use	
Washboard	Clean every 1-2 weeks	
Brush	Clean every two weeks	6-12 months
Side Brush	Clean every two weeks	3-6 months
Mop Pad	/	1-3 months
Caster Wheel	Clean every month	/
LDS Laser Sensor		
Line Laser Sensor		

Part	Cleaning Frequency	Replacement Frequency
Cliff Sensor	Clean every month	/
Robot vacuum's charging contacts		
Bumper		
Auto-empty vents of robot vacuum		
Bottom of the robot vacuum		
Omni station		
Omni station's charging contacts		
Omni station's signaling area		
Disposable bag	/	Replace about every 2.5 months depending on actual use

Notes:

- The replacement frequency is for reference only. If a part is damaged, it should be replaced promptly to ensure efficient cleaning.
- To move or ship the robot vacuum, please empty the clean and dirty water tanks to avoid the robot vacuum getting damaged in transit.

Replacing the disposable bag

- When the disposable bag is full, pull the cover out from the dust cabinet opening. Remove the disposable bag using the handle, and discard it. Then use a dry cloth to wipe away any dirt from the filter.

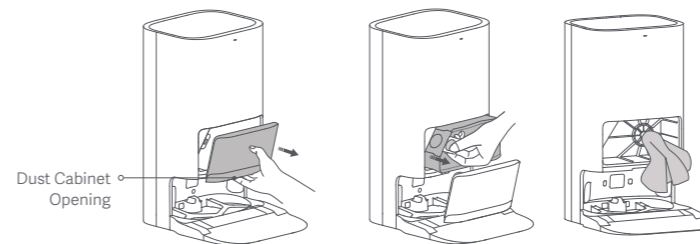

Note: Pulling the handle of the disposable bag will seal the bag to prevent the dust and debris from accidentally falling out.

- Install a new disposable bag as illustrated and insert the handle of the bag into the slot. Then put the dust cabinet cover back, and it is properly installed when you hear a "click".



Cleaning the clean and dirty water tanks

- Remove both the clean and dirty water tanks, open their covers, and pour out the water.

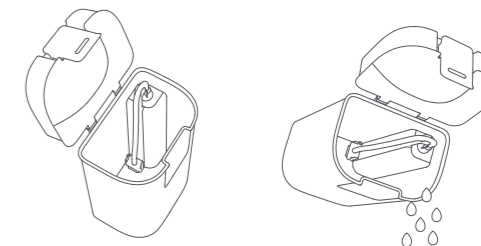

- Use clean water to completely wash the tanks, then wipe the outside of the tanks dry before reinserting them into the omni station.

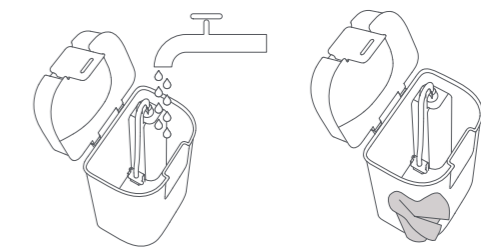

Note: Both the floater in the clean water tank and the float ball in the dirty water tank are movable parts. Do not apply too much force when cleaning them to avoid damaging them.

Cleaning the washboard and washboard base

1. Select the omni station cleaning function in the app and the robot vacuum will automatically leave the omni station. Manually remove the washboard, and then the omni station will automatically inject water into the washboard base. Use a cloth or brush to clean any dirt from the base and washboard.

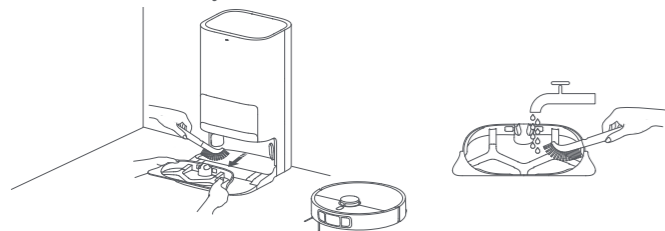

2. Wait for three minutes and the omni station will automatically drain away the dirty water. Use a dry cloth to wipe clean the washboard base and the washboard, then reinstall the washboard. Once the base has been cleaned, you can manually place the robot vacuum onto the omni station, use the app, or press the button  on the robot vacuum to send it back.

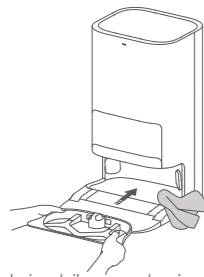

Note: Do not tilt the omni station during daily use or cleaning. If water collects in the washboard base, wipe it dry with a cloth.

Cleaning sensors and charging contacts

Use a soft cloth to clean all sensors and charging contacts in the robot vacuum:

- The cliff sensors on the bottom of the robot vacuum.
- The charging contacts on the back of the robot vacuum.
- The LDS laser sensor on the top of the robot vacuum.
- The bumper and the line laser sensor on the front of the robot vacuum.

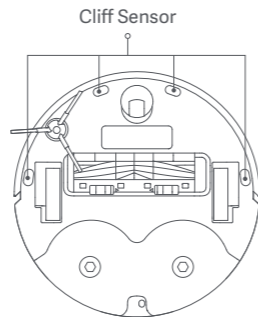
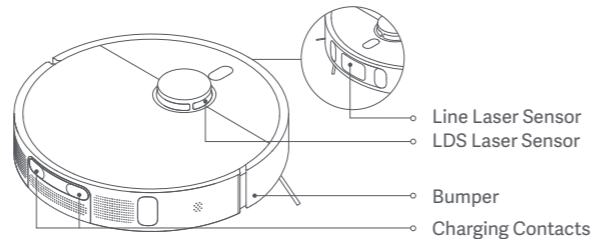

Cleaning the brush and side brush

1. Flip the robot vacuum over and pinch the clips to remove the brush cover.
2. Lift the brush out, remove the bearings on both ends, and clean the brush's axle.
3. Use scissors to cut any hair tangled around the brush, and remove any debris.
4. Pull out the side brush upwards and clean it.
5. Reinstall the side brush, brush and brush cover, and ensure they are securely in place.

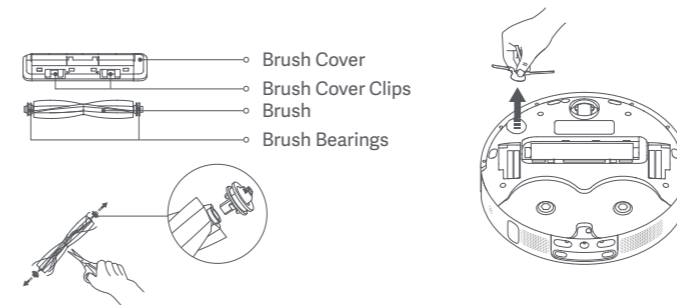

CAUTION: If too much hair is tangled in the brush, or if the hair is tightly tangled, do not forcibly pull on it, as this could damage the brush.

Cleaning the caster wheel

1. Flip the robot vacuum over and pull out the caster wheel.
2. Remove hair, dirt, and other debris from the wheel and axle.
3. Reinsert the caster wheel and press it firmly back into place.

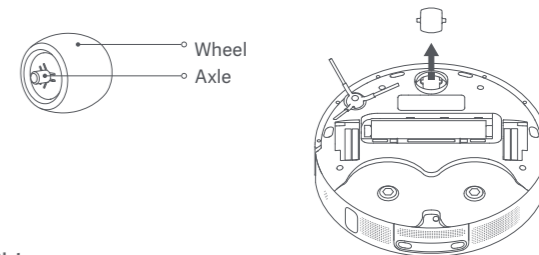

Notes:

- A small screwdriver or other pry tool can be used to gently pop out and remove the wheel.
- The wheel can be cleaned with water and reinstalled after drying.

Cleaning the omni station

Clean the charging contacts, the auto-empty vents, and the signaling area of the omni station with a soft, dry cloth.



Battery

The robot vacuum contains a high-performance lithium-ion battery pack. Please ensure that it remains well-charged during daily use to maintain optimal battery performance.

Note: If the robot vacuum is not used for an extended period, turn it off and put it away. To prevent damage from over-discharging, the robot vacuum should be recharged at least once every three months.

Specifications

Robot Vacuum

Name	Robotic Vacuum Cleaner
Model	C102
Item Dimensions	Φ 350 × 97 mm
Battery	4800 mAh (Rated Capacity)
Charging Time	Approx. 6.5 hours
Net Weight (Robot Vacuum)	3.67 kg
Net Weight (with Accessories)	12.3 kg
Compatible with	Android 9.0 & iOS 12.0 or above
Wireless Connectivity	Wi-Fi IEEE 802.11b/g/n 2.4 GHz, Bluetooth 4.2
Charging Voltage	20 V ---
Rated Voltage	14.4 V ---
Rated Power	75 W
Operation Frequency	2400–2483.5 MHz
Maximum Output Power	< 20 dBm

WEEE Disposal and Recycling Information



All products bearing this symbol are waste electrical and electronic equipment (WEEE as in directive 2012/19/EU) which should not be mixed with unsorted household waste. Instead, you should protect human health and the environment by handing over your waste equipment to a designated collection point for the recycling of waste electrical and electronic equipment, appointed by the government or local authorities.

Correct disposal and recycling will help prevent potential negative consequences to the environment and human health. Please contact the installer or local authorities for more information about the location as well as terms and conditions of such collection points.

Omni Station

Model	JZ2302
Item Dimensions	586 × 427 × 340 mm
Rated Input	220–240 V~ 50/60 Hz
Rated Output	20 V --- 1 A
Power (during dust emptying)	1000 W
Power (during cleaning)	30 W
Power (air-drying + charging)	30 W

Under normal use of condition, this equipment should be kept a separation distance of at least 20 cm between the antenna and the body of the user.

Información de seguridad

Lea detenidamente este manual antes de usar el producto y consérvelo para futuras consultas.

Restricciones de uso

- Este producto está destinado únicamente a la limpieza de suelos en un ambiente doméstico. No lo utilice al aire libre, en superficies que no sean suelos, ni en un entorno comercial o industrial.
- Este aparato puede ser utilizado por niños a partir de 8 años y por personas con capacidades físicas, sensoriales o mentales reducidas o con falta de experiencia y conocimientos si han recibido supervisión o instrucciones sobre el uso del aparato de forma segura y comprenden los peligros que conlleva. Los niños no deben jugar con el aparato. La limpieza y el mantenimiento por parte del usuario no deben ser realizados por niños sin supervisión.
- Este producto contiene baterías que solo pueden ser reemplazadas por técnicos cualificados o por el servicio posventa.
- Los niños no deben jugar con este producto. Asegúrese de que los niños y las mascotas se mantengan a una distancia segura del robot aspirador mientras esté en funcionamiento.
- Si el conjunto de cables está dañado, debe ser reemplazado por un conjunto de cables especial disponible a través del fabricante o de su agente de mantenimiento.
- No utilice el robot aspirador en zonas suspendidas sobre el nivel del suelo sin barreras protectoras.

-
- No coloque el robot aspirador boca abajo. No use la cubierta del sensor láser LDS, la cubierta ni los protectores del robot aspirador como asa de transporte.
 - Utilice el robot aspirador en entornos con una temperatura ambiente superior a 0 °C e inferior a 40 °C. Compruebe que no haya ningún líquido o sustancia pegajosa en el suelo.
 - No instale, cargue ni utilice este robot aspirador al aire libre, en cuartos de baño ni cerca de una piscina.
 - Puede producirse una situación de peligro si el aparato pasa por encima del cable de alimentación.
 - Retire los objetos frágiles o pequeños del suelo para evitar que el robot aspirador choque con ellos y los dañe.
 - No coloque a niños, mascotas ni ningún otro objeto encima del robot aspirador, independientemente de si está parado o en movimiento.
 - Mantenga el cabello, los dedos y otras partes del cuerpo lejos de la abertura de succión del robot aspirador.
 - No utilice el robot aspirador para limpiar sustancias candentes.
 - No aspire objetos duros o afilados.
 - Antes de realizar la limpieza o el mantenimiento, apague el robot aspirador y la base multifunción y desconéctelos de la corriente.

-
- No limpie el robot aspirador ni la base multifunción con un paño mojado ni los enjuague con líquidos. Tras limpiar las piezas que se pueden lavar, séquelas completamente antes de volver a instalarlas y utilizarlas.
 - Asegúrese de que el robot aspirador esté apagado cuando lo transporte y guárdelo en su embalaje original si es posible.
 - Utilice este producto según las instrucciones del manual del usuario. Los usuarios son responsables de cualquier pérdida o daño que surja por el uso incorrecto de este producto.

Baterías y carga

ADVERTENCIAS:

- No utilice baterías, juegos de cables, base multifunción de terceros. El robot aspirador solo se puede utilizar con la base multifunción del modelo JZ2302.
- No es necesario que los usuarios cambien la base multifunción a 50 Hz o 60 Hz, el producto puede adaptarse tanto a 50 Hz como a 60 Hz.
- No desmonte, repare ni modifique la batería ni la base multifunción por su cuenta.
- No coloque la base multifunción cerca de una fuente de calor.
- No utilice un paño húmedo ni las manos mojadas para limpiar los contactos de carga de la base multifunción.

-
- Si no va a utilizar el robot aspirador durante un largo periodo de tiempo, cárguelo completamente, apáguelo y guárdelo en un lugar fresco y seco. Recargue el robot aspirador al menos una vez cada 3 meses para evitar la sobredescarga de la batería.
 - No exponga el aparato ni la batería a temperaturas excesivas.
 - Tenga en cuenta el riesgo de cortocircuito de los bornes del aparato que funciona con batería o de la batería con objetos metálicos.
 - El pack de batería de ion de litio contiene sustancias perjudiciales para el medio ambiente. Antes de desechar el robot aspirador, quite el pack de batería y deséchelo o recíclelo siguiendo las leyes y reglamentos locales del país o región en el que se use.
 - No dañe la batería al quitarla para evitar cortocircuitos o pérdida de líquidos. Si la batería tiene una pérdida, evite que el líquido toque su piel o ropa, y límpiela de inmediato con un paño seco. Luego, envíe la batería a una instalación de reciclaje adecuada o al equipo de servicio posventa designado para desecharla adecuadamente.
 - Es mejor agotar las baterías y asegurarse que el producto esté desconectado al retirar las mismas.
- 1). Desatornille el tornillo de la parte inferior y retire la cubierta a continuación.
 - 2). Desenchufe el conector de la batería y retire las baterías a continuación. No dañe el estuche de la batería para evitar cualquier riesgo de lesiones.

-
- 3). Envíe las baterías a una organización profesional de reciclaje.
 - La batería debe retirarse del aparato antes de ser desechado.
 - Al quitar la batería, se debe desconectar el aparato de la red eléctrica.
 - La batería debe eliminarse de forma segura.

Información de seguridad del láser

- El sensor láser de este producto cumple con el Estándar IEC 60825-1: 2014 para productos láser de Clase 1. Evite el contacto directo con los ojos al usarlo.



Solo para uso en interiores.

Declaración de conformidad de la UE



Por la presente, Dreame (Tianjin) Information Technology Co., Ltd. declara que el tipo de equipo radioeléctrico C102 cumple con la Directiva 2014/53/UE. Encontrará el texto completo de la declaración de conformidad de la UE en esta dirección de Internet: <http://www.mi.com/global/service/support/declaration.html>
Para un manual electrónico detallado, vaya a www.mi.com/global/service/userguide

Descripción General del Producto

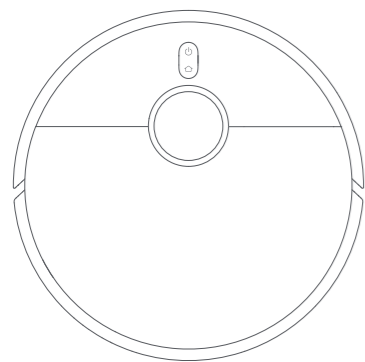

Robot aspirador

Accesorios

Accesorios preinstalados



Cepillo



Pinzas de la cubierta del cepillo

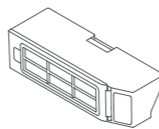

Compartimento de polvo



Filtro
(Preinstalado en el compartimento de polvo)

Otros accesorios



Cepillo lateral

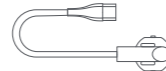

Juego de cables



Soporte para almohadillas de la mopa × 2

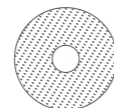

Almohadillas de la mopa × 2
(Preinstalado en el soporte para almohadillas de la mopa)

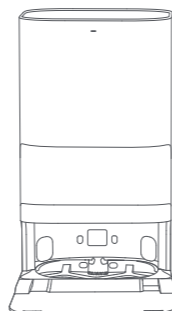

Base multifunción
(incluye bolsa desechable, depósito de agua limpia, depósito de agua sucia, tabla de lavado y extensor de base de tabla de lavado)

Nota: Las ilustraciones del producto, los accesorios y la interfaz de usuario del manual de usuario son solo para fines de referencia. El producto y las funciones actuales pueden variar debido a mejoras del producto.

Robot aspirador y sensores

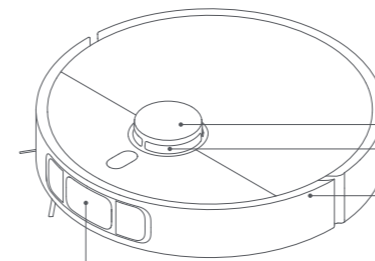

- Cubierta del sensor láser LDS
- Sensor láser LDS
- Protector
- Sensor láser de línea

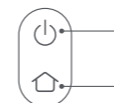

- Mantenga pulsado durante tres segundos para encender o apagar
Pulse para iniciar o pausar la limpieza cuando está encendido
- Pulse para pausar la ejecución
Pulse cuando esté en pausa para que el robot aspirador regrese a la base multifunción para cargarse
- Pulse para detener el acoplamiento cuando esté regresando a la base multifunción
- Mantenga pulsado durante tres segundos para habilitar o desactivar el bloqueo infantil

Indicador

- Blanco: Limpiando/Limpieza completada/Cargado completamente
- Parpadeo en blanco: Regresando para cargar/Reposicionando/Actualizando firmware/Esperando conexión Wi-Fi/Conectando al Wi-Fi
- Blanco con intensidad variable: Cargando (nivel de batería medio/alto)
- Parpadeo en naranja: Error del robot aspirador
- Naranja: Wi-Fi desconectado
- Naranja con intensidad variable: Cargando (nivel de batería bajo)

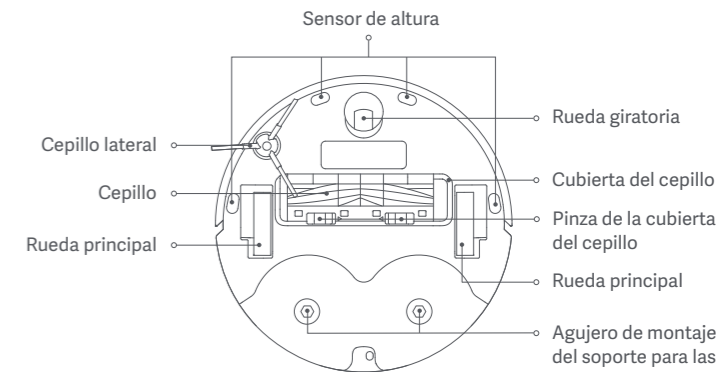

- Sensor de altura
- Rueda giratoria
- Cepillo lateral
- Cepillo
- Rueda principal
- Cubierta del cepillo
- Pinza de la cubierta del cepillo
- Rueda principal
- Agujero de montaje del soporte para las almohadillas de la mopa

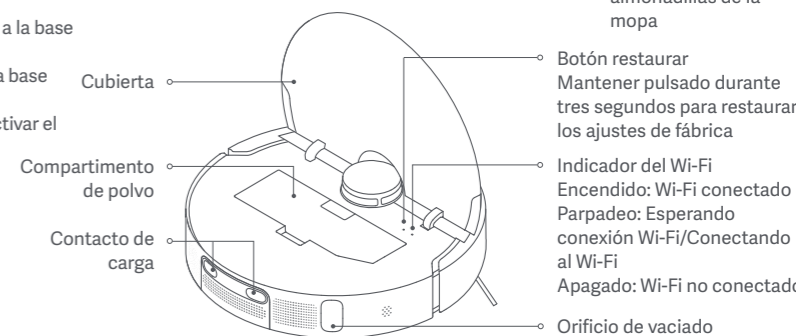

- Botón restaurar
Mantener pulsado durante tres segundos para restaurar los ajustes de fábrica
- Cubierta
- Compartimento de polvo
- Contacto de carga
- Indicador del Wi-Fi
Encendido: Wi-Fi conectado
Parpadeo: Esperando conexión Wi-Fi/Conectando al Wi-Fi
Apagado: Wi-Fi no conectado
- Orificio de vaciado automático

Base multifunción

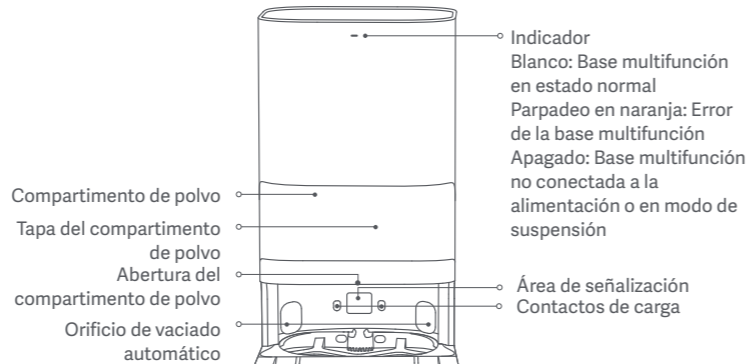
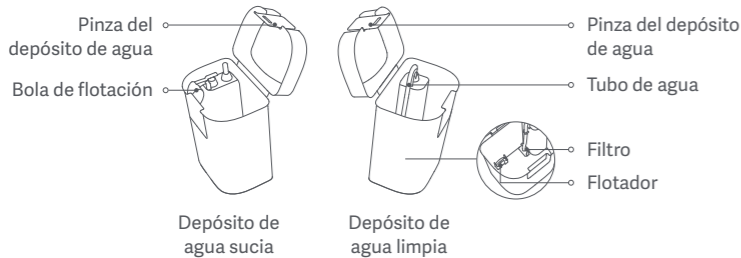
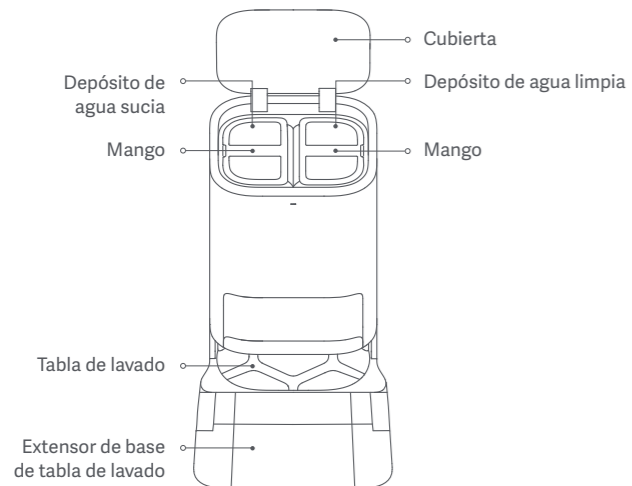

Bolsa desechable



Nota: La base multifunción viene con una bolsa desechable preinstalada de fábrica.

Cómo instalar

Quitar las cubiertas protectoras

Antes de utilizar el robot aspirador, quite las tiras protectoras de ambos lados.

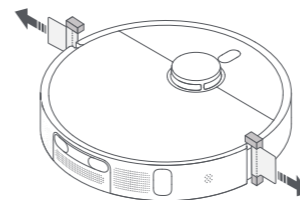

Instalar el cepillo lateral y el conjunto de la mopa

Instale el cepillo lateral y el conjunto de la mopa como se muestra en la figura correspondiente. Están correctamente instalados cuando se oye un "clic".

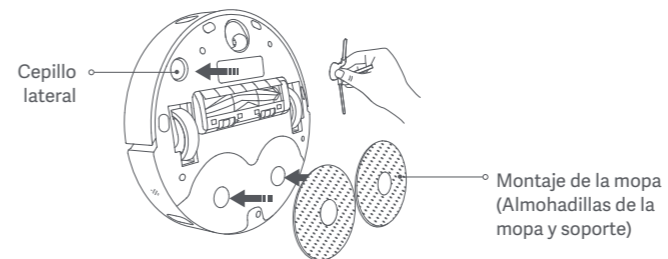

Colocar la base multifunción

Coloque la base multifunción contra una pared y sobre un piso liso y duro, como de madera o baldosas. Asegúrese de que haya un espacio libre de más de 0,82 metros arriba, más de 1,93 metros al frente y más de 0,44 metros a los lados. Asegúrese de que la base multifunción esté en una zona con buena conexión Wi-Fi y cerca de una toma de corriente. Luego, conéctela a la alimentación.

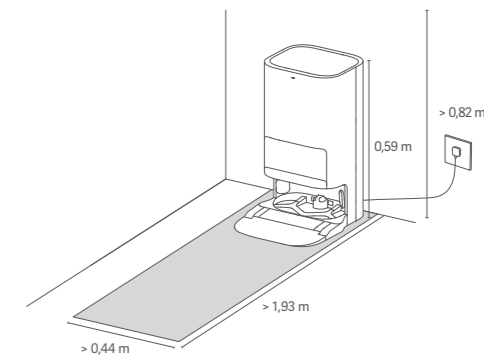

Inserte firmemente el conector hacia arriba en el puerto de alimentación hasta que el indicador de la base permanezca encendido en blanco.



Modo de uso

Colocar el robot aspirador

Antes del uso, mantenga pulsado el botón  del robot aspirador durante tres segundos para encenderlo. Una vez encendido el robot aspirador, colóquelo en la base multifunción y asegúrese de que los contactos de carga del robot aspirador y de la base estén totalmente alineados. Cuando el robot aspirador se conecte a la base multifunción, escuchará un mensaje de voz de comienzo de carga.

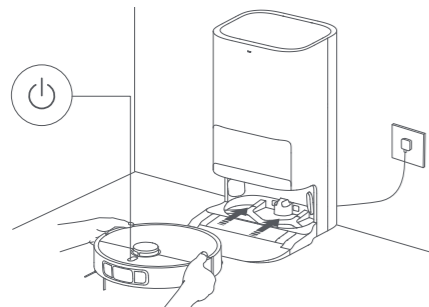

Notas:

- Antes del primer uso, se recomienda cargar completamente el robot aspirador. Si el robot aspirador no puede encenderse debido a un nivel de batería bajo, colóquelo manualmente en la base multifunción para cargarlo un tiempo.
- Cuando el robot aspirador se esté cargando, se encenderá automáticamente y no se podrá apagar.

Añadir agua al depósito de agua limpia

Llene el depósito de agua limpia hasta la marca de nivel máximo de agua.

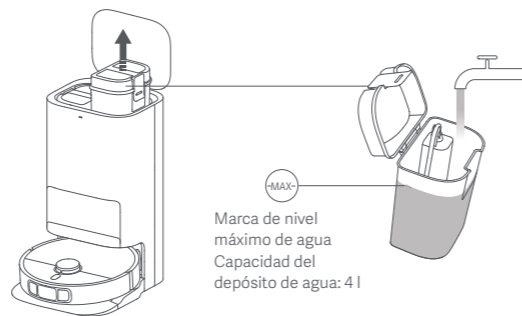

Notas:

- No añada agua por encima de la marca de nivel máximo de agua (MAX).
- No añada agua caliente en el depósito de agua ya que esto podría provocar que se deforme.
- No añada ninguna sustancia, como detergentes, para evitar dañar el robot aspirador.

Conectando con la aplicación Mi Home/Xiaomi Home

Este producto trabaja con la aplicación Mi Home/Xiaomi Home*. Utilice la aplicación Mi Home/Xiaomi Home para controlar su dispositivo y para interactuar con otros dispositivos inteligentes.

Este producto trabaja con la aplicación Mi Home/Xiaomi Home*. Utilice la aplicación Mi Home/Xiaomi Home para controlar su dispositivo y para interactuar con otros dispositivos inteligentes.



78FF9E4E

Escanee el código QR para descargar e instalar la aplicación. Se le dirigirá a la página de configuración de conexión si la aplicación ya está instalada. O busque "Mi Home/Xiaomi Home" en la App Store para descargarla e instalarla.

Abra la aplicación Mi Home/Xiaomi Home, pulse "  " en la parte superior derecha y, a continuación, siga las instrucciones para añadir el dispositivo.



* La aplicación se conoce como Xiaomi Home en Europa (excepto en Rusia). El nombre de la aplicación que aparece en su dispositivo debe ser tomado como el predeterminado.

Notas:

- El robot aspirador funciona con la aplicación Mi Home/Xiaomi Home y es compatible con Android 9.0 e iOS 12.0 o superior.
- Solo se admiten redes Wi-Fi de 2,4 GHz.
- La versión de la aplicación puede haber sido actualizada, siga las instrucciones basadas en la versión actual de la aplicación.



Restablecer el Wi-Fi

Siga estos pasos si el robot aspirador no puede conectarse a la red porque se reinició el router, olvidó la contraseña u otras razones:

1. Abra la tapa del robot aspirador para que pueda ver el indicador de Wi-Fi.
2. Mantenga pulsados los botones  y  al mismo tiempo hasta que oiga una voz

que le indique que el robot aspirador está esperando la configuración de la red.
3. Cuando el indicador de Wi-Fi parpadee, la conexión Wi-Fi se habrá restablecido correctamente.

Encender/Apagar

Mantenga pulsado el botón  durante tres segundos para encender el robot aspirador. Cuando el indicador del robot aspirador se enciende, significa que el robot aspirador entra en modo en espera. Cuando el robot aspirador esté en pausa y no se esté cargando, mantenga pulsado el botón  durante tres segundos para apagarlo.

Nota: Cuando el robot aspirador esté cargando, se encenderá automáticamente y no se podrá apagar.

Creación rápida de mapas

Después de configurar la red por primera vez, siga las instrucciones de la aplicación para crear rápidamente un mapa, y el robot aspirador comenzará a crear el mapa sin limpiar. El proceso de creación del mapa se completará cuando el robot aspirador regrese a la base multifunción, y el mapa se guardará automáticamente.

Pausar

Cuando el robot aspirador esté en funcionamiento, pulse cualquier botón para ponerlo en pausa.

Nota: No levante ni mueva el robot aspirador mientras esté en pausa. De lo contrario, puede tener errores de navegación que podrían impedir que el robot aspirador regrese a la base multifunción o provocar la pérdida del mapa.

Modo Suspensión

El robot aspirador activará automáticamente el modo suspensión después de haber estado en pausa durante 10 minutos. El indicador se apagará. Para volver a activarlo, pulse cualquier botón del robot aspirador.

Reanudar la limpieza

Si el robot aspirador empieza a quedarse sin batería durante una limpieza, volverá automáticamente a la base multifunción para cargarse. Cuando el robot aspirador esté completamente cargado, reanudará la limpieza desde donde la dejó.

Configuración de bloqueo para niños

Para habilitar o desactivar el bloqueo infantil, mantenga pulsado el botón  del robot aspirador durante tres segundos.

Nota: Cuando el bloqueo infantil está activado, los botones del robot aspirador no funcionarán.

Vaciado del polvo

Cuando el robot aspirador regrese a la base multifunción para cargarse después de completar una tarea de aspirar y pasar la mopa, de aspirar antes de pasar la mopa o de aspirar, la base multifunción empezará a vaciar automáticamente el compartimento de polvo.

Notas:

- Cuando el robot aspirador vuelve a mitad de la tarea a la base multifunción para limpiar las almohadillas de la mopa, la base no vaciará automáticamente el compartimento de polvo.
- Si la función de vaciado automático del polvo está desactivada en la aplicación, la base multifunción no vaciará el compartimento de polvo automáticamente.

Aspirar y pasar la mopa

① Comenzar limpieza

Antes de comenzar, asegúrese de que el conjunto de la mopa y otras partes necesarias se hayan instalado en el robot aspirador y que el depósito de agua limpia tenga agua. Seleccione el modo de aspirar y pasar la mopa en la

aplicación y utilice la aplicación o pulse el botón  en el robot aspirador para que comience desde la base. A continuación, el robot aspirador planificará la ruta de limpieza óptima y realizará la tarea de limpieza basándose en el mapa creado.

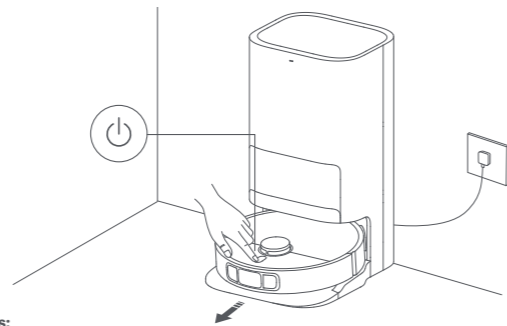

Notas:

- Para evitar que las alfombras se mojen al pasar la mopa, puede agregar manualmente áreas alfombradas en la aplicación y seleccionar un método de limpieza de alfombras.
- Cuando utilice el robot aspirador por primera vez, se recomienda seguir al robot aspirador durante todo el proceso para eliminar cualquier obstáculo en el suelo que pueda afectarlo.
- Si el robot aspirador podría atascarse o rayar la superficie de los muebles en algunas zonas, puede establecer zonas restringidas en la aplicación para evitar que el robot aspirador entre en esas zonas.
- Cuando el robot aspirador se pasa en áreas cubiertas con alfombras de pelo largo, en ambientes oscuros o en ambientes con superficies altamente reflectantes, su rendimiento podría verse afectado.
- El robot aspirador humedecerá las almohadillas de la mopa antes de comenzar; espere un momento.
- Antes de comenzar, asegúrese de que la base multifunción esté conectada a la corriente y que el robot aspirador esté conectado a la base multifunción.
- Para garantizar que el robot aspirador vuelva a la base multifunción correctamente después de completar la tarea de aspirar y pasar la mopa, se recomienda hacer que el robot aspirador comience desde la base multifunción. No mueva la base multifunción, el depósito de agua limpia, el depósito de agua sucia ni la tabla de lavado durante la limpieza.

② Retorno automático para limpiar las almohadillas de la mopa a mitad del proceso Durante la limpieza, el robot aspirador volverá automáticamente a la base multifunción para lavar las almohadillas de la mopa después de limpiar determinados cuadrados de la zona. Una vez que las almohadillas de la mopa se hayan lavado, el robot aspirador reanudará la tarea de limpieza.

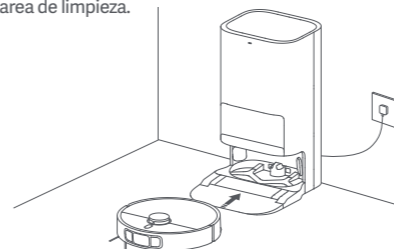

③ Vaciado del polvo y limpieza de las almohadillas de la mopa automáticos, y secado por aire

Después de que el robot aspirador termine una tarea de limpieza y regrese a la base multifunción para cargarse, la base multifunción empezará a vaciar automáticamente el polvo y después limpiará y secará por aire las almohadillas de la mopa.

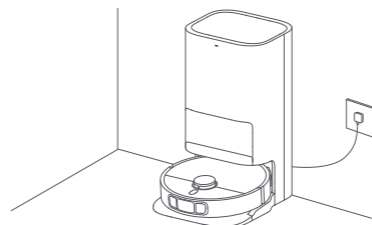

④ Limpiar el depósito de agua sucia

Una vez limpiadas y secadas por aire las almohadillas de la mopa, limpie el depósito de agua sucia para evitar malos olores.

Aspirar antes de pasar la mopa

Antes de comenzar, asegúrese de que el conjunto de la mopa se haya instalado en el robot aspirador y que el depósito de agua limpia tenga agua. Seleccione el modo de aspirar antes de pasar la mopa en la aplicación y utilice la aplicación o pulse el botón  en el robot aspirador para comenzar la tarea de limpieza. Luego, el robot aspirador elevará el conjunto de la mopa para aspirar. Cuando termine de aspirar, regresará a la base multifunción para vaciar automáticamente el compartimento de polvo y humedecer las almohadillas de la mopa. Luego, bajará el conjunto de la mopa para comenzar a pasar la mopa.

Aspirar

Seleccione el modo de aspirar en la aplicación y utilice la aplicación o pulse el botón  en el robot aspirador para comenzar la limpieza. Luego, el robot aspirador elevará el conjunto de la mopa y comenzará a aspirar desde la base multifunción. Una vez que termine de aspirar, regresará a la base multifunción para vaciar automáticamente el compartimento de polvo.

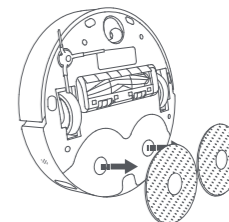

Nota: Si el conjunto de la mopa no está instalado, el robot aspirador funcionará en el modo de aspirar automáticamente al iniciarse.

Pasar la mopa

Antes de comenzar, asegúrese de que el conjunto de la mopa y otras partes necesarias se hayan instalado en el robot aspirador y que el depósito de agua limpia tenga agua. Seleccione el modo de pasar la mopa en la aplicación y utilice la aplicación o pulse el botón  en el robot aspirador para comenzar la limpieza. Luego, el robot aspirador humedecerá automáticamente las almohadillas de la mopa y saldrá de la base multifunción para comenzar a pasar la mopa. Una vez que finalice, regresará a la base multifunción para lavar y secar por aire las almohadillas de la mopa.

Más funciones de la aplicación

Mapa

La página de inicio de la aplicación muestra el mapa actual utilizado para aspirar y pasar la mopa. Puede configurar zonas que desea evitar en los ajustes de áreas restringidas, y editar el mapa actual en administración del mapa.

Ajustes de limpieza

En los ajustes de limpieza, puede seleccionar el modo de limpieza, el nivel de succión y la velocidad del flujo de agua según la suciedad del suelo y sus necesidades específicas.

Ajustes de la base multifunción

El vaciado del polvo y la limpieza de las almohadillas de la mopa pueden configurarse en los ajustes de la base multifunción.

En los ajustes de vaciado del polvo, puede habilitar o desactivar la función de vaciado automático del polvo y cambiar su frecuencia.

En los ajustes de limpieza de las almohadillas de la mopa, puede ajustar la

frecuencia con la que el robot aspirador regresa a la base para limpiar las almohadillas de la mopa.

Notas:

- Antes de usar la limpieza del área seleccionada/zonificada o de editar el mapa, es necesario que se haya creado un mapa.
- Para obtener más funciones, diríjase a la aplicación. Los detalles de cada función están sujetos a la aplicación.



Actualizar el firmware

Puede actualizar el firmware del robot aspirador a través de la aplicación Mi Home/Xiaomi Home. Antes de actualizarlo, asegúrese de que el robot aspirador esté en la base multifunción y que su nivel de batería sea superior al 15 %.

Restaurar ajustes de fábrica

Si el robot aspirador no funciona correctamente después de reiniciarlo, puede utilizar un alfiler para pulsar el botón de reinicio durante tres segundos, hasta que escuche un mensaje de voz que indica que el robot aspirador está restaurando los ajustes de fábrica. Esto restaurará los ajustes de fábrica del robot aspirador.

Reiniciar el robot aspirador

Si el robot aspirador deja de responder o no se puede apagar, mantenga pulsado el botón  durante 15 segundos para forzar el apagado. Luego, mantenga pulsado el botón  durante tres segundos para encender el robot aspirador.

Care & Maintenance

Piezas

Para mantener el robot aspirador en buen estado, se recomienda consultar la siguiente tabla para el mantenimiento rutinario.

Pieza	Frecuencia de limpieza	Frecuencia de reemplazo
Compartimento de polvo	Limpiar cuando sea necesario	/
Filtro (preinstalado en el compartimento de polvo)	Limpiar cada dos semanas	3-6 meses
Depósito de agua limpia	Limpiar cada dos semanas	/
Depósito de agua sucia	Se recomienda limpiar después de cada uso	
Tabla de lavado	Limpiar cada una o dos semanas	6-12 meses
Cepillo	Limpiar cada dos semanas	
Cepillo lateral	Limpiar cada dos semanas	3-6 meses
Almohadilla de la mopa	/	1-3 meses
Rueda giratoria	Limpiar cada mes	/
Sensor láser LDS		
Sensor láser de línea		

Pieza	Frecuencia de limpieza	Frecuencia de reemplazo
Sensor de altura	Limpiar cada mes	/
Contactos de carga del robot aspirador		
Protector		
Orificios de vaciado automático del robot aspirador		
Parte inferior del robot aspirador		
Base multifunción	/	Reemplazar cada dos meses y medio aproximadamente, según el uso real
Contactos de carga de la base multifunción		
Área de señalización de la base multifunción		
Bolsa desechable	/	

Notas:

- Las frecuencias de sustitución son solo orientativas. Si una pieza está dañada, se debe sustituir rápidamente para garantizar una limpieza eficaz.
- Para mover o trasladar el robot aspirador, vacíe los depósitos de agua limpia y sucia para evitar que el robot aspirador se dañe en el traslado.

Cambiar la bolsa desechable

1. Cuando la bolsa desechable esté llena, quite la tapa de la abertura del compartimento de polvo. Retire la bolsa desechable por el mango y deséchela. Luego, use un paño seco para limpiar el polvo del filtro.

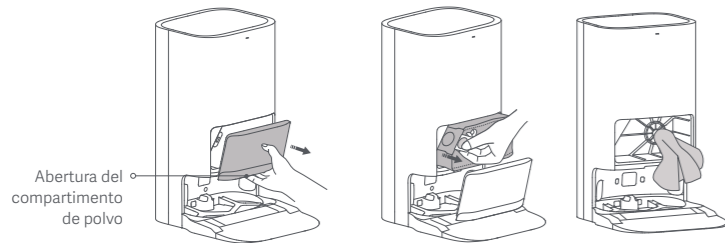

Nota: Al tirar hacia arriba del mango de la bolsa desechable, se cerrará para que no salgan el polvo y los restos.

2. Coloque una nueva bolsa desechable tal como se muestra en la ilustración e introduzca el asa de la bolsa en la ranura. Luego, vuelva a colocar la tapa del compartimento de polvo. Estará correctamente instalada cuando se oye un "clic".

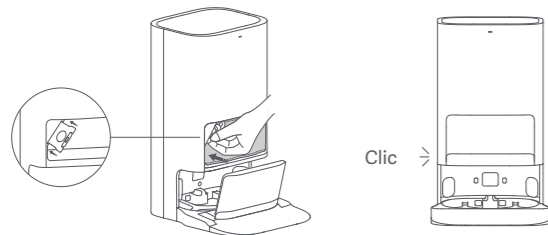

Limpiar los depósitos de agua limpia y sucia

1. Retire los depósitos de agua limpia y sucia, abra sus tapas y vacíelos.

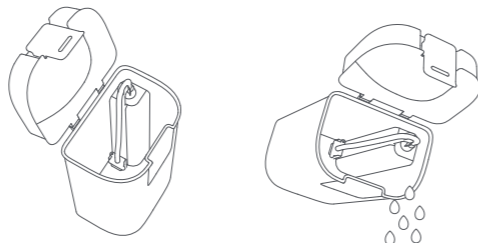

2. Use agua limpia para lavar los depósitos por completo y, luego, séquelos por fuera antes de volver a colocarlos en la base multifunción.

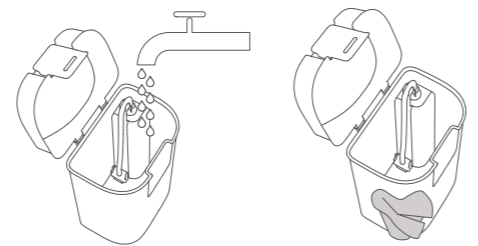

Nota: El flotador del depósito de agua limpia y la bola de flotación del depósito de agua sucia son piezas móviles. No aplique demasiada fuerza al limpiarlos para evitar que se dañen.

Limpiar la tabla de lavado y su base

1. Seleccione la función de limpieza de la base multifunción en la aplicación y el robot aspirador dejará automáticamente la base multifunción. Retire manualmente la tabla de lavado y, luego, la base multifunción inyectará de manera automática agua en la base de la tabla de lavado. Utilice un paño o un cepillo para limpiar el polvo de la base y la tabla de lavado.

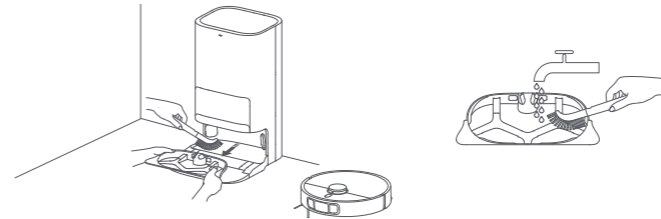

2. Espere tres minutos para que la base multifunción drene automáticamente toda el agua sucia. Use un paño seco para limpiar la tabla de lavado y su base. Luego, vuelva a colocar la tabla de lavado. Una vez que la base esté limpia, puede colocar manualmente el robot aspirador en la base multifunción; utilice la aplicación o pulse el botón  en el robot aspirador para enviarlo de regreso.

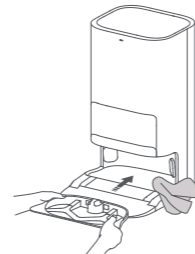

Nota: No incline la base multifunción durante el uso diario o la limpieza. Si se junta agua en la base de la tabla de lavado, séquela con un paño.

Sensores de limpieza y contactos de carga

Use un paño suave para limpiar todos los sensores y contactos de carga del robot aspirador:

- Sensores de altura en la parte inferior del robot aspirador.
- Los contactos de carga en la parte trasera del robot aspirador.
- El sensor láser LDS de la parte superior del robot aspirador.
- Protector y sensor láser de línea de la parte frontal del robot aspirador.

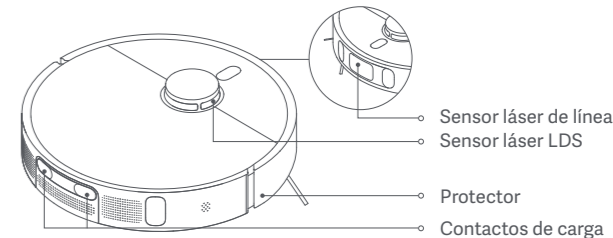

Sensor de altura

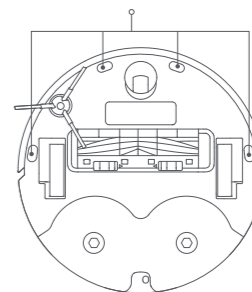

Limpiar el cepillo y el cepillo lateral

1. Dele la vuelta al robot aspirador y pulse las pinzas para quitar la cubierta del cepillo.
2. Levante el cepillo hacia afuera, retire los rodamientos en ambos extremos y limpie el eje del cepillo.
3. Utilice unas tijeras para cortar los pelos enredados en el cepillo y retire cualquier otro desecho.
4. Retire el cepillo lateral hacia arriba y límpielo.
5. Vuelva a instalar el cepillo lateral, el cepillo y su cubierta, y asegúrese de que estén bien instalados en su sitio.

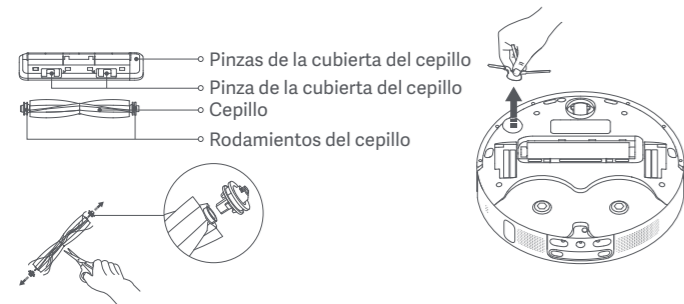

PRECAUCIÓN: Si se acumulan muchos pelos en el cepillo, o si el pelo está muy enredado, no tire de él con fuerza ya que podría dañar el cepillo.

Limpiar la rueda giratoria

1. Dele la vuelta al robot aspirador y extraiga la rueda giratoria.
2. Quite los pelos, la suciedad y otros desechos de la rueda y el eje.
3. Vuelva a insertar la rueda giratoria y presiónela firmemente en su sitio.

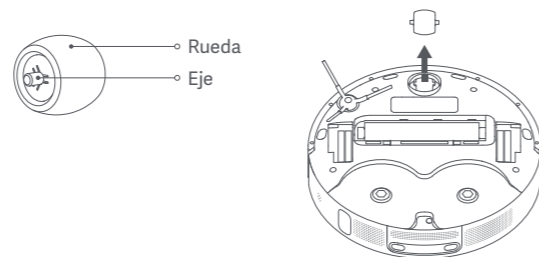

Notas:

- Puede utilizar un pequeño destornillador u otra herramienta para sacar suavemente la rueda.
- Puede limpiar la rueda con agua y volver a ponerla cuando esté seca.

Limpiar la base multifunción

Limpie los contactos de carga, los orificios de vaciado automático y el área de señalización de la base multifunción con un paño suave y seco.

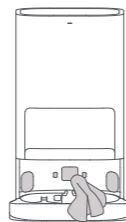

Batería

El robot aspirador contiene una batería de iones de litio de alto rendimiento. Asegúrese de que permanezca bien cargada durante el uso diario para que mantenga un rendimiento óptimo.

Nota: Si el robot aspirador no se utiliza durante un largo período de tiempo, apáguelo y guárdelo. Para evitar daños por descarga, debería recargar el robot aspirador una vez cada tres meses.

Especificaciones

Robot aspirador

Nombre	Robot aspirador limpiador
Modelo	C102
Dimensiones del artículo	Φ 350 × 97 mm
Batería	4800 mAh (Capacidad real)
Tiempo de carga	6,5 horas aprox.
Peso neto (Robot aspirador)	3,67 kg
Peso neto (con accesorios)	12,3 kg
Compatible con	Android 9.0 y iOS 12.0 o superior
Conexión inalámbrica	Wi-Fi IEEE 802.11 b/g/n 2,4 GHz, Bluetooth 4.2
Tensión de carga	20 V ---
Tensión nominal	14,4 V ---
Potencia nominal	75 W
Frecuencia de operación	2400-2483,5 MHz
Potencia máxima de salida	< 20 dBm

Directiva RAEE de información de eliminación y reciclaje



Todos los productos que llevan este símbolo son residuos de aparatos eléctricos y electrónicos (RAEE según la directiva 2012/19/UE) que no deben mezclarse con residuos domésticos sin clasificar. En su lugar, debe proteger la salud humana y el medio ambiente entregando sus equipos de desecho a un punto de recogida para el reciclaje de residuos de equipos eléctricos y electrónicos, designado por el gobierno o las autoridades locales. La eliminación y el reciclado correctos ayudarán a evitar posibles consecuencias negativas para el medio ambiente y la salud humana. Póngase en contacto con el instalador o con las autoridades locales para obtener más información sobre la ubicación y las condiciones de dichos puntos de recogida.

Base multifunción

Modelo	JZ2302
Dimensiones del artículo	586 × 427 × 340 mm
Entrada	220-240 V~ 50/60 Hz
Salida	20 V --- 1 A
Potencia (durante el vaciado de polvo)	1000 W
Potencia (durante la limpieza)	30 W
Potencia (secado por aire y carga)	30 W

En condiciones normales de uso, este equipo debe mantenerse a una distancia de, al menos, 20 cm entre la antena y el cuerpo del usuario.

Informations sur la sécurité

Lisez attentivement ce manuel avant toute utilisation et conservez-le pour pouvoir le consulter ultérieurement.

Restrictions d'utilisation

- Ce produit est uniquement destiné au nettoyage des sols dans un environnement domestique. Ne l'utilisez pas à l'extérieur, sur des surfaces non planes ou dans un contexte commercial ou industriel.
- Cet appareil peut être utilisé par des enfants d'au moins 8 ans, des personnes aux aptitudes physiques, sensorielles ou mentales réduites ou encore manquant d'expérience et de connaissances, à condition qu'ils soient surveillés ou sensibilisés à l'utilisation de manière sécurisée de l'appareil et qu'ils comprennent les risques impliqués. Il est déconseillé de laisser les enfants jouer avec l'appareil. Le nettoyage et l'entretien par l'utilisateur ne doivent pas être effectués par des enfants sans surveillance.
- Ce produit contient des batteries qui peuvent être uniquement remplacées par des techniciens qualifiés ou par le service après-vente.
- Les enfants ne doivent pas jouer avec ce produit. Pendant le nettoyage, assurez-vous que les enfants et les animaux de compagnie gardent une distance de sécurité par rapport au robot aspirateur.
- Si le cordon d'alimentation est endommagé, il faut le remplacer par un cordon spécial disponible auprès du fabricant ou d'un agent de maintenance.
- N'utilisez pas le robot aspirateur dans une zone située au-dessus du niveau du sol sans barrière de protection.

- Ne placez pas le robot aspirateur à l'envers. Ne déplacez pas le robot aspirateur en utilisant le couvercle du capteur laser LDS, le couvercle ou le pare-chocs comme poignée.
- Utilisez le robot aspirateur dans des environnements où la température ambiante est supérieure à 0 °C et inférieure à 40 °C. Assurez-vous qu'il n'y a pas de liquide ou de substance collante sur le sol.
- N'installez pas, ne chargez pas et n'utilisez pas ce robot aspirateur à l'extérieur, dans une salle de bains ou aux abords d'une piscine.
- Un risque peut survenir si l'appareil passe sur le cordon d'alimentation.
- Retirez tous les objets fragiles ou de petite taille sur le sol afin d'éviter que le robot aspirateur les percute ou les endommage.
- Ne mettez pas d'enfants, d'animaux ou d'objets sur le robot aspirateur, qu'il soit à l'arrêt ou en mouvement.
- Tenez vos cheveux, vos doigts et les autres parties de votre corps éloignés de l'orifice d'aspiration du robot aspirateur.
- N'utilisez pas le robot aspirateur pour nettoyer des substances brûlées.
- N'aspirez pas d'objets durs ou tranchants.
- Avant de nettoyer ou d'effectuer la maintenance, débranchez l'appareil de l'alimentation.

-
- N'essuyez pas le robot aspirateur ou la station omni automatique à l'aide d'un chiffon humide et ne les rincez pas à l'aide d'un liquide quelconque. Une fois les pièces lavables nettoyées, séchez-les complètement avant de les réinstaller et de les utiliser.
 - Dans la mesure du possible, assurez-vous que le robot aspirateur est éteint lorsque vous le transportez et rangez-le dans son emballage d'origine.
 - Veuillez utiliser ce produit conformément aux instructions du Mode d'emploi. Les utilisateurs sont responsables des pertes ou dommages découlant d'une mauvaise utilisation de ce produit.

Batteries et charge

AVERTISSEMENTS :

- N'utilisez pas de batterie, de cordon d'alimentation ou de station Omni tiers. Le robot aspirateur ne peut être utilisé qu'avec la station omni du modèle JZ2302.
- Aucune action nécessaire de la part des utilisateurs pour faire passer la station omni entre 50 Hz et 60 Hz, le produit peut s'adapter à la fois à 50 Hz et 60 Hz.
- Ne démontez pas, ne réparez pas et ne modifiez pas la batterie ou la station omni vous-même.
- Ne placez pas la station omni près d'une source de chaleur.
- N'utilisez pas de chiffon humide ni de mains mouillées pour essuyer ou nettoyer les contacts de charge de la station omni.

-
- Si vous ne prévoyez pas d'utiliser le robot aspirateur pendant une période prolongée, chargez-le entièrement, éteignez-le, puis entreposez-le dans un endroit frais et sec. Chargez le robot aspirateur au moins une fois tous les 3 mois pour éviter un déchargement excessif de la batterie.
 - N'exposez pas l'appareil ou la batterie à des températures excessives.
 - Faites attention au risque de court-circuit des bornes de l'appareil fonctionnant sur batterie ou de la batterie par des objets métalliques.
 - La batterie lithium-ion contient des substances dangereuses pour l'environnement. Avant de mettre le robot aspirateur au rebut, retirez d'abord la batterie pour la jeter ou la recycler conformément à la législation et à la réglementation locales du pays ou de la région dans lequel ou laquelle il est utilisé.
 - N'endommagez pas la batterie lorsque vous la retirez afin d'éviter les courts-circuits ou les fuites de liquide. En cas de fuite de la batterie, évitez que le liquide ne touche votre peau ou vos vêtements, et essuyez immédiatement avec un chiffon sec. Ensuite, envoyez la batterie à une installation de recyclage appropriée ou à l'équipe de service après-vente désignée pour l'éliminer convenablement.
 - Lorsque vous retirez les batteries du produit, il est préférable de les décharger complètement et de vous assurer que votre produit est débranché de la source d'alimentation.
 - 1). Dévissez la vis au bas, puis retirez le couvercle.
 - 2). Débranchez le connecteur des batteries, puis retirez les batteries. N'endommagez pas le boîtier des batteries pour éviter tout risque de blessure.

3). Rapportez les batteries à un organisme de recyclage professionnel.

- La batterie doit être retirée de l'appareil avant d'être éliminée.
- L'appareil doit être déconnecté de toute alimentation électrique avant le retrait de la batterie.
- La batterie doit être mise au rebut de manière sûre.

Informations sur la sécurité liée à l'utilisation du laser

- Le capteur laser de ce produit est conforme à la norme IEC 60825-1:2014 relative à la sécurité des produits lasers de classe 1. Veuillez éviter tout contact direct avec les yeux pendant l'utilisation.



Destiné à une utilisation intérieure uniquement.

Déclaration de conformité pour l'Union européenne

CE Par la présente, Dreame (Tianjin) Information Technology Co., Ltd. déclare que cet équipement radio de type C102 est conforme à la Directive européenne 2014/53/UE. L'intégralité de la déclaration de conformité pour l'UE est disponible à l'adresse suivante : <http://www.mi.com/global/service/support/declaration.html>
Pour obtenir un manuel électronique détaillé, rendez-vous sur le site www.mi.com/global/service/userguide

Présentation du produit

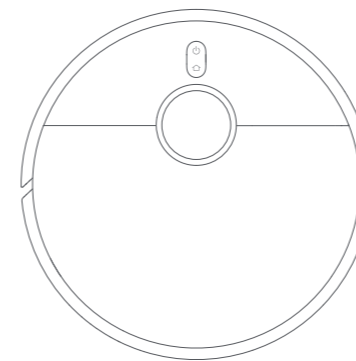

Robot aspirateur

Remarque : Les illustrations du produit, les accessoires et l'interface utilisateur présents dans le manuel d'utilisation sont uniquement fournis à titre indicatif. Le produit actuel et les fonctions effectives peuvent varier en raison des améliorations apportées au produit.

Accessoires

Accessoires préinstallés



Brosse



Couvercle de brosse

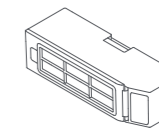

Compartment à poussière



Filtere
(Préinstallé sur le
compartment à
poussière)

Autres accessoires



Brosse latérale

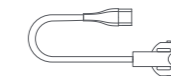

Cordon d'alimentation



Support de la
serpillère x 2

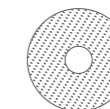

Serpillères x 2
(Préinstallées sur le support de
la serpillère)



Station omni
(Sac jetable, réservoir d'eau propre, réservoir
d'eau sale, extension du socle de la planche à
laver, planche à laver)

Robot aspirateur et capteurs

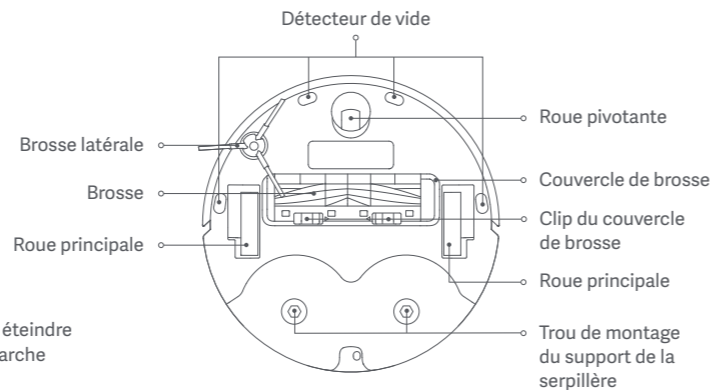
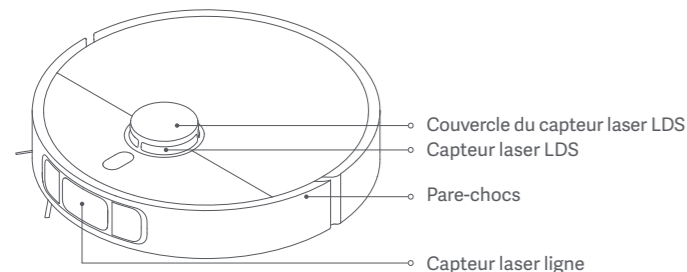

- Maintenez enfoncé pendant trois secondes pour mettre en marche ou éteindre
Appuyez pour démarrer le nettoyage ou pour le suspendre s'il est en marche
- Appuyez pour suspendre la fonction pendant le fonctionnement
Appuyez lorsque le robot aspirateur est en pause pour le renvoyer à la Station omni afin d'être rechargé.
Appuyez sur Arrêt pour mettre fin à l'amarrage en revenant à la Station omni
Maintenez le bouton enfoncé pendant trois secondes pour activer ou désactiver le verrouillage pour enfant

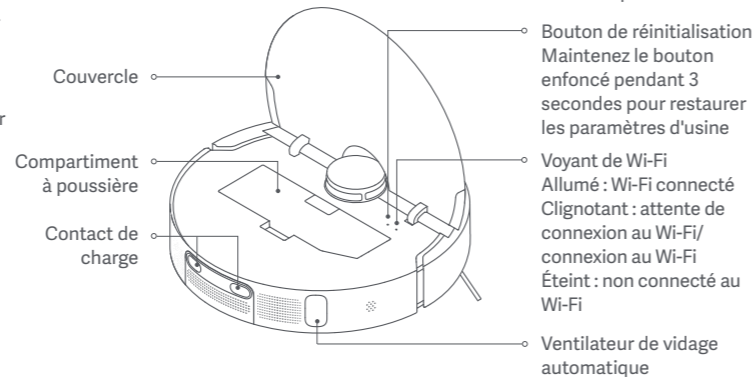

Indicateur

- Blanc : nettoyage/nettoyage terminé/entièrement chargé
- Blanc clignotant : retour à la charge/repositionnement/
mise à jour du micrologiciel/attente de connexion au Wi-Fi/
connexion au Wi-Fi
- Blanc à effet de fondu : charge (niveau de batterie moyen/élevé)
- Orange clignotant : erreur du robot aspirateur
- Orange : Wi-Fi déconnecté
- Orange à effet de fondu : charge (niveau de batterie faible)

Station omni

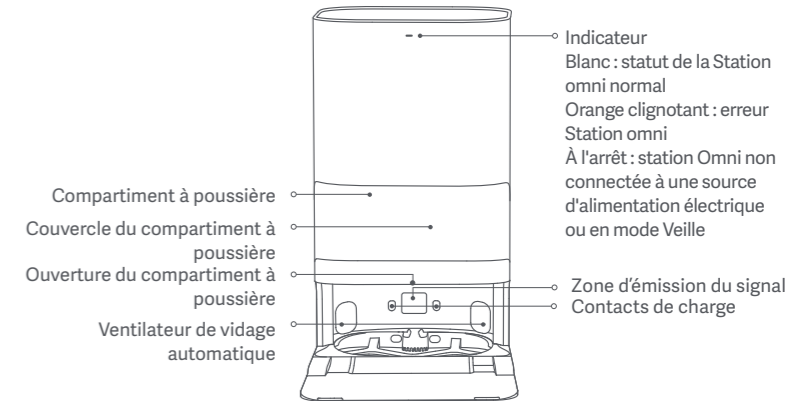
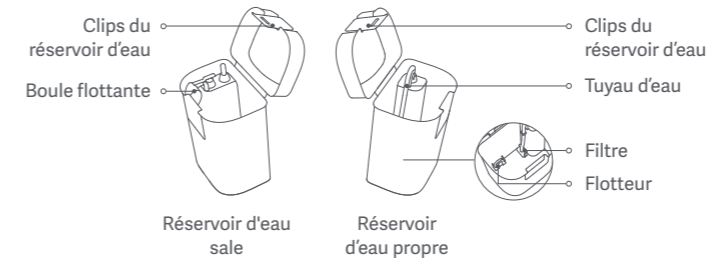
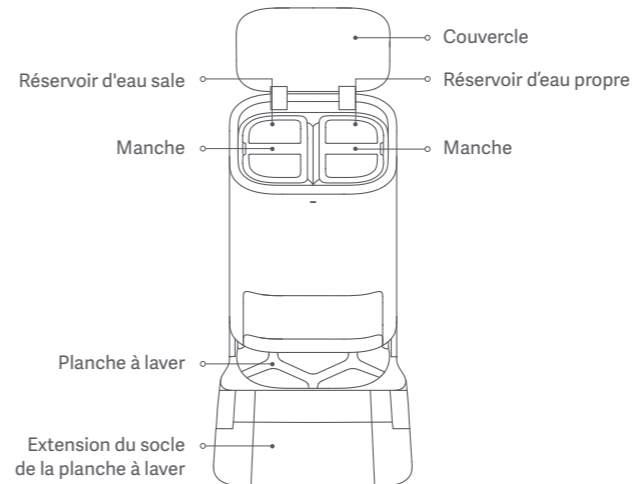

Sac jetable



Remarque : La Station omni est fournie avec un sac jetable à la sortie de l'usine.

Procédure d'installation

Retrait des revêtements protecteurs

Avant d'utiliser le robot aspirateur, retirez les bandes de protection des deux côtés.

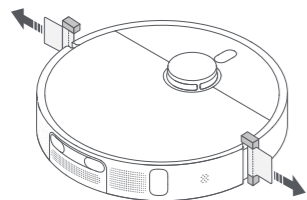

Installation de la brosse latérale et de l'assemblage de la serpillière

Installez la brosse latérale et l'assemblage de la serpillière comme illustré. Ces pièces sont bien installées lorsque vous entendez un « clic ».

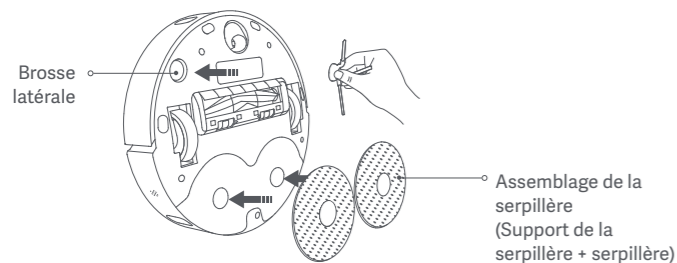

Placement de la station omni

Placez la Station omni contre un mur sur une surface dure et plate, comme un sol en bois ou en tuiles. Assurez-vous qu'il y a un espace vide de plus de 0,82 mètres de hauteur, plus de 1,93 mètres de longueur, et plus de 0,44 mètres de largeur. Placez la Station omni à proximité d'une prise électrique dans une zone disposant d'un bon signal Wi-Fi, puis connectez-la au réseau électrique.

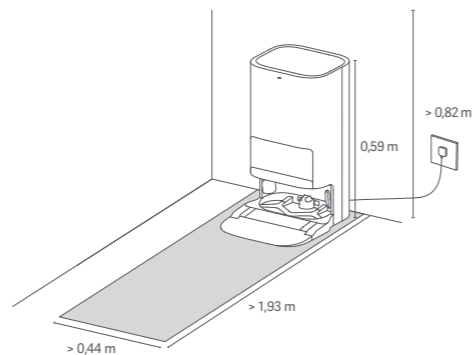

Insérez fermement le connecteur vers le haut dans la prise électrique jusqu'à ce que le voyant de la station reste blanc.

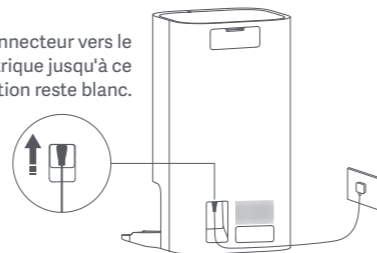

Placement du robot aspirateur

Avant son utilisation, maintenez le bouton  enfoncé pendant trois secondes pour allumer le robot aspirateur. Une fois que le robot aspirateur est allumé, placez-le sur la Station omni et assurez-vous que les contacts de charge du robot aspirateur et de la station sont parfaitement alignés. Vous entendrez ensuite une notification vocale lorsque le robot aspirateur se connectera avec succès à la Station omni et commencera à se charger.

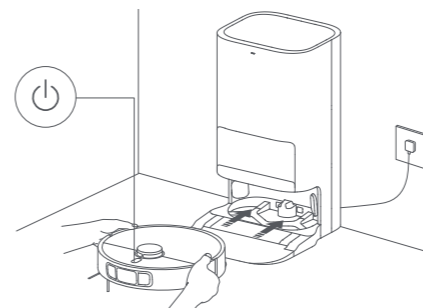

Remarques :

- Il est recommandé de charger complètement le robot aspirateur avant sa première utilisation. Lorsque le robot aspirateur ne peut pas être allumé en raison d'un niveau de batterie faible, connectez-le manuellement à la Station omni pour le charger.
- Lorsque le robot aspirateur est en charge, il se met en marche automatiquement et ne peut pas être éteint.

Utilisation

Ajoutez de l'eau dans le réservoir d'eau propre

Remplissez le réservoir d'eau propre jusqu'à la marque de niveau d'eau maximum.

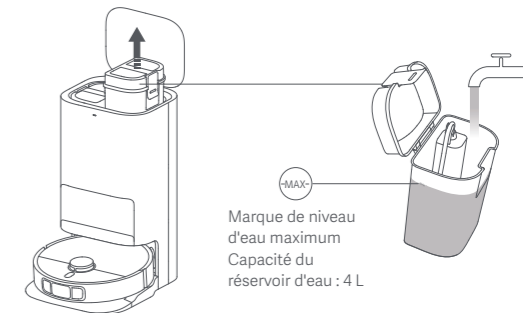

Remarques :

- N'ajoutez pas d'eau au-delà de la marque de niveau d'eau maximum (MAX).
- N'ajoutez pas d'eau chaude dans le réservoir d'eau, car cela pourrait le déformer.
- N'ajoutez pas de substance comme des détergents autres que de l'eau propre afin d'éviter d'endommager le robot aspirateur.

Connexion avec l'application Mi Home/Xiaomi Home

Ce produit fonctionne avec l'application Mi Home/Xiaomi Home*. Utilisez l'application Mi Home/Xiaomi Home pour contrôler votre appareil et pour interagir avec d'autres appareils intelligents dans votre maison.

Scannez le code QR pour télécharger et installer l'application. Vous serez redirigé vers la page de configuration si l'application est déjà installée. Sinon, recherchez « Mi Home/Xiaomi Home » dans l'App Store pour la télécharger et l'installer.



78FF9E4E

Ouvrez l'application Mi Home/Xiaomi Home, touchez l'icône « + » en haut à droite et suivez les invites pour ajouter votre appareil.



* Cette application est appelée l'application Xiaomi Home en Europe (sauf en Russie). Le nom de l'application qui s'affiche sur votre appareil devrait être utilisé comme nom par défaut.

Remarques :

- Ce robot aspirateur fonctionne avec l'application Mi Home/Xiaomi Home, et prend en charge Android 9.0 et iOS 12.0 ou les versions ultérieures.
- Seuls les réseaux Wi-Fi de 2,4 GHz sont pris en charge.
- La version de l'application a été mise à jour. Suivez les instructions basées sur la version actuelle de l'application.

Réinitialisation du Wi-Fi



Prenez les étapes suivantes si le robot aspirateur ne peut pas être connecté au réseau parce que le routeur est réinitialisé, si le mot de passe est oublié ou pour d'autres raisons :

1. Veuillez ouvrir le couvercle du robot aspirateur afin de voir le voyant du Wi-Fi.
2. Appuyez simultanément sur les boutons  et  et maintenez-les enfoncés

jusqu'à ce que vous entendiez une voix vous indiquant que le robot aspirateur est prêt pour la configuration du réseau.

3. Si le voyant Wi-Fi clignote, cela signifie que la connexion Wi-Fi a été réinitialisée.

Mise en marche/arrêt

Maintenez le bouton  enfoncé pendant trois secondes pour allumer le robot aspirateur. Lorsque le voyant sur le robot aspirateur s'allume, cela signifie que le robot aspirateur entre en mode veille. Lorsque le robot aspirateur est en pause et n'est pas chargé, maintenez le bouton  enfoncé pendant trois secondes pour l'éteindre.

Remarque : Lorsque le robot aspirateur est en charge, il s'allume automatiquement et ne peut pas être éteint.

Création de carte rapide

Après avoir configuré le réseau pour la première fois, suivez les instructions dans l'appli pour créer rapidement une carte, et le robot aspirateur commencera à créer la carte sans nettoyer. Le processus de mappage se termine lorsque le robot aspirateur retourne à la Station omni, et la carte est enregistrée automatiquement.

Pause

Lorsque le robot aspirateur est en fonctionnement, appuyez sur n'importe quel bouton pour le mettre en pause.

Remarque : Ne soulevez pas et ne déplacez pas le robot aspirateur lorsqu'il est en pause. Sinon, des erreurs de navigation pourraient l'empêcher de revenir à la station omni ou entraîner la perte de la carte.

Mode Veille

Le robot aspirateur passe automatiquement en veille après une pause de 10 minutes et son voyant s'éteint. Pour le réactiver, appuyez sur n'importe quel bouton de l'aspirateur.

Reprise du nettoyage

Si la batterie du robot aspirateur commence à se décharger pendant une tâche de nettoyage, il retournera automatiquement à la Station omni pour se recharger. Le robot aspirateur reprendra le nettoyage là où il s'était arrêté lorsqu'il sera entièrement chargé.

Paramètres de verrouillage pour enfants

Pour activer ou désactiver le verrouillage pour enfants, maintenez le bouton  sur le robot aspirateur enfoncé pendant trois secondes.

Remarque : lorsque le verrouillage pour enfants est activé, les boutons sur le robot aspirateur ne fonctionnent pas.

Vidage de poussière

Une fois que le robot aspirateur a terminé une tâche de nettoyage et qu'il retourne automatiquement à la Station omni pour la recharge après avoir accompli une tâche d'aspiration et de lavage, une aspiration avant la tâche de lavage, ou une tâche d'aspiration, la Station omni commence automatiquement le vidage du compartiment à poussière.

Remarques :

- Lorsque le robot aspirateur revient à mi-chemin de la station omni pour le nettoyage des serpillères, la station ne vide pas automatiquement le compartiment à poussière.
- Si la fonction de vidage de poussière automatique est désactivée dans l'application, la Station omni ne videra pas automatiquement le compartiment à poussière.

Aspiration et lavage

① Commencer le nettoyage

Avant de commencer, assurez-vous que l'ensemble de la serpillère et les autres pièces nécessaires ont été installées sur le robot aspirateur et que le réservoir d'eau propre contient de l'eau. Sélectionnez le mode aspiration et lavage dans

l'appli, puis utilisez l'appli ou appuyez sur le bouton  sur le robot aspirateur pour le faire démarrer depuis la station. Ensuite, le robot aspirateur planifie l'itinéraire de nettoyage optimal et effectue la tâche de nettoyage sur la base de la carte créée.

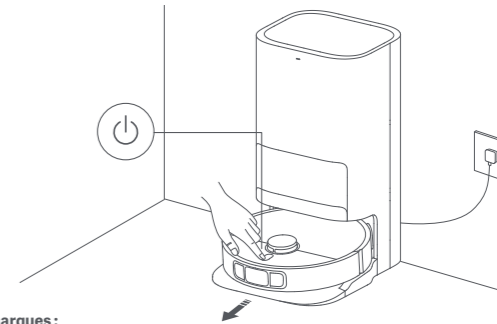

Remarques :

- Afin de ne pas mouiller les tapis lorsque vous lavez, vous pouvez ajouter manuellement les zones avec tapis dans l'appli et sélectionner une méthode de nettoyage des tapis.
- Pendant l'utilisation du robot aspirateur pour la toute première fois, il est recommandé de suivre le robot aspirateur pendant tout le processus et de retirer tout objet qui pourrait affecter son travail.
- Si le robot aspirateur risque de se coincer ou de rayer la surface des meubles dans certaines zones, vous pouvez définir des zones restreintes dans l'application pour empêcher le robot aspirateur de pénétrer dans ces zones.
- Lorsque le robot aspirateur couvre une zone couverte de tapis poilus, dans des environnements sombres, ou dans des environnements avec des surfaces à forte réflexion, sa performance peut être affectée d'une certaine mesure.
- Le robot aspirateur va humidifier les serpillères avant de démarrer, veuillez attendre patiemment.
- Avant de commencer, assurez-vous que la Station omni est connectée au réseau électrique et que le robot aspirateur est connecté à la Station omni.
- Pour garantir que le robot aspirateur peut retourner à la Station omni avec succès après avoir terminé l'aspiration et le lavage, il est recommandé de le faire démarrer depuis la Station omni. Ne déplacez pas la Station omni, le réservoir d'eau propre, le réservoir d'eau sale ou la planche à laver pendant son fonctionnement.

2. Retour automatique à mis-chemin pour le nettoyage des serpillères

Pendant le nettoyage, le robot aspirateur retourne automatiquement à la station omni pour laver les serpillères après avoir nettoyé certaines parties de la surface. Une fois que les serpillères ont-été lavées, le robot aspirateur reprend sa tâche de nettoyage.

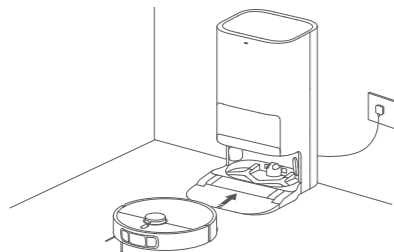

③ Vidage de poussière automatique, et nettoyage et séchage des serpillères

Une fois que le robot aspirateur a terminé sa tâche de nettoyage et qu'il retourne à la Station omni pour la recharge, la Station omni commence automatiquement le vidage du compartiment à poussière, puis elle procède au nettoyage et au séchage des serpillères.

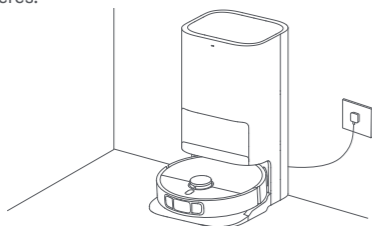

4. Nettoyez le réservoir d'eau sale

Une fois que les serpillères ont été nettoyées et séchées, nettoyez le réservoir d'eau sale rapidement pour éviter les odeurs.

Aspiration avant lavage

Avant de commencer, assurez-vous que l'ensemble de la serpillère a été installée sur le robot aspirateur et que de l'eau a été versée dans le réservoir d'eau propre. Sélectionnez le mode aspiration avant lavage dans l'appli, puis utilisez l'appli ou appuyez sur le bouton  sur le robot aspirateur pour démarrer la tâche d'aspiration, ensuite le robot aspirateur relèvera l'ensemble des serpillères afin d'aspirer. Une fois que l'aspiration est terminée, le robot retourne à la Station omni pour vider automatiquement le compartiment à poussière et humidifier les serpillères, puis il abaisse l'ensemble de la serpillère pour commencer à laver.

Aspiration

Sélectionnez le mode aspiration dans l'appli, puis utilisez l'appli ou appuyez sur le bouton  sur le robot aspirateur pour commencer le nettoyage, et le robot aspirateur relève alors l'ensemble des serpillères et commence à aspirer depuis la Station omni. Une fois que l'aspiration est terminée, le robot retourne à la Station omni pour vider automatiquement le compartiment à poussière.

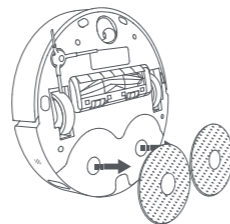

Remarque : si l'ensemble des serpillères n'est pas installé, le robot aspirateur passe automatiquement en mode aspiration après avoir démarré.

Lavage

Avant de commencer, assurez-vous que l'ensemble de la serpillère et les autres pièces nécessaires ont été installées sur le robot aspirateur et que le réservoir d'eau propre contient de l'eau. Sélectionnez le mode lavage dans l'appli, puis utilisez l'appli ou appuyez sur le bouton  sur le robot aspirateur pour démarrer le nettoyage. Ensuite, le robot aspirateur commence par humidifier automatiquement les serpillères, puis laisse la Station omni démarrer le lavage. Une fois qu'il a terminé le lavage, le robot retourne à la Station omni pour laver et sécher les serpillères.

Plus de fonctions de l'appli

Carte

La page d'accueil de l'appli affiche la carte actuelle utilisée pour l'aspiration et le lavage. Vous pouvez définir des zones à éviter dans les paramètres pour les zones restreintes et modifier la carte actuelle dans la gestion des cartes.

Paramètres de nettoyage

Dans les paramètres de nettoyage, vous pouvez régler le mode de nettoyage, le niveau d'aspiration, et le débit d'eau en fonction de la saleté du sol et des besoins spécifiques.

Paramètres de la Station omni

Le vidage de poussière et le nettoyage de la serpillère peuvent être configurés dans les paramètres de la Station omni.

Dans les paramètres de vidage de poussière, vous pouvez activer ou désactiver la fonction de vidage automatique de la poussière et modifier sa fréquence.

Dans les paramètres de nettoyage de la serpillère, vous pouvez régler la

fréquence à laquelle le robot aspirateur retourne à la station pour nettoyer les serpillères.

Remarques :

- Avant d'utiliser le nettoyage par zone ou d'une zone sélectionnée, ou de modifier la carte, il faut créer une carte.
- Veuillez vous référer à l'application pour plus de fonctions. Le détail de chaque fonction dépend de l'application.



Mise à jour du firmware

Vous pouvez mettre à jour le micrologiciel du robot aspirateur grâce à l'application Mi Home/Xiaomi Home. Avant de procéder à la mise à jour, assurez-vous que le robot aspirateur est sur la station omni et que le niveau de sa batterie est supérieur à 15 %.

Restauration des paramètres d'usine

Si le robot aspirateur ne fonctionne pas correctement après avoir été redémarré, vous pouvez utiliser une épingle pour appuyer sur le bouton de réinitialisation pendant trois secondes jusqu'à ce que vous entendiez une voix indiquant que le robot aspirateur rétablit les paramètres d'usine. Les paramètres par défaut d'usine du robot aspirateur seront alors réinitialisés.

Redémarrage du robot aspirateur

Si le robot aspirateur ne répond plus ou s'il est impossible de l'éteindre, maintenez le bouton  enfoncé pendant 15 secondes pour forcer la mise hors tension. Ensuite, maintenez le bouton  enfoncé pendant trois secondes pour mettre en marche le robot aspirateur.

Entretien et maintenance

Parties

Pour maintenir le robot aspirateur en bon état, il est recommandé de se référer au tableau suivant pour l'entretien de routine.

Partie	Fréquence de nettoyage	Fréquence de remplacement
Compartment à poussière	Nettoyer selon les besoins	/
Filtre (Préinstallé sur le compartiment à poussière)	Nettoyer toutes les deux semaines	3-6 mois
Réservoir d'eau propre	Nettoyer toutes les deux semaines	/
Réservoir d'eau sale	Nettoyage après chaque utilisation recommandé	
Planche à laver	Nettoyer toutes les 1 à 2 semaines	
Brosse	Nettoyer toutes les deux semaines	6-12 mois
Brosse latérale	Nettoyer toutes les deux semaines	3-6 mois
Serpillière	/	1-3 mois
Roue pivotante	Nettoyer chaque mois	/
Capteur laser LDS		
Capteur laser ligne		

Partie	Fréquence de nettoyage	Fréquence de remplacement
Détecteur de vide	Nettoyer chaque mois	/
Contacts de charge du robot aspirateur		
Pare-chocs		
Ventilateurs de vidage automatique du robot aspirateur		
Bas du robot aspirateur		
Station omni		
Contacts de charge de la station omni		
Zone d'émission du signal de la station omni		
Sac jetable	/	Remplacer tous les 2,5 mois environ en fonction de l'utilisation réelle

Remarques :

- Les fréquences de remplacement recommandées ne sont données qu'à titre indicatif. Si une pièce est endommagée, elle doit être remplacée rapidement pour assurer un nettoyage efficace.
- Pour déplacer ou expédier le robot aspirateur, veuillez vider les réservoirs d'eau propre et d'eau sale, pour éviter que le robot aspirateur soit endommagé pendant le transport.

Remplacement du sac jetable

- Lorsque le sac jetable est plein, sortez le couvercle de l'ouverture du compartiment à poussière. Retirez le sac jetable à l'aide du manche, et jetez-le. Puis utilisez un chiffon sec pour essuyer toute saleté sur le filtre.

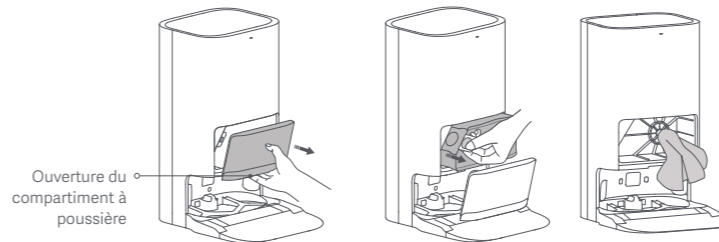

Remarque : en tirant le manche du sac jetable, vous scellerez le sac jetable, empêchant la poussière et les débris de tomber accidentellement.

- Installez un nouveau sac jetable comme illustré et insérez le manche du sac dans la fente. Replacez le couvercle du compartiment à poussière; si sera convenablement installé lorsque vous entendrez un « clic ».

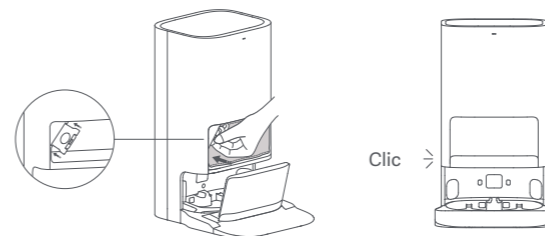

Nettoyage des réservoirs d'eau propre et d'eau sale

- Retirez les réservoirs d'eau sale et d'eau propre, ouvrez leurs couvercles et versez l'eau.

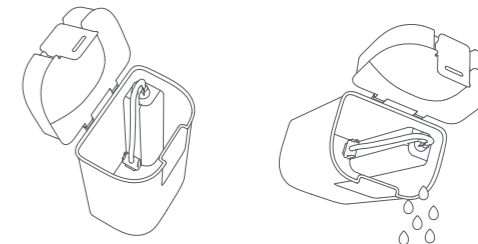

- Utilisez l'eau propre pour laver complètement les réservoirs, puis essuyez l'extérieur des réservoirs avant de les réinsérer dans la Station omni.

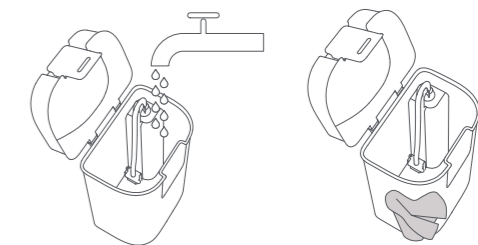

Remarque : le flotteur dans le réservoir d'eau propre et la balle flottante dans le réservoir d'eau sale sont tous deux des pièces amovibles. N'appliquez pas trop de force pendant le nettoyage pour éviter de les endommager.

Nettoyage de la planche à laver et du socle de la planche à laver

1. Sélectionnez la fonction de nettoyage de la Station omni dans l'appli, et le robot aspirateur quittera automatiquement la Station omni. Si vous retirez manuellement la planche à laver, la Station omni injectera automatiquement de l'eau dans le socle de la planche à laver. Utilisez un chiffon ou une brosse pour nettoyer toute saleté du socle et de la planche à laver.

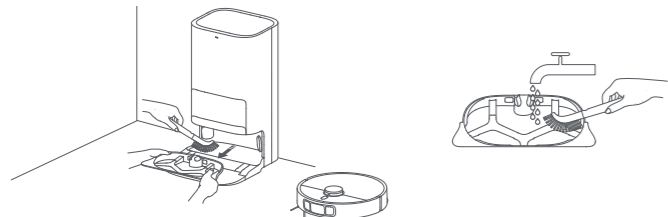

2. Attendez pendant trois minutes, et la Station omni purgera automatiquement l'eau sale. Utilisez un chiffon sec pour nettoyer le socle de la planche à laver et la planche à laver, puis réinstallez la planche à laver. Une fois que le socle a été nettoyé, vous pouvez placer manuellement le robot aspirateur sur la Station omni, puis utilisez l'appli, ou appuyez sur le bouton  sur le robot aspirateur pour le renvoyer.

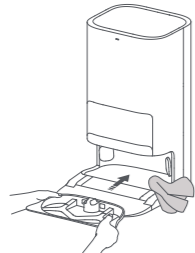

Remarque : pendant l'utilisation quotidienne ou le nettoyage, n'inclinez pas la station omni. Si de l'eau se retrouve dans le socle de la planche à laver, essuyez-la avec un chiffon.

Capteurs de nettoyage et contacts de charge

Utilisez un chiffon doux pour nettoyer tous les capteurs et les contacts de chargement du robot aspirateur :

- Les capteurs cliff sur la partie inférieure du robot aspirateur.
- Les contacts de charge sur la partie arrière du robot aspirateur.
- Le capteur laser LDS sur le dessus du robot aspirateur.
- Le pare-chocs et le capteur laser de ligne à l'avant du robot aspirateur.

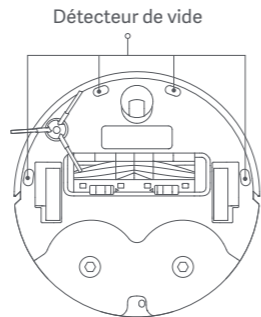
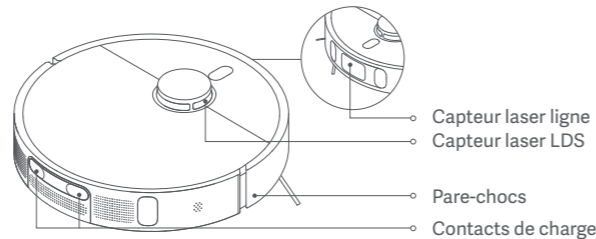

Nettoyage de la brosse et de la brosse latérale

1. Retournez le robot aspirateur et pincez les clips pour retirer le couvercle de brosse.
2. Soulevez la brosse, retirez les roulements sur les deux extrémités, et nettoyez l'axe de la brosse.
3. À l'aide de ciseaux, coupez et enlevez tout cheveu enroulé autour de la brosse, et retirez tous les débris.
4. Tirez la brosse latérale vers le haut et nettoyez-la.
5. Réinstallez la brosse latérale, la brosse et le couvercle, et vérifiez qu'ils sont bien en place.

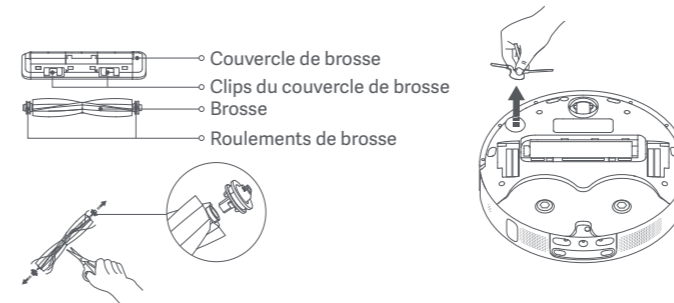

ATTENTION : Si trop de cheveux sont emmêlés dans la brosse, ou s'ils sont très emmêlés, ne tirez pas dessus trop fort, car cela pourrait endommager la brosse.

Nettoyage de la roue pivotante

1. Retournez le robot aspirateur et retirez la roue pivotante.
2. Enlevez les cheveux, la saleté et tout autre débris sur la roue et l'axe.
3. Réinsérez la roue pivotante et appuyez dessus fermement pour la fixer en place.

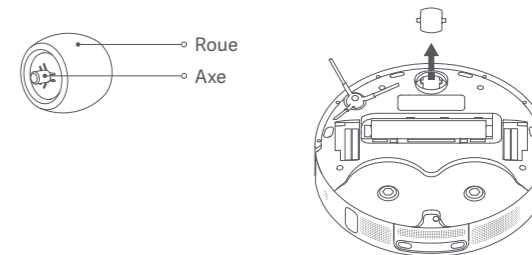

Remarques :

- Un petit tournevis ou un autre outil faisant office de levier peut être utilisé pour sortir doucement et retirer la roue.
- La roue peut être nettoyée à l'eau, puis remise en place une fois sèche.

Nettoyage de la Station omni

Nettoyez les contacts de charge, les événements de vidange automatique et la zone de signalisation de la station omni avec un chiffon doux et sec.



Batterie

Le robot aspirateur contient une batterie lithium-ion haute performance. Veuillez vous assurer qu'il reste bien chargé pendant l'utilisation quotidienne pour garantir une performance optimale de la batterie.

Remarque : Si le robot aspirateur n'est pas utilisé pendant une période prolongée, éteignez-le et rangez-le. Afin qu'il ne soit pas endommagé en raison d'une décharge excessive, le robot aspirateur laveur doit être rechargé au moins une fois tous les trois mois.

Spécifications

Robot aspirateur

Nom	Robot aspirateur
Modèle	C102
Dimensions du produit	φ 350 × 97 mm
Batterie	4800 mAh (capacité de fonctionnement)
Temps de charge	Environ 6,5 heures
Poids net (Robot aspirateur)	3,67 kg
Poids net (avec accessoires)	12,3 kg
Compatible avec	Android 9.0/iOS 12.0 ou version ultérieure
Connectivité sans fil	Wi-Fi IEEE 802.11b/g/n, 2,4 GHz, Bluetooth 4.2
Tension de charge	20 V ---
Tension nominale	14.4 V ---
Puissance nominale	75 W
Fréquence de fonctionnement	2400–2483,5 MHz
Puissance maximale en sortie	< 20 dBm

Informations sur la réglementation DEEE sur la mise au rebut et le recyclage



Tous les produits portant ce symbole deviennent des déchets d'équipements électriques et électroniques (DEEE dans la Directive européenne 2012/19/UE) qui ne doivent pas être mélangés aux déchets ménagers non triés. Vous devez contribuer à la protection de l'environnement et de la santé humaine en apportant l'équipement usagé à un point de collecte dédié au recyclage des équipements électriques et électroniques, agréé par le gouvernement ou les autorités locales. Le recyclage et la destruction appropriés permettront d'éviter tout impact potentiellement négatif sur l'environnement et la santé humaine. Contactez l'installateur ou les autorités locales pour obtenir plus d'informations concernant l'emplacement ainsi que les conditions d'utilisation de ce type de point de collecte.

Station omni

Modèle	JZ2302
Dimensions du produit	586 × 427 × 340 mm
Entrée	220–240 V~ 50/60 Hz
Sortie	20 V --- 1 A
Alimentation (pendant le vidage de poussière)	1000 W
Alimentation (pendant le nettoyage)	30 W
Alimentation (séchage + charge)	30 W

Dans des conditions normales d'utilisation, cet équipement doit être maintenu à une distance d'au moins 20 cm entre l'antenne et le corps de l'utilisateur.



Informazioni di sicurezza

Leggere attentamente il presente manuale prima dell'uso del dispositivo e conservarlo per ogni riferimento futuro.

Restrizioni per l'utilizzo

- Questo prodotto deve essere usato solo per pulire i pavimenti di casa. Non va usato all'esterno, su superfici diverse dai pavimenti o in ambito commerciale o industriale.
- Il dispositivo può essere utilizzato da bambini di età superiore agli 8 anni e da persone con capacità mentali, fisiche o sensoriali ridotte oppure da persone prive di esperienza o conoscenza del dispositivo, purché siano sorvegliate o siano state istruite sull'utilizzo in sicurezza del dispositivo e comprendano i rischi che ne possono derivare. Le operazioni di pulizia e manutenzione non devono essere eseguite da bambini, a meno che non siano sorvegliati.
- Questo prodotto contiene batterie che possono essere sostituite soltanto da tecnici qualificati odal servizio di assistenza post-vendita.
- Non consentire ai bambini di giocare con questo prodotto. Assicurarsi che bambini e animali domestici siano a distanza di sicurezza dall'aspirapolvere robot mentre è in funzione.
- Se il set di cavi è danneggiato, deve essere sostituito da un set di cavi speciale disponibile presso il produttore o il suo agente di servizio.
- Non utilizzare l'aspirapolvere robot in un ambiente sospeso sopra il livello del suolo senza una barriera protettiva.

-
- Non capovolgere l'aspirapolvere robot. Non spostare l'aspirapolvere robot utilizzando il coperchio del sensore laser LDS, il coperchio o il paraurti come impugnatura.
 - Utilizzare l'aspirapolvere robot in ambienti con una temperatura ambiente superiore a 0 °C e inferiore a 40 °C. Assicurarsi che non ci siano liquidi o sostanze appiccicose sul pavimento.
 - Non installare, caricare o utilizzare l'aspirapolvere robot all'aperto, in stanze da bagno o vicino a una piscina.
 - Se l'apparecchio passa sopra il cavo di alimentazione potrebbe causare un pericolo.
 - Spostare dal pavimento gli oggetti fragili o piccoli per evitare che l'aspirapolvere robot li urti e li danneggi.
 - Non posizionare bambini, animali domestici o nessun altro oggetto in cima l'aspirapolvere robot, sia quando è fermo, sia quando è in movimento.
 - Tenere lontani capelli, dita e altre parti del corpo dalla boccola di aspirazione dell'aspirapolvere robot.
 - Non usare l'aspirapolvere robot per pulire eventuali sostanze infiammabili.
 - Non usare l'aspirapolvere su oggetti duri e taglienti.
 - Prima di pulire o eseguire la manutenzione, spegnere il robot aspirapolvere e la stazione omni e scollegarli dall'alimentazione.

-
- Non pulire il robot aspirapolvere o la stazione omni con un panno umido, né sciacquarli con qualsiasi liquido. Dopo aver pulito le parti lavabili, asciugarle completamente prima di reinstallarle e utilizzarle.
 - Accertarsi che l'aspirapolvere robot sia spento durante il trasporto e conservarlo nella sua confezione originale, se possibile.
 - Utilizzare il prodotto seguendo le istruzioni fornite nel manuale utente. Gli utilizzatori sono responsabili di eventuali perdite o danni derivanti dall'uso improprio dell'apparecchio.

Batterie e ricariche

AVVERTENZE:

- Non utilizzare batterie, set di cavi o stazioni omni non originali. L'aspirapolvere robot può essere utilizzato solo con la stazione omni modello JZ2302.
- Nessuna azione è necessaria da parte degli utenti per commutare la stazione omni tra 50 Hz e 60 Hz, il prodotto si adatta in automatico sia ai 50 Hz che ai 60 Hz.
- Non smontare, riparare o modificare autonomamente la batteria o la stazione omni.
- Non posizionare la stazione omni vicino a fonti di calore.
- Non utilizzare panni umidi né mani bagnate per strofinare o pulire i contatti di ricarica della stazione omni.
- Se l'aspirapolvere robot non viene utilizzato per diverso tempo, ricaricarlo completamente, quindi

spegnerlo e conservarlo in un posto fresco e asciutto. Ricaricare l'aspirapolvere robot almeno una volta ogni 3 mesi per evitare uno scaricamento eccessivo della batteria.

- Non esporre l'apparecchiatura o la batteria a temperature eccessive.
- Prestare attenzione al rischio di corto circuito, causato da oggetti metallici, dei terminali dell'apparecchio a batteria o dei terminali della batteria.
- La batteria agli ioni di litio contiene sostanze pericolose per l'ambiente. Prima di gettare via l'aspirapolvere robot, rimuovere la batteria, quindi smaltirla o riciclarla in conformità alle leggi e alle normative locali del Paese o dell'area in cui viene utilizzata.
- Non danneggiare la batteria quando la si rimuove al fine di evitare cortocircuiti o fuoriuscite di liquido. In caso di fuoriuscite dalla batteria, evitare che il liquido entri in contatto con la pelle o i vestiti e asciugarlo immediatamente con un panno asciutto. Successivamente inviare la batteria a un impianto di riciclaggio appropriato o al team di assistenza post-vendita designato per smaltirla correttamente.
- Prima di rimuovere le batterie, verificare che siano esaurite e che il prodotto sia scollegato dall'alimentazione.
 - 1). Svitare la vite nella parte inferiore e rimuovere il coperchio.
 - 2). Scollegare il connettore delle batterie e rimuovere queste ultime. Non danneggiare il portabatterie per evitare il rischio di lesioni.
 - 3). Conferire le batterie presso le aziende autorizzate al riciclo.

-
- La batteria deve essere rimossa dall'apparecchiatura prima di essere smaltita.
 - L'apparecchiatura deve essere scollegata dalla rete elettrica durante la rimozione della batteria.
 - La batteria deve essere smaltita in sicurezza.

Informazioni di sicurezza sul laser

- Il sensore laser in questo prodotto soddisfa la norma IEC 60825-1:2014 per i prodotti laser di Classe 1. Evitare il contatto visivo diretto con esso durante l'uso.



Solo per uso in ambienti interni.

Dichiarazione di conformità europea



Con la presente, Dreame (Tianjin) Information Technology Co., Ltd. dichiara che l'apparecchiatura radio di tipo C102 è conforme alla Direttiva 2014/53/UE. Il testo completo della dichiarazione di conformità UE è disponibile al seguente indirizzo Internet:
<http://www.mi.com/global/service/support/declaration.html>
Il manuale elettronico dettagliato è disponibile all'indirizzo www.mi.com/global/service/userguide

Panoramica prodotto

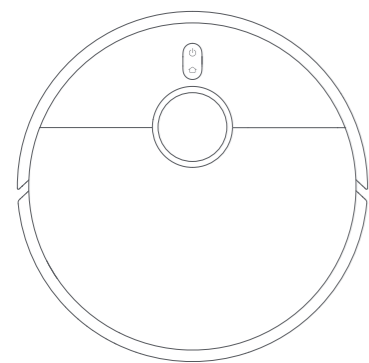

Aspirapolvere robot

Accessori

Accessori preinstallati



Spazzola



Coperchio della spazzola

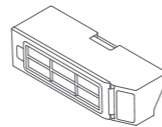

Scomparto raccogli polvere



Filtro
(Preinstallato sullo scomparto raccogli polvere)

Altri accessori



Spazzola laterale

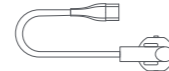

Set di cavi



Supporto per panni lavapavimenti x 2

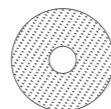

Panni lavapavimenti x 2
(Preinstallato sul supporto per panni lavapavimenti)

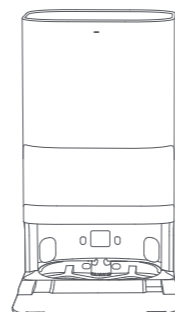

Stazione omni
(sacchetto monouso, serbatoio dell'acqua pulita, serbatoio dell'acqua sporca, estensore della base della plancia di lavaggio, plancia di lavaggio inclusa)

Nota: le illustrazioni del prodotto, degli accessori e dell'interfaccia utente nel manuale utente sono esclusivamente a scopo di riferimento. Il prodotto effettivo e le relative funzioni possono variare a causa dei miglioramenti apportati al prodotto stesso.

Aspirapolvere robot e sensori

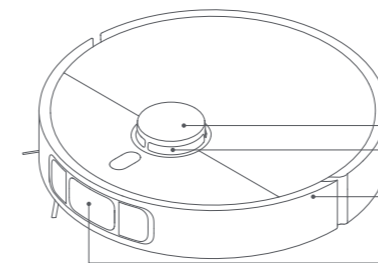

- Coperchio del sensore laser LDS
- Sensore laser LDS
- Paraurti
- Sensore a linea laser

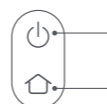

- Per spegnere o accendere tenere premuto per tre secondi
Premere per avviare la pulizia o mettere in pausa mentre è acceso
- Premere per mettere in pausa durante l'esecuzione
Premere mentre è in pausa per riportare l'aspirapolvere robot alla stazione omni per la ricarica
Premere per interrompere l'uso della stazione di ricarica durante il ritorno alla stazione omni
Tenere premuto per tre secondi per abilitare o disabilitare il blocco bambini

Spia

- Bianco: pulizia/pulizia completata/ricarica completa
- Bianco lampeggiante: ritorno per ricarica/riposizionamento/aggiornamento firmware/in attesa di connessione Wi-Fi/connessione al Wi-Fi
- Bianco a intermittenza lenta: ricarica in corso (livello della batteria medio/alto)
- Arancione lampeggiante: errore aspirapolvere robot
- Arancione: Wi-Fi disconnesso
- Arancione a intermittenza lenta: ricarica in corso (batteria scarica)

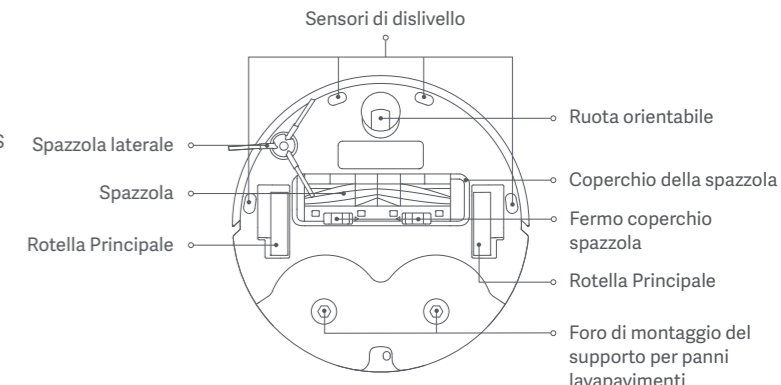

- Sensore di dislivello
- Ruota orientabile
- Spazzola laterale
- Coperchio della spazzola
- Spazzola
- Fermo coperchio spazzola
- Rotella Principale
- Rotella Principale
- Foro di montaggio del supporto per panni lavapavimenti

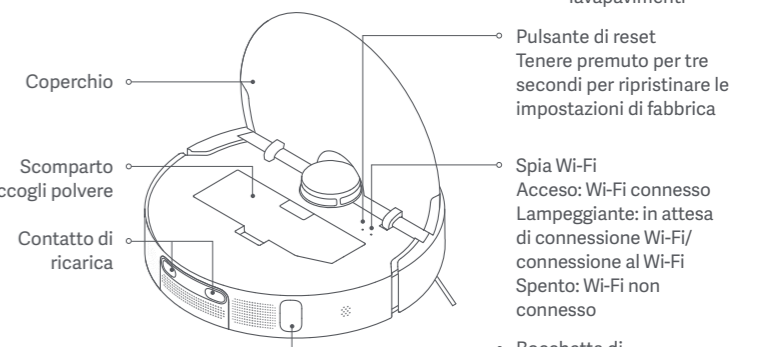

- Pulsante di reset
Tenere premuto per tre secondi per ripristinare le impostazioni di fabbrica
- Coperchio
- Spia Wi-Fi
Acceso: Wi-Fi connesso
Lampeggiante: in attesa di connessione Wi-Fi/connessione al Wi-Fi
Spento: Wi-Fi non connesso
- Scomparto raccogli polvere
- Bocchetta di svuotamento automatico
- Contatto di ricarica

Stazione omni

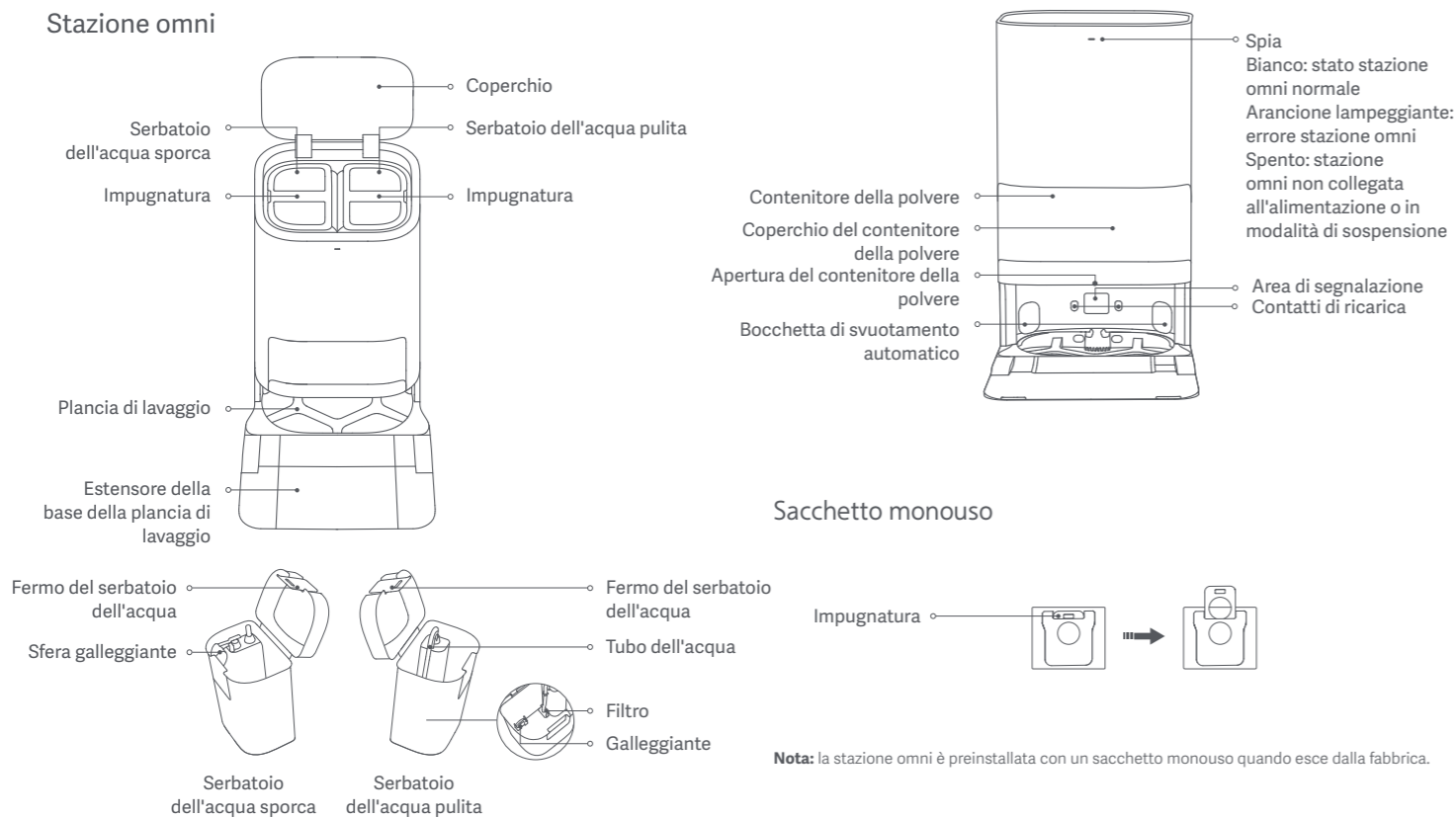

Installazione

Rimozione rivestimenti protettivi

Prima di utilizzare l'aspirapolvere robot, rimuovere le strisce protettive da entrambi i lati.

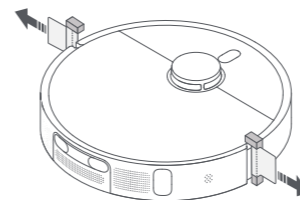

Installazione della spazzola laterale e del gruppo lavapavimenti

Installare rispettivamente la spazzola laterale e il gruppo lavapavimenti come illustrato. Quando si avverte un "clic", l'unità è installata correttamente.

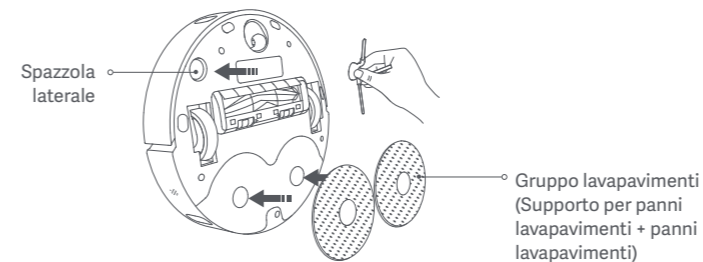

Posizionamento della stazione omni

Posiziona la stazione omni contro una parete su un pavimento piano e con superficie dura, ad esempio un pavimento in legno o piastrellato. Assicurarsi che ci sia uno spazio vuoto di oltre 0,82 metri di altezza, di oltre 1,93 metri di lunghezza e di oltre 0,44 metri di larghezza. Assicurarsi che la stazione omni si trovi in un'area con un buon segnale Wi-Fi vicino a una presa elettrica, quindi collegarla all'alimentazione.

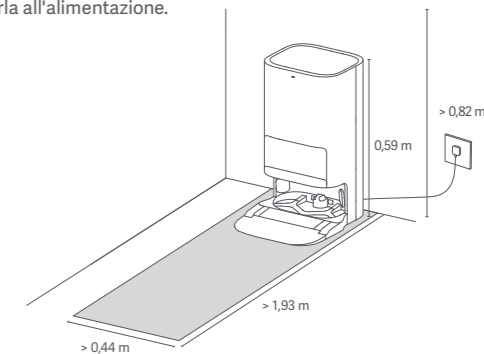

Inserire saldamente il connettore verso l'alto nella porta di alimentazione fino a quando la spia sulla stazione non rimane bianca.

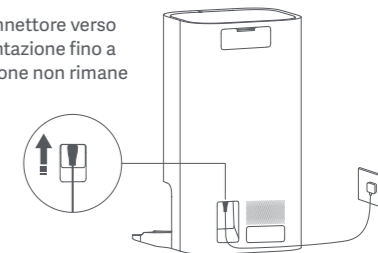

Modalità d'utilizzo

Posizionamento dell'aspirapolvere robot

Prima dell'uso, tenere premuto il pulsante  sull'aspirapolvere robot per tre secondi per accenderlo. Una volta che l'aspirapolvere robot è acceso, posizionarlo sulla stazione omni e assicurarsi che i contatti di ricarica sull'aspirapolvere robot e sulla stazione siano completamente allineati. Si avvertirà quindi una notifica vocale quando l'aspirapolvere robot si connette correttamente alla stazione omni e inizia la ricarica.

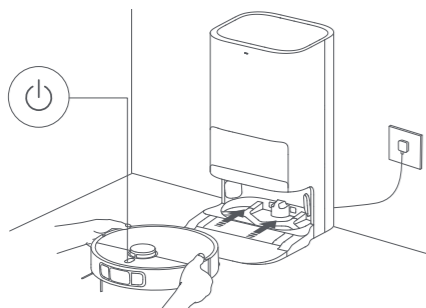

Note:

- Prima del primo utilizzo, si consiglia di ricaricare completamente l'aspirapolvere robot. Se l'aspirapolvere robot non può essere acceso a causa del basso livello della batteria, posizionare manualmente l'aspirapolvere robot sulla stazione omni per ricaricarlo per un certo tempo.
- Durante la ricarica, l'aspirapolvere robot si accende automaticamente e non può essere spento.

Rabbocco di acqua al serbatoio dell'acqua pulita

Riempire d'acqua pulita il serbatoio dell'acqua pulita e aggiungere acqua fino al segno di livello massimo dell'acqua.

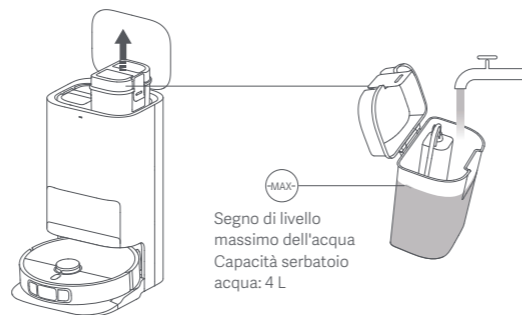

Note:

- Non aggiungere acqua oltre il segno di livello massimo dell'acqua (MAX).
- Non aggiungere acqua calda al serbatoio dell'acqua per evitare di deformare il serbatoio.
- Non aggiungere sostanze come detersivi diversi dall'acqua pulita per evitare di danneggiare l'aspirapolvere robot.

Connessione con l'app Mi Home/Xiaomi Home

Questo prodotto funziona con l'app Mi Home/Xiaomi Home*. Utilizzare l'app Mi Home/Xiaomi Home per controllare il dispositivo e per interagire con altri dispositivi smart home.

Eeguire la scansione del codice QR per scaricare e installare l'app. Se l'app è già installata, si verrà indirizzati alla pagina di configurazione della connessione. In alternativa, cercare l'app "Mi Home/Xiaomi Home" nell'App Store per scaricarla e installarla.



78FF9E4E

Aprire l'app Mi Home/Xiaomi Home, toccare il simbolo "⊕" nell'angolo in alto a destra e seguire le istruzioni fornite per aggiungere il dispositivo.



* In Europa, eccetto che in Russia, l'app si chiama Xiaomi Home. Si consiglia di tenere per impostazione predefinita il nome dell'app visualizzato sul dispositivo.

Note:

- L'aspirapolvere robot funziona con l'app Mi Home/Xiaomi Home, e supporta Android 9.0 e iOS 12.0 o versioni successive.
- Sono supportate esclusivamente reti Wi-Fi a 2,4 GHz.
- Poiché la versione dell'app potrebbe essere stata aggiornata, seguire le istruzioni della versione dell'app corrente.



Ripristino del Wi-Fi

Attenersi ai seguenti passaggi se l'aspirapolvere robot non può essere connesso alla rete perché il router è stato ripristinato, la password è stata dimenticata o per altri motivi:

1. Aprire il coperchio dell'aspirapolvere robot in modo da poter vedere la spia del Wi-Fi.
2. Premere e tenere premuti contemporaneamente i pulsanti  e  finché non si sente un messaggio vocale che indica che l'aspirapolvere robot è in attesa della configurazione di rete.

3. Se la spia del Wi-Fi lampeggia, la connessione Wi-Fi è stata ripristinata.

Accensione/Spegnimento

Tenere premuto il pulsante  per tre secondi per accendere l'aspirapolvere robot. Quando la spia sull'aspirapolvere robot si accende, significa che l'aspirapolvere robot entra in modalità standby. Quando l'aspirapolvere robot è in pausa e non in carica, tenere premuto il pulsante  per tre secondi per spegnerlo.

Nota: durante la ricarica del robot aspirapolvere, si accende automaticamente e non può essere spento.

Creazione rapida di una mappa

Dopo aver configurato la rete per la prima volta, seguire le istruzioni nell'app per creare rapidamente una mappa e l'aspirapolvere robot inizierà la mappatura senza effettuare la pulizia. Il processo di mappatura verrà completato quando l'aspirapolvere robot torna alla stazione omni e la mappa verrà salvata automaticamente.

Pausa

Quando il robot aspirapolvere è in funzione, premere un pulsante qualsiasi per metterlo in pausa.

Nota: non sollevare o spostare il robot aspirapolvere mentre è in pausa. Diversamente, potrebbe incorrere in errori di navigazione suscettibili di impedire al robot aspirapolvere di tornare alla stazione omni o di determinare la perdita della mappa.

Modalità Risparmio energia

L'aspirapolvere robot entrerà automaticamente in modalità di sospensione dopo una pausa di 10 minuti e la spia si spegnerà. Per riattivarlo, premere qualsiasi pulsante su di esso.

Ripresa della pulizia

L'aspirapolvere robot torna automaticamente alla stazione omni per ricaricarsi nel caso in cui inizi a scaricarsi durante un'attività di pulizia. Al completamento della ricarica, l'aspirapolvere robot riprende la pulizia dal punto in cui l'aveva lasciata.

Impostazioni blocco bambini

Per abilitare o disabilitare il blocco bambini, tenere premuto il pulsante  sull'aspirapolvere robot per tre secondi.

Nota: quando il blocco bambini è abilitato, i pulsanti dell'aspirapolvere robot non funzionano.

Svuotamento della polvere

Quando l'aspirapolvere robot ritorna automaticamente alla stazione omni per ricaricarsi dopo aver completato un'attività di aspirazione e lavaggio, un'attività di aspirazione prima del lavaggio o un'attività di aspirazione, la stazione omni inizierà automaticamente a svuotare lo scomparto raccogli polvere.

Nota:

- Quando l'aspirapolvere robot torna, a metà strada, verso la stazione omni per pulire i panni lavapavimenti, la stazione non svuota automaticamente lo scomparto raccogli polvere.
- Se la funzione di svuotamento automatico della polvere è disabilitata nell'app, la stazione omni non svuoterà automaticamente lo scomparto raccogli polvere.

Aspirazione e lavaggio

① Avvio della pulizia

Prima di iniziare, assicurarsi che il gruppo lavapavimenti e gli altri componenti necessari siano stati installati sull'aspirapolvere robot e che al serbatoio dell'acqua pulita sia stata aggiunta acqua. Selezionare la modalità di aspirazione e lavaggio nell'app e utilizzare l'app o premere il pulsante  sull'aspirapolvere robot per farlo

partire dalla stazione. Quindi l'aspirapolvere robot pianifica il percorso di pulizia ottimale ed esegue l'attività di pulizia sulla base della mappa creata.

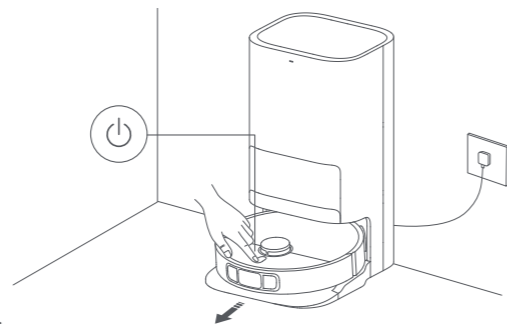

Nota:

- Per evitare che i tappeti si bagnino durante il lavaggio, è possibile aggiungere manualmente le aree con tappeti nell'app e selezionare un metodo di pulizia del tappeto.
- Quando si utilizza l'aspirapolvere robot per la prima volta, si consiglia di seguire l'aspirapolvere robot durante l'intero processo per rimuovere gli elementi che potrebbero compromettere il funzionamento.
- Se l'aspirapolvere robot dovesse rimanere incastrato o graffiare la superficie dei mobili in alcune aree, è possibile impostare delle aree con restrizioni nell'app per evitare che l'aspirapolvere robot vi acceda.
- Quando l'aspirapolvere robot funziona su un'area coperta da tappeti pelosi, in ambienti bui o in ambienti con superfici altamente riflettenti, le sue prestazioni possono essere parzialmente influenzate.
- L'aspirapolvere robot inumidirà i panni lavapavimenti prima di iniziare, attendere con pazienza.
- Prima di iniziare, assicurarsi che la stazione omni sia collegata all'alimentazione e che l'aspirapolvere robot sia collegato alla stazione omni.
- Per garantire che l'aspirapolvere robot possa tornare alla stazione omni correttamente dopo aver completato l'aspirazione e il lavaggio, si consiglia di far partire l'aspirapolvere robot dalla stazione omni. Non spostare la stazione omni, il serbatoio dell'acqua pulita, il serbatoio dell'acqua sporca o la plancia di lavaggio durante la pulizia.

② Ritorno automatico alla pulizia dei panni lavapavimenti a metà strada

Durante la pulizia, l'aspirapolvere robot torna automaticamente alla stazione omni per lavare i panni lavapavimenti dopo aver pulito determinati quadrati di superficie. Una volta lavati i panni lavapavimenti, l'aspirapolvere robot riprenderà l'attività di pulizia.

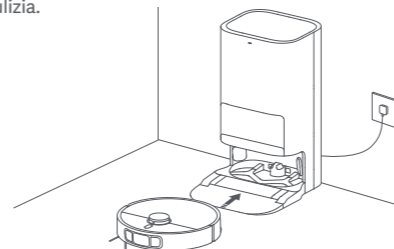

③ Svuotamento automatico della polvere + pulizia e asciugatura ad aria dei panni lavapavimenti

Una volta che l'aspirapolvere robot ha completato l'attività di pulizia ed è tornato alla stazione omni per ricaricarsi, la stazione omni inizierà automaticamente a svuotare la polvere e quindi pulirà e asciugherà ad aria i panni lavapavimenti.

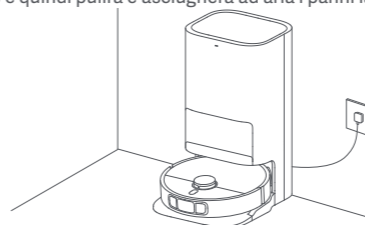

④ Pulizia del serbatoio dell'acqua sporca

Dopo che i panni lavapavimenti sono stati puliti e asciugati ad aria, pulire tempestivamente il serbatoio dell'acqua sporca per evitare odori sgradevoli.

Aspirazione prima del lavaggio

Prima di iniziare, assicurarsi che il gruppo lavapavimenti sia stato installato sull'aspirapolvere robot e che al serbatoio dell'acqua pulita sia stata aggiunta acqua. Selezionare la modalità aspirazione prima del lavaggio nell'app e utilizzare l'app o premere il pulsante  sull'aspirapolvere robot per avviare l'attività di pulizia, quindi l'aspirapolvere robot solleverà il gruppo lavapavimenti per aspirare. Una volta terminata l'aspirazione, tornerà alla stazione omni per svuotare automaticamente lo scomparto raccogli polvere e inumidire i panni lavapavimenti, quindi abbasserà il gruppo lavapavimenti per avviare il lavaggio.

Aspirazione

Selezionare la modalità di aspirazione nell'app, quindi utilizzare l'app o premere il pulsante  sull'aspirapolvere robot per avviare la pulizia e l'aspirapolvere robot solleverà il gruppo lavapavimenti e inizierà dalla stazione omni per aspirare. Una volta terminata l'aspirazione, tornerà alla stazione omni per svuotare automaticamente lo scomparto raccogli polvere.

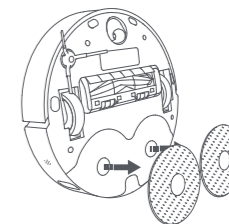

Nota: se il gruppo lavapavimenti non è installato, l'aspirapolvere robot eseguirà automaticamente la modalità di aspirazione dopo l'avvio.

Lavaggio

Prima di iniziare, assicurarsi che il gruppo lavapavimenti e gli altri componenti necessari siano stati installati sull'aspirapolvere robot e che al serbatoio dell'acqua pulita sia stata aggiunta acqua. Selezionare la modalità di lavaggio nell'app e utilizzare l'app o premere il pulsante  sull'aspirapolvere robot per avviare la pulizia. Quindi l'aspirapolvere robot inumidirà automaticamente prima i panni lavapavimenti e lascerà la stazione omni per avviare il lavaggio. Terminato il lavaggio, tornerà alla stazione omni per lavare e asciugare ad aria i panni lavapavimenti.

Altre funzioni dell'app

Mappa

La pagina home dell'app mostra la mappa corrente utilizzata per l'aspirazione e il lavaggio. È possibile impostare le aree da evitare nelle impostazioni per le aree con restrizioni e modificare la mappa corrente nella gestione delle mappe.

Impostazioni di pulizia

Nelle impostazioni di pulizia, è possibile regolare la modalità di pulizia, il livello di aspirazione e la portata dell'acqua in base alla sporcizia del pavimento e alle esigenze specifiche.

Impostazioni della stazione omni

Lo svuotamento della polvere e la pulizia dei panni lavapavimenti possono essere configurati nelle impostazioni della stazione omni.

Nelle impostazioni di svuotamento della polvere, è possibile abilitare o disabilitare la funzione di svuotamento automatico della polvere e modificarne la frequenza.

Nelle impostazioni di pulizia dei panni lavapavimenti, è possibile regolare la

frequenza con cui l'aspirapolvere robot ritorna alla stazione per la pulizia dei panni lavapavimenti.

Note:

- Prima di utilizzare l'area selezionata/la pulizia suddivisa in zone o la modifica della mappa, è necessario creare una mappa.
- Fare riferimento all'app per ulteriori funzioni. I dettagli di ciascuna funzione sono soggetti all'app.



Aggiornamento del firmware

È possibile aggiornare il firmware del robot aspirapolvere tramite l'app Mi Home/Xiaomi Home. Prima dell'aggiornamento, verificare che il robot aspirapolvere sia sulla stazione omni e il livello di carica della batteria sia di almeno il 15%.

Ripristino impostazioni di fabbrica

Se l'aspirapolvere robot non funziona correttamente dopo il riavvio, utilizzare un oggetto appuntito per premere il pulsante di ripristino per tre secondi fino a quando non si sentirà un messaggio vocale che indica che l'aspirapolvere robot sta ripristinando le impostazioni di fabbrica. In questo modo l'aspirapolvere robot verrà ripristinato alle impostazioni di fabbrica originali.

Riavvio dell'aspirapolvere robot

Se l'aspirapolvere robot smette di rispondere o non può essere spento, tenere premuto il pulsante  per 15 secondi per forzarne lo spegnimento. Quindi tenere premuto il pulsante  per tre secondi per accendere l'aspirapolvere robot.

Cura e manutenzione

Componenti

Per mantenere il robot aspirapolvere in buone condizioni, si raccomanda di fare riferimento alla seguente tabella per la manutenzione ordinaria.

Componenti	Frequenza di pulizia	Frequenza di sostituzione
Scomparto raccogli polvere	Pulire secondo necessità	/
Filtro (preinstallato sullo scomparto raccogli polvere)	Pulire ogni due settimane	3–6 mesi
Serbatoio dell'acqua pulita	Pulire ogni due settimane	/
Serbatoio dell'acqua sporca	Si raccomanda di pulire dopo ogni uso	
Plancia di lavaggio	Pulire ogni 1-2 settimane	
Spazzola	Pulire ogni due settimane	6–12 mesi
Spazzola laterale	Pulire ogni due settimane	3–6 mesi
Panno per lavare	/	1–3 mesi
Ruota orientabile	Pulire ogni mese	/
Sensore laser LDS		
Sensore a linea laser		

Componenti	Frequenza di pulizia	Frequenza di sostituzione
Sensori di dislivello	Pulire ogni mese	/
Contatti di ricarica del robot aspirapolvere		
Paraurti		
Bocchette di svuotamento automatico del robot aspirapolvere		
Fondo del robot aspirapolvere		
Stazione omni		
Contatti di ricarica della stazione omni	/	Sostituire circa ogni 2,5 mesi a seconda dell'uso effettivo
Area di segnalazione della stazione omni		
Sacchetto monouso	/	

Note:

- La frequenza di sostituzione è solo di riferimento. Se un componente è danneggiato, deve essere sostituito prontamente per garantire una pulizia efficiente.
- Per spostare o spedire l'aspirapolvere robot, svuotare i serbatoi dell'acqua pulita e sporca per evitare di danneggiare l'aspirapolvere robot durante il trasporto.

Sostituzione del sacchetto monouso

1. Quando il sacchetto monouso è pieno, estrarre il coperchio dall'apertura del vano contenitore della polvere. Rimuovere il sacchetto monouso dall'impugnatura e gettarlo. Quindi utilizzare un panno asciutto per rimuovere lo sporco dal filtro.

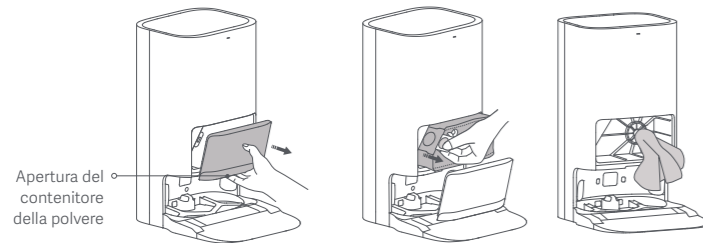

Nota: tirando l'impugnatura, il sacchetto monouso viene sigillato per evitare che la polvere e i detriti fuoriescano accidentalmente.

2. Installare un nuovo sacchetto monouso come illustrato e inserire l'impugnatura del sacchetto nella fessura. Quindi rimettere il coperchio del vano contenitore della polvere e, quando si sente un "clic", significa che è installato correttamente.

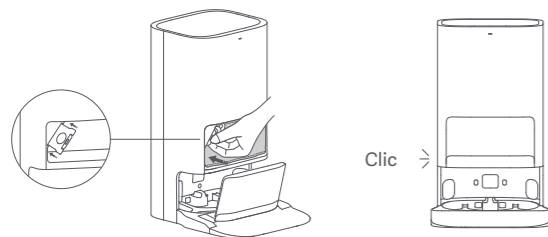

Pulizia dei serbatoi dell'acqua pulita e sporca

1. Rimuovere sia il serbatoio dell'acqua pulita sia quello dell'acqua sporca, aprire i coperchi corrispondenti e versare l'acqua.

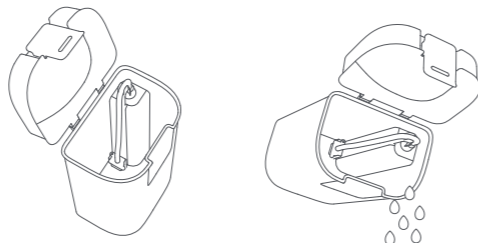

2. Utilizzare acqua pulita per lavare completamente i serbatoi, quindi asciugare l'esterno dei serbatoi prima di reinserirli nella stazione omni.

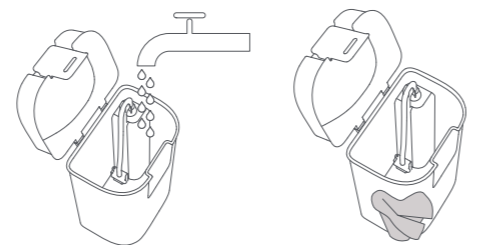

Nota: sia il galleggiante nel serbatoio dell'acqua pulita sia la sfera galleggiante nel serbatoio dell'acqua sporca sono componenti mobili. Non esercitare troppa forza durante la pulizia per evitare di danneggiarli.

Pulizia della plancia di lavaggio e della base della plancia di lavaggio

1. Selezionare la funzione di pulizia della stazione omni nell'app e l'aspirapolvere robot lascerà automaticamente la stazione omni. Rimuovere manualmente la plancia di lavaggio, quindi la stazione omni inietterà automaticamente acqua nella base della plancia di lavaggio. Utilizzare un panno o una spazzola per pulire lo sporco dalla base e dalla plancia di lavaggio.



2. Attendere tre minuti e la stazione omni scaricherà automaticamente l'acqua sporca. Utilizzare un panno asciutto per pulire la base della plancia di lavaggio e la plancia di lavaggio, quindi reinstallare la plancia di lavaggio. Una volta pulita la base, è possibile posizionare manualmente l'aspirapolvere robot sulla stazione omni, utilizzare l'app o premere il pulsante  sull'aspirapolvere robot per rinviarlo indietro.



Nota: non inclinare la stazione omni durante l'uso quotidiano o la pulizia. Se l'acqua si raccoglie nella base della plancia di lavaggio, asciugarla con un panno.

Pulizia dei sensori e contatti di ricarica

Usare un panno morbido per pulire tutti i sensori e le linguette di ricarica dell'aspirapolvere robot:

- Sensori di dislivello nella parte inferiore dell'aspirapolvere robot.
- Contatti di ricarica sul retro del robot aspirapolvere.
- Sensore laser LDS nella parte superiore dell' aspirapolvere robot.
- Sensore paraurti e sensore a laser lineare nella parte anteriore dell'aspirapolvere robot.

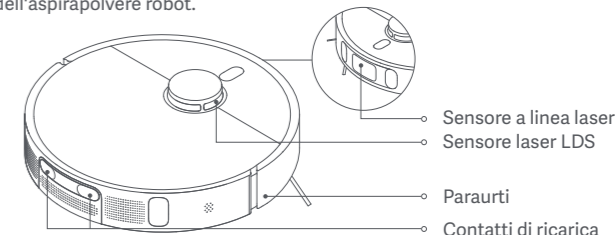

Sensori di dislivello

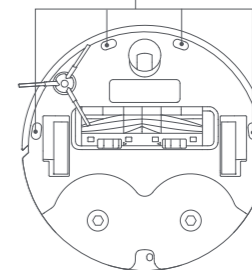

Pulizia della spazzola e della spazzola laterale

1. Rovesciare l'aspirapolvere robot e premere sui fermi per rimuovere il coperchio della spazzola.
2. Sollevare la spazzola, rimuovere i cuscinetti su entrambe le estremità e pulire l'asse della spazzola.
3. Utilizzare le forbici per tagliare i capelli aggrovigliati intorno alla spazzola e rimuovere eventuali detriti.
4. Estrarre la spazzola laterale verso l'alto e pulirla.
5. Reinstallare la spazzola laterale, la spazzola e il coperchio della spazzola e assicurarsi che siano saldamente in posizione.



ATTENZIONE: per evitare danni alla spazzola, non tirare con forza eventuali capelli rimasti impigliati se la quantità di capelli è eccessiva o il groviglio è molto stretto.

Pulizia della ruota orientabile

1. Capovolgere l'aspirapolvere robot ed estrarre la ruota orientabile.
2. Rimuovere capelli, sporcizia e qualsiasi altro residuo si trovi sulla rotella e sull'asse.
3. Reinserrire la ruota orientabile e premere su di essa con forza finché non scatta in posizione.

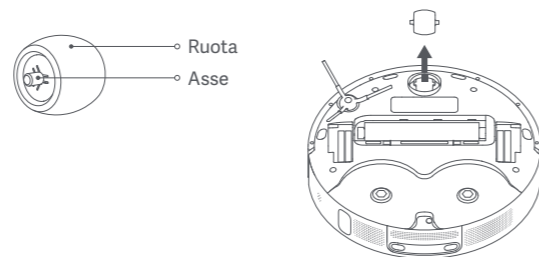

Note:

- Per estrarre delicatamente la rotella utilizzare un piccolo cacciavite o un altro attrezzo con cui fare leva.
- È possibile pulire la rotella con acqua e reinstallarla una volta asciutta.

Pulizia della stazione omni

Pulire i contatti di ricarica, le bocchette di svuotamento automatico e l'area di segnalazione della stazione omni con un panno morbido e asciutto.

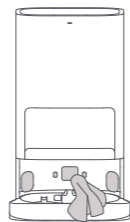

Batteria

L'aspirapolvere robot contiene una batteria agli ioni di litio ad alte prestazioni. Assicurarsi che l'apparecchio resti carico durante l'utilizzo quotidiano per mantenere le prestazioni ottimali della batteria.

Nota: se l'aspirapolvere robot non viene utilizzato per diverso tempo, spegnerlo e metterlo via. Per evitare danni da scaricamento eccessivo, ricaricare il robot aspirapolvere almeno una volta ogni tre mesi.

Specifiche tecniche

Aspirapolvere robot

Nome	Aspirapolvere robotico
Modello	C102
Dimensioni articolo	Φ 350 × 97 mm
Batteria	4800 mAh (capacità effettiva)
Tempo di ricarica	Circa 6,5 ore
Peso netto (Aspirapolvere robot)	3,67 kg
Peso netto (con accessori)	12,3 kg
Compatibile con	Android 9.0 e iOS 12.0 o versioni successive
Connettività wireless	Wi-Fi IEEE 802.11b/g/n 2,4 GHz, Bluetooth 4.2
Tensione di ricarica	20 V ---
Tensione nominale	14,4 V ---
Potenza nominale	75 W
Frequenza d'esercizio	2400-2483,5 MHz
Potenza in uscita massima	< 20 dBm

Informazioni sullo smaltimento e sul riciclaggio dei RAEE



Tutti i prodotti contrassegnati da questo simbolo sono rifiuti di apparecchiature elettriche ed elettroniche (RAEE in base alla direttiva 2012/19/UE) che non devono essere smaltiti assieme a rifiuti domestici non differenziati. Al contrario, è necessario proteggere l'ambiente e la salute umana consegnando i rifiuti a un punto di raccolta autorizzato al riciclaggio di rifiuti di apparecchiature elettriche ed elettroniche, predisposto dalla pubblica amministrazione o dalle autorità locali. Lo smaltimento e il riciclaggio corretti aiutano a prevenire conseguenze potenzialmente negative per l'ambiente e la salute umana. Contattare l'installatore o le autorità locali per ulteriori informazioni sulla sede e per i termini e le condizioni di tali punti di raccolta.

Stazione omni

Modello	JZ2302
Dimensioni articolo	586 × 427 × 340 mm
Potenza in ingresso	220-240 V~ 50/60 Hz
Potenza in uscita	20 V --- 1 A
Assorbimento (durante lo svuotamento della polvere)	1000 W
Assorbimento (durante la pulizia)	30 W
Potenza (asciugatura ad aria + ricarica)	30 W

In condizioni d'uso normali, questa apparecchiatura deve essere tenuta a una distanza minima di 20 cm tra l'antenna e il corpo dell'utente.

Scatola	Manuale	Manuale	Pellicola	Borsa	Maniglia	Neto
PAP 20	PAP 21	PAP 22	PVC 3	CPE 7	PE 4/PP 5	LDPE 4
Carta			Plastica			
RACCOLTA DIFFERENZIATA						
Verifica le disposizioni del tuo Comune. Separa le componenti e conferiscile in modo corretto.						

Информация по технике безопасности

Перед использованием внимательно прочтите это руководство. Сохраните его — оно может понадобиться вам в дальнейшем.

Ограничения на эксплуатацию

- Это устройство предназначено для уборки исключительно дома. Не используйте его на улице, в коммерческих или промышленных помещениях, а также не на полу.
- Этим устройством могут пользоваться дети в возрасте от 8 лет, а также лица с ограниченными физическими, сенсорными или умственными способностями или недостаточным опытом и знаниями, если они находятся под присмотром или прошли инструктаж по безопасному использованию устройством и понимают связанные с ним опасности. Дети не должны играть с устройством. Не разрешайте детям чистить устройство и выполнять другие мероприятия по уходу за ним без присмотра взрослых.
- Это устройство оснащено аккумуляторным блоком, который должны заменять только квалифицированные технические специалисты или специалисты отдела послепродажного обслуживания.
- Детям не следует играть с этим устройством. Убедитесь, что дети и животные находятся на безопасном расстоянии от робота-пылесоса во время работы.
- Если кабель питания поврежден, замените его специальным кабелем или комплектом, приобретенным у производителя или в соответствующем сервисном центре.
- Не используйте робот-пылесос в областях, расположенных над полом, без защитного барьера.

- Не переворачивайте робот-пылесос вверх дном. Во время перемещения робота-пылесоса не используйте крышку с лазерным датчиком расстояния, верхнюю крышку или бампер в качестве ручки.
- Используйте робот-пылесос в средах с температурой выше 0 °C или ниже 40 °C. Убедитесь, что на полу нет жидкостей или липких веществ.
- Не устанавливайте, не заряжайте и не используйте робот-пылесос на улице, в ванных комнатах и рядом с бассейном.
- Если прибор наедет на шнур электропитания, может возникнуть угроза безопасности.
- Уберите с пола хрупкие и мелкие предметы, чтобы робот-пылесос не врезался в них и не повредил.
- Не размещайте на движущемся или остановленном роботе-пылесосе детей, животных и какие-либо предметы.
- Не допускайте попадания волос, пальцев и других частей тела в отверстие робота-пылесоса, предназначенное для всасывания.
- Не используйте робот-пылесос для уборки легковоспламеняющихся жидкостей.
- Не используйте робот-пылесос для уборки твердых и острых предметов.
- Перед очисткой или выполнением обслуживания выключите робот-пылесос и многофункциональную станцию, а также отсоедините их от источника питания.
- Не вытирайте робот-пылесос или многофункциональную станцию влажной тканью, а также избегайте попадания на них жидкости. После очистки деталей, которые можно мыть, полностью

высушите их, прежде чем устанавливать на место и использовать.

- Перед транспортировкой убедитесь, что робот-пылесос выключен, и по возможности храните его в оригинальной упаковке.
- Применяйте это устройство согласно руководству пользователя. Пользователи несут ответственность за убытки и ущерб, которые возникли из-за несоблюдения инструкций.

Аккумулятор и зарядка

ПРЕДУПРЕЖДЕНИЯ.

- Не используйте сторонние аккумуляторы, кабели питания или многофункциональные станции. Этот робот-пылесос можно использовать только с многофункциональной станцией модели JZ2302.
- От пользователей не требуется никаких действий для переключения частоты многофункциональной станции с 50 Гц на 60 Гц. Прибор может адаптироваться как для 50 Гц, так и для 60 Гц.
- Не разбирайте, не ремонтируйте и не модифицируйте аккумулятор или многофункциональную станцию самостоятельно.
- Не устанавливайте многофункциональную станцию рядом с источником тепла.
- Не вытирайте и не очищайте зарядные контакты многофункциональной станции влажной тканью или влажными руками.
- Если робот-пылесос не будет использоваться в течение длительного периода, полностью зарядите его, отключите и храните в сухом прохладном месте. Во избежание чрезмерной разрядки

аккумулятора заряжайте робот-пылесос не реже одного раза в 3 месяца.

- Не подвергайте устройство или аккумулятор воздействию чрезмерных температур.
 - Помните об опасности короткого замыкания клемм электроприбора или аккумулятора металлическими предметами.
 - Литий-ионный аккумулятор содержит вещества, представляющие опасность для окружающей среды. Перед утилизацией робота-пылесоса с функцией влажной уборки сначала извлеките аккумулятор и утилизируйте или сдайте его на переработку в соответствии с местными законами и правилами страны или региона эксплуатации.
 - Не повредите аккумулятор при извлечении, чтобы не допустить короткого замыкания или пролива жидкости. В случае протекания аккумулятора не допускайте попадания жидкости на кожу или одежду. Незамедлительно вытрите ее сухой тканью. Затем отправьте аккумулятор в соответствующий пункт утилизации или отдел послепродажного обслуживания для надлежащей утилизации.
 - Перед извлечением батарей рекомендуем разрядить их и убедиться, что устройство отключено от источника питания.
 - 1) Выкрутите винт внизу, затем снимите крышку.
 - 2) Отсоедините разъем, затем извлеките батареи. Будьте аккуратны, чтобы не повредить корпус батарей и не получить травму.
 - 3) Сдайте батареи в организацию по утилизации.
- Аккумулятор необходимо извлечь из устройства до его утилизации.

-
- Перед извлечением аккумулятора устройство следует отключить от сети питания.
 - Аккумулятор должен быть утилизирован безопасным способом.

Техника безопасности при использовании лазера

- Лазерный датчик этого устройства соответствует требованиям к лазерным изделиям класса 1, предусмотренным стандартом IEC 60825-1:2014. Во время использования избегайте прямого попадания лазера в глаза.
- Меры предосторожности при хранении и транспортировке:
- Продукт должен транспортироваться в упаковке. Не подвергайте продукт давлению или ударам во время транспортировки.
- Пожалуйста, избегайте сильных столкновений во время транспортировки.
- Не транспортируйте прибор при температуре выше 50 °C или ниже –20 °C.
- В течение короткого периода, например одного месяца, прибор рекомендуется хранить при температуре от –20 °C до 50 °C и относительной влажности 0% до 60%. В течение длительного времени храните прибор при температуре окружающей среды от 0 °C до 40 °C.
- Утилизируйте прибор надлежащим образом. Когда его срок службы подойдет к концу, утилизируйте прибор в соответствии с местными законами и правилами страны или региона, в котором он используется.
- Правила и условия реализации: без ограничений.

-
- Сведения об импортере и контактная информация отдела послепродажного обслуживания указаны на упаковке.
 - Дата изготовления: см. на упаковке
 - Срок службы продукции 3 года.
 - Соответствие техническим регламентам:
 - ТР ТС 020/2011 «Электромагнитная совместимость технических средств»
 - ТР ТС 004/2011 «О безопасности низковольтного оборудования»
 - ТР ЕАЭС 037/2016 «Об ограничении применения опасных веществ в изделиях электротехники и радиоэлектроники»



Только для эксплуатации в помещениях.

Декларация о соответствии нормативным требованиям ЕС



Настоящим компания Dreame (Tianjin) Information Technology Co., Ltd. заявляет, что тип радиооборудования C102 соответствует требованиям Директивы 2014/53/EU. Полный текст декларации о соответствии нормативным требованиям ЕС доступен по следующему адресу: <http://www.mi.com/global/service/support/declaration.html>
Подробное электронное руководство см. по адресу www.mi.com/global/service/userguide

Обзор устройства

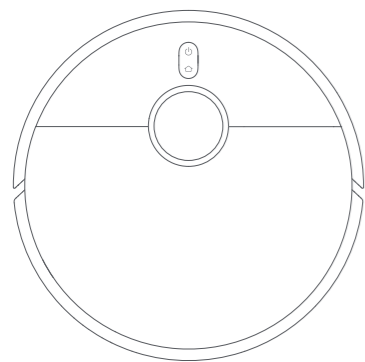

Робот-пылесос с функцией влажной уборки

Аксессуары

Предварительно установленные аксессуары



Щетка



Крышка щетки

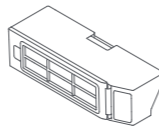

Контейнер для пыли



Фильтр
(Установлен
предварительно в
контейнере для пыли)

Другие аксессуары



Боковая щетка

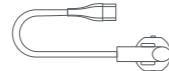

Кабель питания



Держатель губки
— 2 шт.

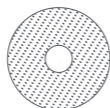

Губка, 2 шт.
(Установлена предварительно на держателе губки)

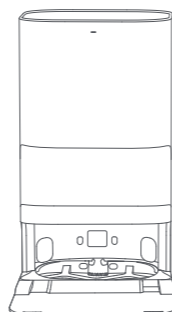

Многофункциональная станция
(в комплекте одноразовый мешок, резервуар для чистой воды, резервуар для грязной воды, расширитель основания поддона и поддон)

Примечание. Иллюстрации изделия, комплектующих и пользовательского интерфейса в руководстве пользователя представлены исключительно в ознакомительных целях. Фактические характеристики прибора и его функции могут отличаться в связи с улучшениями продукта.

Робот-пылесос и датчики

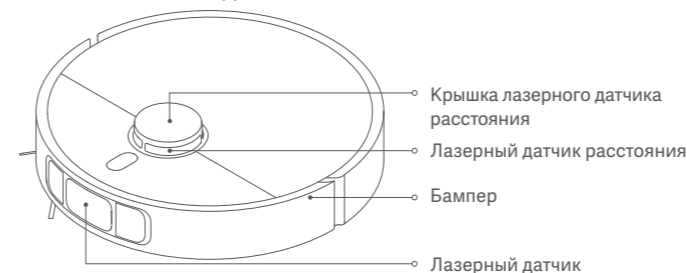

- Нажмите и удерживайте в течение трех секунд, чтобы включить или выключить. Нажмите, чтобы начать или приостановить уборку.
- Нажмите, чтобы приостановить. Нажмите во время паузы, чтобы вернуть робот-пылесос на многофункциональную станцию для зарядки. Нажмите, чтобы остановить стыковку во время возвращения к многофункциональной станции. Нажмите и удерживайте в течение 3 секунд, чтобы включить или отключить функцию блокировки от детей.

Индикатор

- Белый: идет уборка или уборка завершена (аккумулятор полностью заряжен)
- Мигает белым: возвращение на станцию для зарядки/смена позиции/обновление встроенного ПО/ожидание подключения к Wi-Fi/подключение к Wi-Fi
- Медленно мигает белым: выполняется зарядка (средний/высокий уровень заряда аккумулятора)
- Мигает оранжевым: ошибка робота-пылесоса
- Оранжевый: отключено от сети Wi-Fi
- Медленно мигает оранжевым: выполняется зарядка (низкий уровень заряда аккумулятора)

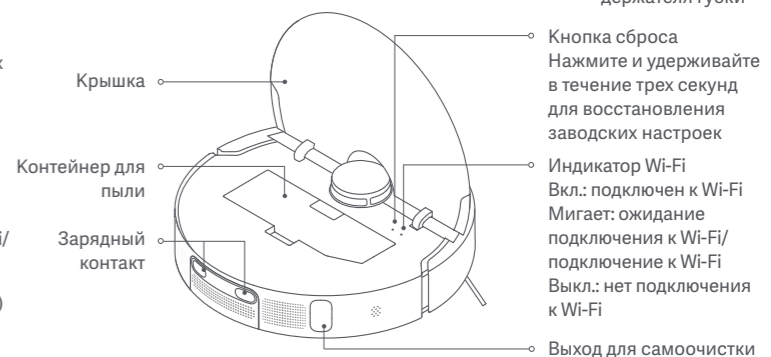
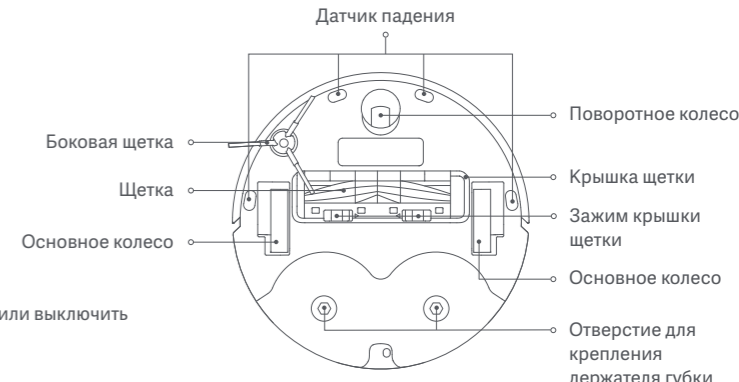

Многофункциональная станция

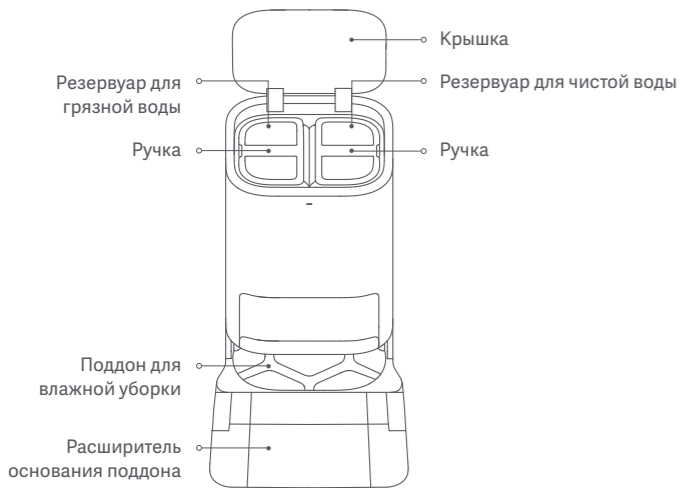

Одноразовый мешок

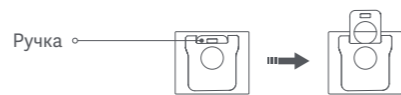

Примечание. В заводскую комплектацию многофункциональной станции входит предварительно установленный одноразовый мешок.

Инструкции по установке

Снятие защитных вставок

Перед использованием робота-пылесоса снимите защитные вставки с обеих сторон.

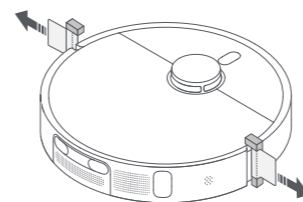

Установка боковой щетки и блока для влажной уборки

Установите боковую щетку и блок для влажной уборки, как показано на рисунке. Если вы услышали щелчок, значит они установлены правильно.

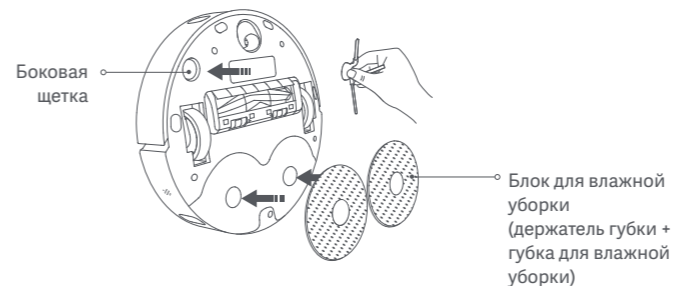

Размещение многофункциональной станции

Разместите многофункциональную станцию возле стены на плоской твердой поверхности, например на деревянном или плиточном полу. Убедитесь, что в месте установки имеется не менее 0,82 м по высоте, 1,93 м по длине и 0,44 м по ширине свободного пространства. Убедитесь, что многофункциональная станция размещена рядом с электрической розеткой в месте с хорошим сигналом Wi-Fi, а затем подключите ее к розетке.



Надежно вставьте кабель питания по направлению вверх в порт питания, пока индикатор на станции не начнет светиться белым.



Инструкция

Размещение робота-пылесоса

Перед использованием нажмите и удерживайте кнопку  в течение трех секунд, чтобы включить робот-пылесос. После включения робота-пылесоса разместите его на многофункциональной станции и убедитесь, что зарядные контакты робота-пылесоса и станции полностью совпадают. Когда робот-пылесос успешно подключится к многофункциональной станции, прозвучит голосовое уведомление о начале зарядки.

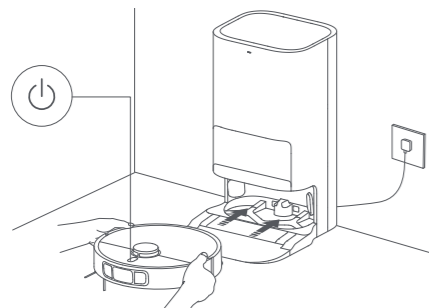

Примечания.

- Перед первым использованием рекомендуется полностью зарядить робот-пылесос. Если робот-пылесос не включается из-за низкого заряда аккумулятора, вручную подключите его к многофункциональной станции, чтобы подзарядить его.
- Когда робот-пылесос заряжается, он автоматически включается. В это время его нельзя выключить.

Добавление воды в резервуар для чистой воды

Наполните соответствующий резервуар чистой водой до отметки максимального уровня воды.

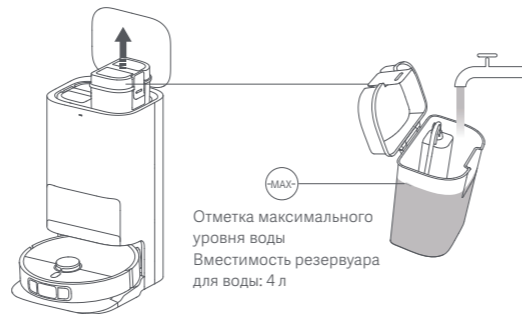

Примечания.

- Не добавляйте воду выше отметки максимального уровня воды (MAX).
- Не заливайте в резервуар горячую воду, так как это может привести к его деформации.
- Не добавляйте никакие посторонние вещества, например моющие средства, кроме воды, чтобы не повредить робот-пылесос.

Подключение к приложению Mi Home / Xiaomi Home

Продукт работает с помощью приложения Mi Home или Xiaomi Home*. Используйте приложение Mi Home / Xiaomi Home, чтобы управлять устройством и взаимодействовать с другими устройствами умного дома.

Отсканируйте QR-код, чтобы скачать и установить приложение. Вы будете перенаправлены на страницу настройки подключения, если приложение уже установлено. Или выполните поиск по запросу «Mi Home/Xiaomi Home» в App Store, чтобы скачать и установить приложение.



78FF9E4E

Откройте приложение Mi Home / Xiaomi Home, нажмите  в правом верхнем углу и следуйте инструкциям по добавлению устройства.



* В Европе приложение называется «Xiaomi Home» (кроме России). Название приложения, которое отображается на вашем устройстве, должно быть принято по умолчанию.

Примечания.

- Этот робот-пылесос работает с приложением Mi Home/Xiaomi Home и поддерживает Android 9.0 и iOS 12.0 или более поздние версии.
- Поддерживаются только сети Wi-Fi с частотой 2,4 ГГц.
- Версия приложения могла обновиться. Следуйте инструкциям для текущей версии приложения.



Сброс настроек беспроводной сети Wi-Fi

Если роботу-пылесосу не удается подключиться к сети, потому что был выполнен сброс маршрутизатора, пользователь забыл пароль или по иным причинам, выполните следующие действия.

1. Откройте крышку робота-пылесоса, чтобы увидеть индикатор Wi-Fi.
2. Одновременно нажмите и удерживайте кнопки  и , пока не услышите сообщение о том, что робот-пылесос ожидает настройки сети.

3. Когда индикатор Wi-Fi мигает, подключение к сети Wi-Fi успешно сброшено.

Включение/выключение

Нажмите и удерживайте кнопку  в течение трех секунд, чтобы включить робот-пылесос. Если индикатор робота-пылесоса начинает светиться, робот-пылесос находится в режиме ожидания. Если работа робота-пылесоса приостановлена и он не заряжается, нажмите и удерживайте кнопку  в течение трех секунд, чтобы выключить его.

Примечание. Когда робот-пылесос заряжается, он автоматически включается. В это время его нельзя выключить.

Быстрое создание карты

После первоначальной настройки сети следуйте инструкциям в приложении, чтобы быстро создать карту, и робот-пылесос начнет создавать карту без уборки. После создания карты робот-пылесос вернется на многофункциональную станцию. Карта сохранится автоматически.

Состояние паузы

Когда пылесос работает, нажмите любую кнопку, чтобы приостановить его.

Примечание. Не поднимайте и не перемещайте робот-пылесос во время паузы. В противном случае могут возникнуть навигационные ошибки, которые могут помешать роботу-пылесосу вернуться на многофункциональную станцию или привести к потере карты помещения.

Спящий режим

Робот-пылесос автоматически переключается в режим сна после приостановки работы более чем на 10 минут. При этом индикатор выключается. Для вывода робота-пылесоса из режима сна необходимо нажать любую кнопку на нем.

Возобновление уборки

Если во время уборки заряд робота-пылесоса будет на исходе, он автоматически вернется на многофункциональную станцию для зарядки. Полностью зарядившись, робот-пылесос возобновит уборку с того места, где она была прервана.

Настройка блокировки от детей

Чтобы включить или отключить блокировку от детей, нажмите и удерживайте кнопку  на корпусе робота-пылесоса в течение трех секунд.

Примечание. Если блокировка от детей включена, кнопки робота-пылесоса не работают.

Удаление пыли

Когда робот-пылесос автоматически вернется на многофункциональную станцию для зарядки после завершения уборки пыли, уборки пыли и влажной уборки или уборки пыли перед влажной уборкой, многофункциональная станция автоматически начнет опустошать контейнер для пыли.

Примечания.

- Если робот-пылесос возвращается к многофункциональной станции с полпути, чтобы очистить губки для влажной уборки, станция не будет автоматически удалять пыль из контейнера для пыли.
- Если функция автоматического опустошения контейнера для пыли отключена в приложении, многофункциональная станция не будет опустошать контейнер для пыли.

Уборка пыли и влажная уборка

① Начать уборку

Прежде чем начать уборку, убедитесь, что блок для влажной уборки и другие необходимые компоненты установлены на робот-пылесос а в резервуар для чистой воды добавлена вода. Выберите режим уборки пыли и влажной

уборки в приложении и используйте приложение или нажмите кнопку  на роботе-пылесосе, чтобы запустить его. Затем робот-пылесос спланирует оптимальный маршрут уборки и выполнит задание по уборке на основе созданной карты.

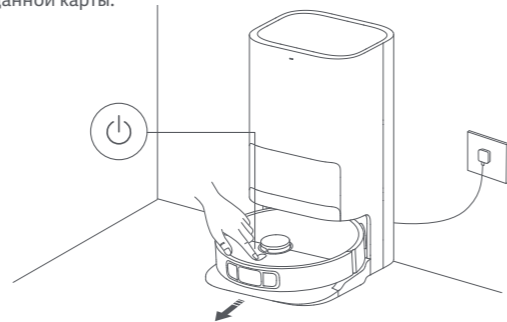

Примечания.

- Чтобы не намочить ковры во время влажной уборки, вы можете вручную добавить зоны с коврами в приложение и выбрать метод чистки ковров.
- При первом использовании робота-пылесоса рекомендуется следовать за ним и удалять любые препятствия на его пути, которые могут помешать его работе.
- Если робот-пылесос может застрять или поцарапать поверхность мебели в некоторых местах, вы можете установить запретные зоны в приложении, чтобы предотвратить проникновение робота-пылесоса в эти зоны.
- Когда робот-пылесос попадает в зону с ворсистыми коврами, в темные места или места с отражающей поверхностью, это может повлиять на его работу.
- Перед началом уборки робот-пылесос смачивает губки для влажной уборки. Подождите, пока выполняется данная процедура.
- Перед началом уборки убедитесь, что многофункциональная станция подключена к розетке и что робот-пылесос подключен к многофункциональной станции.
- Чтобы обеспечить возвращение робота-пылесоса на многофункциональную станцию после завершения уборки пыли и влажной уборки, рекомендуется запускать его со станции. Не перемещайте многофункциональную станцию, резервуар для чистой воды, резервуар для грязной воды или поддон во время уборки.

② Автоматический возврат на станцию для очистки губок во время влажной уборки

Во время уборки робот-пылесос автоматически возвращается на многофункциональную станцию, чтобы очистить губки для влажной уборки, после того как он уберет определенную площадь помещения. После очистки губок для влажной уборки робот-пылесос возобновит уборку.



③ Автоматическое опустошение контейнера для пыли и очистка и сушка губок для влажной уборки

После того как робот-пылесос закончит уборку и вернется на многофункциональную станцию для зарядки, многофункциональная станция автоматически начнет удалять пыль из контейнера, а затем очистит и высушит губки для влажной уборки.

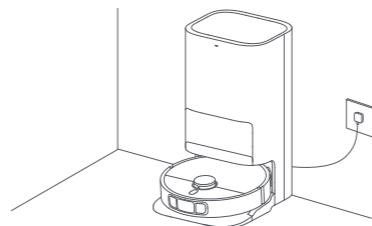

④ Очистка резервуара для грязной воды

Своевременно очищайте резервуар для грязной воды после очистки и сушки

губок для влажной уборки, чтобы предотвратить появление неприятного запаха.

Уборка пыли перед влажной уборкой

Прежде чем начать уборку, убедитесь, что блок для влажной уборки установлен на робот-пылесос и что в резервуар для чистой воды добавлена вода. Выберите режим уборки пыли перед влажной уборкой в приложении и используйте приложение или нажмите кнопку  на роботе-пылесосе, чтобы начать уборку. Робот-пылесос поднимет блок для влажной уборки и начнет уборку пыли. После завершения уборки пыли он вернется на многофункциональную станцию, чтобы автоматически опустошить контейнер для пыли и смочить губки для влажной уборки, а затем опустит блок для влажной уборки, чтобы начать влажную уборку.

Уборка пыли

Выберите режим уборки пыли в приложении и используйте приложение или нажмите кнопку  на роботе-пылесосе, чтобы начать уборку. Робот-пылесос поднимет блок для влажной уборки и начнет уборку пыли, двигаясь от многофункциональной станции. После завершения уборки пыли он вернется на многофункциональную станцию, чтобы автоматически опустошить контейнер для пыли.

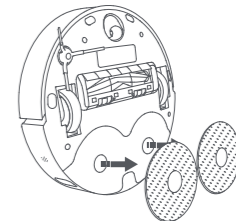

Примечание. Если блок для влажной уборки не установлен, робот-пылесос автоматически выполнит уборку пыли после запуска.

Влажная уборка

Прежде чем начать уборку, убедитесь, что блок для влажной уборки и другие необходимые компоненты установлены на робот-пылесос и что в резервуар для чистой воды добавлена вода. Выберите режим влажной уборки в приложении и используйте приложение или нажмите кнопку  на роботе-пылесосе, чтобы запустить его. Робот-пылесос автоматически смочит губки для влажной уборки и покинет многофункциональную станцию, чтобы начать влажную уборку. После завершения влажной уборки он вернется на многофункциональную станцию для очистки и сушки губок.

Дополнительные функции приложения

Карта

На домашней странице приложения отображается текущая карта, используемая для уборки пыли и влажной уборки. В настройках можно задать ограниченные зоны и изменить текущую карту в разделе управления картой.

Настройки уборки

В настройках уборки можно изменить режим уборки, мощность всасывания и скорость подачи воды в зависимости от уровня загрязнения пола и ваших потребностей.

Настройки многофункциональной станции

В настройках многофункциональной станции можно настроить опустошение контейнера для пыли и очистку губок для влажной уборки.

В настройках опустошения контейнера для пыли можно включить и выключить функцию автоматического удаления пыли и изменить частоту удаления пыли.

В настройках очистки губок для влажной уборки можно изменить частоту возвращения робота-пылесоса на станцию для очистки губок.

Примечания.

- Перед использованием уборки выбранной зоны/зонируемой уборки или изменением карты необходимо создать карту.
- Для получения дополнительных функций перейдите в приложение. Работа каждой функции зависит от приложения.



Обновление встроенного ПО

Вы можете обновить встроенное ПО робота-пылесоса через приложение Mi Home / Xiaomi Home. Перед обновлением убедитесь, что робот-пылесос находится на многофункциональной станции, а заряд аккумулятора составляет не ниже 15%.

Восстановление заводских настроек

Если робот-пылесос не работает надлежащим образом после перезапуска, нажмите кнопку сброса с помощью булавки и удерживайте ее в течение трех секунд, пока не услышите голосовое сообщение о сбросе настроек. Таким образом будут восстановлены заводские настройки робота-пылесоса.

Перезапуск робота-пылесоса

Если робот-пылесос перестает реагировать или не выключается, выключите его принудительно, удерживая кнопку  в течение 15 секунд. Затем нажмите и удерживайте кнопку  в течение трех секунд, чтобы включить робот-пылесос.

Уход и техническое обслуживание

Детали

Чтобы поддерживать робот-пылесос в хорошем состоянии, рекомендуется соблюдать ежедневные инструкции по уходу и эксплуатации, указанные в таблице.

Часть	Частота очистки	Частота замены
Контейнер для пыли	Очистка по мере необходимости	/
Фильтр (установлен предварительно в контейнере для пыли)	Очистка каждые две недели	3-6 месяца
Резервуар для чистой воды	Очистка каждые две недели	
Резервуар для грязной воды	Рекомендуется очищать после каждого использования	/
Поддон для влажной уборки	Очистка каждые 1–2 недели	
Щетка	Очистка каждые две недели	6-12 месяца
Боковая щетка	Очистка каждые две недели	3-6 месяца
Губка для влажной уборки	/	1-3 месяца
Поворотное колесо		
Лазерный датчик расстояния	Ежемесячная очистка	/
Лазерный датчик		

Часть	Частота очистки	Частота замены
Датчик падения	Ежемесячная очистка	/
Зарядные контакты робота-пылесоса		
Бампер		
Выходы для самоочистки робота-пылесоса		
Нижняя часть робота-пылесоса		
Многофункциональная станция		
Зарядные контакты многофункциональной станции		
Сигнальная зона многофункциональной станции		
Одноразовый мешок	/	Меняйте каждые 2,5 месяца в зависимости от фактического использования

Примечания.

- Частота замены приводится исключительно для справки. В случае повреждения компонента его необходимо заменить для обеспечения качественной уборки.
- Перед перемещением или отправкой робота-пылесоса опустошите резервуары для чистой и грязной воды, чтобы не повредить пылесос во время транспортировки.

Замена одноразового мешка

1. После заполнения одноразового мешка извлеките крышку из отверстия пылесборника. Извлеките одноразовый мешок за ручку и выбросьте его. Затем удалите грязь с фильтра с помощью сухой ткани.

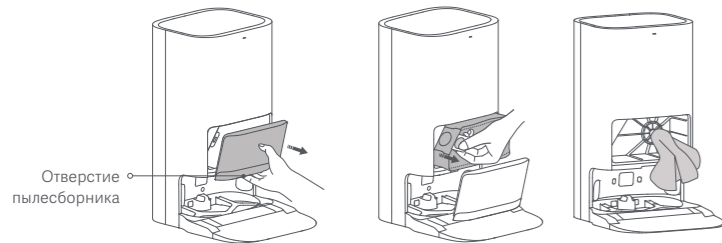

Примечание. Если потянуть за ручку одноразового мешка, он запечатывается, что предотвращает случайное разбрасывание пыли и другого мусора.

2. Установите новый одноразовый мешок, как показано на рисунке, и вставьте ручку мешка в прорезь. Затем установите крышку пылесборника. Она установлена правильно, если вы услышали щелчок.

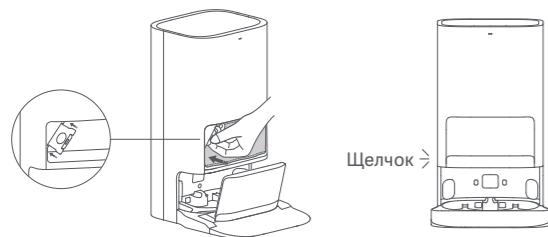

Очистка резервуаров для чистой и грязной воды

1. Снимите резервуары для чистой и грязной воды, откройте крышки и вылейте воду.

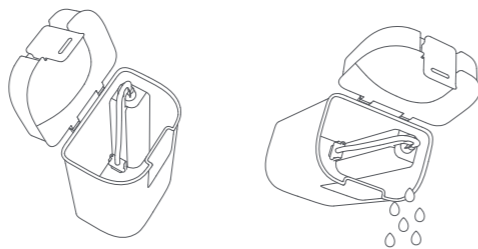

2. Промойте резервуары чистой водой, а затем протрите их внешние поверхности, прежде чем вставлять резервуары в многофункциональную станцию.

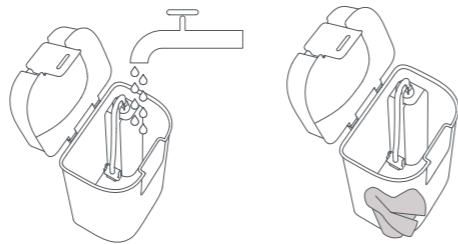

Примечание. Поплавок в резервуаре для чистой воды и плавающий шар в резервуаре для грязной воды являются подвижными компонентами. Не прилагайте слишком много усилий при очистке, чтобы не повредить их.

Очистка поддона и основания поддона

1. Выберите функцию очистки многофункциональной станции в приложении, после чего робот-пылесос автоматически покинет станцию. Вручную извлеките поддон, после чего многофункциональная станция автоматически впрыснет воду в основание поддона. С помощью куска ткани или щетки очистите грязь с основания и поддона.

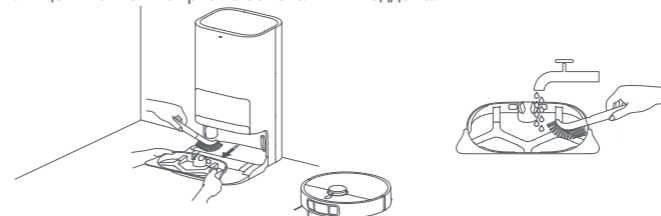

2. Подождите три минуты, после чего многофункциональная станция автоматически сольет грязную воду. Сухой тканью очистите основание поддона и поддон, а затем установите поддон в станцию. После очистки основания вы можете вручную поместить робот-пылесос в многофункциональную станцию, использовать приложение или нажать кнопку  на роботе-пылесосе, чтобы вернуть его на станцию.



Примечание. Не наклоняйте многофункциональную станцию при ежедневном использовании и уборке. Если в основании поддона накопится вода, вытрите ее сухой тканью.

Очистка датчиков и зарядных контактов

Используйте мягкую ткань для очистки всех датчиков и контактов зарядки робота-пылесоса:

- Датчики падения расположены на нижней части робота-пылесоса.
- Зарядные контакты на задней стороне робота-пылесоса.
- Лазерный датчик расстояния на верхней стороне робота-пылесоса.
- Бампер и линейный лазерный датчик расположены на передней стороне робота-пылесоса.

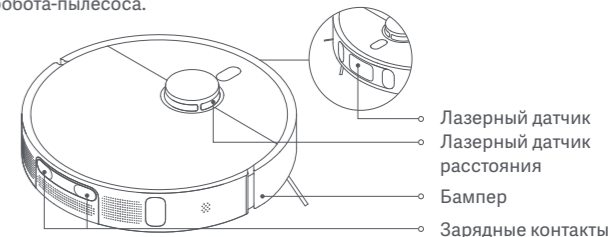

Датчик падения

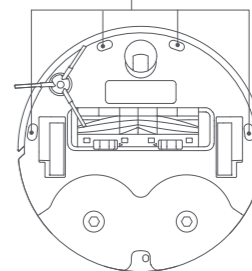

Очистка щетки и боковой щетки

1. Переверните робот-пылесос и сдавите зажимы, чтобы снять крышку щетки.
2. Снимите щетку, извлеките подшипники на обоих концах и очистите ось щетки.
3. С помощью ножниц вырежьте и вытяните волосы и другой мусор, запутавшийся в щетке.
4. Вытяните боковую щетку вверх и очистите ее.
5. Установите щетку, боковую щетку и крышку щетки на место и убедитесь, что они установлены надежно.

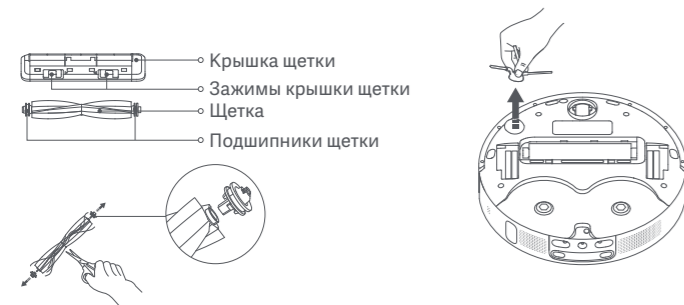

ВНИМАНИЕ! Если в щетке застряло слишком много волос или они сильно спутались, не тяните их с усилием, так как это может повредить щетку.

Очистка поворотного колеса

1. Переверните робот-пылесос и вытащите поворотное колесо.
2. Очистите волосы, грязь и другой мусор, намотавшийся на колесо и ось.
3. Верните поворотное колесо на место и нажмите на него, чтобы закрепить.

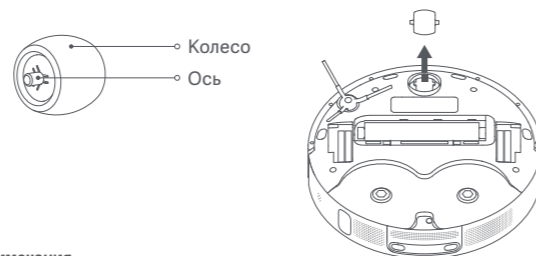

Примечания.

- С помощью небольшой отвертки или другого рычага можно аккуратно подцепить и снять колесо.
- Колесо можно помыть водой и вернуть на место, когда оно высохнет.

Очистка многофункциональной станции

Очистите зарядные контакты, выходы для самоочистки, а также область сигнала многофункциональной станции мягкой сухой тканью.

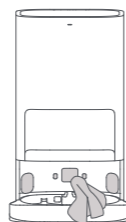

Аккумулятор

Робот-пылесос включает в себя высокоэффективный литий-ионный аккумуляторный блок. Он должен быть хорошо заряжен во время ежедневного использования для поддержания оптимальной производительности аккумулятора.

Примечание. Если робот-пылесос не используется в течение долгого периода времени, отключите и уберите его. Чтобы избежать повреждения от чрезмерной разрядки, робот-пылесос необходимо заряжать не реже одного раза в три месяца.

Устранение неполадок

Проблема	Возможная причина и решение
Робот-пылесос не включается.	Низкий уровень заряда аккумулятора. Полностью зарядите робот-пылесос и повторите попытку. Температура в помещении ниже 0°C или выше 40°C. Убедитесь, что робот-пылесос используется при температуре от 0°C до 40°C.
Робот-пылесос не заряжается.	Многофункциональная станция не подключена к источнику питания. Убедитесь, что оба конца шнура питания подключены правильно. Плохой контакт между зарядными контактами на многофункциональной станции и роботе-пылесосе. Очистите зарядные контакты. Проверьте, нет ли постороннего предмета на разъеме робота-пылесоса. Если есть — удалите его.
Сбой конфигурации сети.	Пароль к сети Wi-Fi указан неверно. Введите правильный пароль. Переключитесь на сеть 2,4 ГГц, так как сети 5 ГГц и корпоративные роутеры на данный момент не поддерживаются. Убедитесь, что робот-пылесос установлен в зоне с сильным сигналом Wi-Fi. Робот-пылесос мог не перейти в ожидание подключения. Выйдите из приложения и перезапустите его, а затем правильно выполните шаги для повторной настройки сети.
Робот-пылесос не может найти многофункциональную станцию и вернуться к ней.	Многофункциональная станция отключена от питания или была перемещена без установленного на ней робота-пылесоса. Вокруг многофункциональной станции слишком много препятствий. Поместите многофункциональную станцию в более свободное место. Перемещение робота-пылесоса может стать причиной изменения его положения или смены карты его окружающего пространства. Если робот-пылесос находится слишком далеко от многофункциональной станции, он не сможет вернуться на нее самостоятельно. В таком случае нужно вручную поместить робот-пылесос на многофункциональную станцию. Протрите область сигнала на многофункциональной станции, чтобы удалить с нее пыль или мусор.

Проблема	Возможная причина и решение
Робот-пылесос не реагирует на нажатие кнопок на многофункциональной станции.	Робот-пылесос не находится на многофункциональной станции. Вручную поместите робот-пылесос на многофункциональную станцию или используйте приложение, чтобы вернуть его.
Робот-пылесос невозможно выключить.	Робот-пылесос невозможно выключить, если он находится на подзарядке. Рекомендуется переместить робот-пылесос с многофункциональной станции, а затем нажать и удерживать кнопку питания в течение 3 секунд, чтобы выключить его. Если описанные выше действия не помогли, нажмите и удерживайте кнопку питания в течение 15 секунд, чтобы выключить робот-пылесос принудительно. Если проблема не исчезнет, обратитесь в службу послепродажного обслуживания.
Низкая скорость зарядки.	Для полной зарядки робота-пылесоса при низком уровне заряда требуется около 6,5 часов. Чтобы продлить срок службы аккумулятора, робот-пылесос автоматически снижает скорость зарядки при высокой или низкой температуре окружающей среды. Зарядные контакты могут быть загрязнены, протрите их сухой тканью.
Робот-пылесос издает громкий шум во время работы.	Контейнер для мусора заполнен. Очистите его. Твердый предмет может попасть в щетку или контейнер для пыли. Проверьте и удалите твердый предмет. Щетка или боковая щетка могут запутаться. Проверьте и удалите посторонний предмет. При необходимости установите стандартный или бесшумный режим всасывания робота-пылесоса.
Робот-пылесос движется хаотично.	Предметы на полу, такие как провода или тапочки, могут попадаться на пути робота-пылесоса. Рекомендуется сложить их в порядок перед использованием. Робот-пылесос может скользить при движении по мокрому или скользкому полу. Перед использованием рекомендуется высушить пол. Протрите чистой мягкой тканью линейные лазерные датчики и датчик визуального распознавания на основе ИИ на корпусе робота-пылесоса, чтобы они оставались чистыми и прозрачными.

Проблема	Возможная причина и решение
Контейнер не полностью очищен от пыли.	Проверьте, заполнен ли одноразовый мешок в пылесборнике. Если одноразовый мешок не заполнен, проверьте, не закупорены ли выходы для самоочистки робота-пылесоса, станции или контейнера для пыли. Если да, то вовремя очищайте засоренные ходы.
Робот-пылесос пропускает некоторые помещения.	Убедитесь, что все двери полностью открыты. Проверьте, нет ли дверей с порогом высотой более 2 см, так как робот-пылесос не может преодолеть порог выше 2 см. Если дверной проем в помещении мокрый или скользкий, робот-пылесос может скользить и не будет работать надлежащим образом. Остатки воды на полу рекомендуется вытирать вручную.
Робот-пылесос не продолжает уборку после зарядки.	Убедитесь, что на роботе-пылесосе отключен режим "Не беспокоить". Режим "Не беспокоить" не позволит роботу-пылесосу возобновить уборку. Робот-пылесос не возобновит уборку, если вы вручную вернете его на многофункциональную станцию для подзарядки (помещение робота-пылесоса на многофункциональную станцию вручную, нажатие кнопки на корпусе робота-пылесоса вручную или отправка робота-пылесоса для подзарядки вручную через приложение).
Ошибка уровня воды в основе поддона для влажной уборки.	Снимите поддон и очистите выпускное отверстие для воды, если оно засорилось. Аккуратно нажмите на резервуар для грязной воды, чтобы убедиться, что он установлен правильно. Проверьте, не ослаблена ли прокладка на резервуаре для грязной воды. Возможно, она установлена неправильно. Если это так, установите ее заново вручную. Если проблема не устранена, обратитесь в службу послепродажного обслуживания.

Технические характеристики

Робот-пылесос с функцией влажной уборки

Название	Робот-пылесос
Модель	C102
Размеры изделия	Ф 350 × 97 мм
Аккумулятор	4800 мАч (реальная емкость)
Время зарядки	Около 6,5 ч
Вес нетто (Робот-пылесос)	3,67 кг
Вес нетто (с аксессуарами)	12,3 кг
Совместимость	Android 9.0 и iOS 12.0 или более поздней версии
Беспроводное подключение	Wi-Fi IEEE 802.11 b/g/n, 2,4 ГГц, Bluetooth 4.2
Напряжение при зарядке	20 В ---
Номинальное напряжение	14,4 В ---
Номинальная мощность	75 Вт
Рабочий диапазон частот	2400–2483,5 МГц
Максимальная выходная мощность	< 20 дБм

Многофункциональная станция

Модель	JZ2302
Размеры изделия	586 × 427 × 340 мм
Номинальный вход	220–240 В~ 50/60 Гц
Номинальный выход	20 В --- 1 А
Мощность (во время удаления пыли)	1000 Вт
Мощность (во время уборки)	30 Вт
Мощность (сушка + зарядка)	30 Вт

При обычных условиях использования между антенной этого оборудования и телом пользователя должно сохраняться расстояние не менее 20 см.

Информация об утилизации и переработке отходов электрического и электронного оборудования



Все изделия, обозначенные символом отдельного сбора отработанного электрического и электронного оборудования (WEEE, директива 2012/19/EU), следует утилизировать отдельно от несортируемых бытовых отходов. С целью охраны здоровья и защиты окружающей среды такое оборудование необходимо сдавать на переработку в специальные пункты приема электрического и электронного оборудования, определенные правительством или местными органами власти. Правильная утилизация и переработка помогут предотвратить возможные негативные последствия для окружающей среды и здоровья человека. Чтобы узнать, где находятся такие пункты сбора и как они работают, обратитесь в компанию, занимающуюся установкой оборудования, или в местные органы власти.

Информacje dotyczące bezpieczeństwa

Przed rozpoczęciem korzystania z produktu należy dokładnie zapoznać się z niniejszą instrukcją i zachować ją na przyszłość.

Ograniczenia w użytkowaniu

- Ten produkt jest przeznaczony wyłącznie do czyszczenia podłóg w środowisku domowym. Nie należy używać go na zewnątrz, na powierzchniach innych niż podłogi oraz w pomieszczeniach komercyjnych lub przemysłowych.
- Ten produkt może być używany przez dzieci w wieku powyżej 8 lat oraz osoby o ograniczonych zdolnościach ruchowych, postrzegania lub umysłowych, a także przez osoby bez doświadczenia ze sprzętem bądź z brakiem wiedzy na jego temat, jeśli odbywa się to pod nadzorem lub zgodnie z instrukcją użytkowania sprzętu w bezpieczny sposób i ze zrozumieniem występujących zagrożeń. Dzieci nie powinny bawić się urządzeniem. Czyszczenie i konserwacja nie mogą być przeprowadzane przez dzieci bez nadzoru.
- To urządzenie zawiera akumulator, który może być wymieniany jedynie przez wykwalifikowane osoby.
- Dzieci nie mogą bawić się tym produktem. Należy upewnić się, że dzieci i zwierzęta domowe przebywają w bezpiecznej odległości od odkurzacza podczas jego pracy.
- W razie uszkodzenia zestawu kabla należy go wymienić na specjalny zestaw kabla dostępny u producenta lub w punkcie serwisowym.
- Odkurzacza nie należy używać na obszarze zawieszonym nad ziemią bez uprzedniego zastosowania

bariery ochronnej.

- Nie należy kłaść odkurzacza do góry nogami. Nie należy przenosić odkurzacza, trzymając za pokrywę czujnika laserowego LDS, pokrywę czy zderzak.
- Odkurzacza należy używać w temperaturze otoczenia powyżej 0°C i poniżej 40°C. Należy upewnić się, że na podłodze nie ma płynów ani lepkich substancji.
- Nie należy montować, ładować ani używać odkurzacza na zewnątrz, w łazienkach lub w pobliżu basenu.
- Przejechanie urządzeniem przewodu zasilającego może grozić niebezpieczeństwem.
- Usunąć z podłogi wszelkie delikatne lub małe przedmioty, aby zapobiec ich uszkodzeniu w przypadku zderzenia.
- Nie wolno umieszczać dzieci, zwierząt domowych ani żadnych przedmiotów na odkurzaczu, niezależnie od tego, czy jest on nieruchomy, czy się porusza.
- Trzymać włosy, palce i inne części ciała z dala od otworu ssącego odkurzacza.
- Nie używać odkurzacza do czyszczenia jakichkolwiek palnych substancji.
- Nie wciągać do odkurzacza żadnych twardych ani ostrych przedmiotów.
- Przed sprzątaniem lub konserwacją wyłącz odkurzacza i stację wielofunkcyjną, a także odłącz je od prądu.
- Nie wycieraj odkurzacza ani stacji wielofunkcyjnej wilgotną szmatką ani nie spłukuj ich żadnymi płynami.

Po oczyszczeniu części zmywalnych należy całkowicie wysuszyć części przed ponowną instalacją i ich użyciem.

- Na czas transportu należy upewnić się, że odkurzacza jest wyłączony oraz, w miarę możliwości, znajduje się w oryginalnym opakowaniu.
- Produktu należy używać zgodnie z instrukcjami zawartymi w instrukcji obsługi. Użytkownicy ponoszą odpowiedzialność za wszelkie straty lub szkody wynikające z niewłaściwego użytkowania tego produktu.

Akumulator i ładowanie

OSTRZEŻENIA:

- Nie wolno używać zamienników akumulatora, zestawu przewodów ani stacji wielofunkcyjnej. Odkurzacza można używać tylko z modelem JZ2302 stacji wielofunkcyjnej.
- Użytkownik nie musi wykonywać żadnych czynności, aby zmienić częstotliwość napięcia z 50 Hz na 60 Hz lub odwrotnie. Produkt dostosowuje się do obu częstotliwości.
- Nie wolno demontować, naprawiać ani modyfikować akumulatora ani stacji wielofunkcyjnej na własną rękę.
- Nie należy stawiać stacji wielofunkcyjnej obok źródła ciepła.
- Nie wolno wycierać styków ładowania stacji wielofunkcyjnej wilgotną ściereczką ani mokrymi dłońmi.

-
- Jeżeli odkurzacz nie będzie używany przez dłuższy czas, należy naładować go do pełna, a następnie wyłączyć i przechowywać w chłodnym i suchym miejscu. Ładować odkurzacz co najmniej raz na 3 miesiące, aby uniknąć nadmiernego rozładowania akumulatora.
 - Nie wystawiaj urządzenia ani akumulatora na działanie nadmiernej temperatury.
 - Należy pamiętać o ryzyku, jakie stwarzają zaciski urządzenia zasilanego akumulatorowo lub o ryzyku zwarcia akumulatora spowodowanego metalowymi przedmiotami.
 - Akumulator litowo-jonowy zawiera substancje niebezpieczne dla środowiska. Przed utylizacją odkurzacza należy najpierw wyjąć akumulator, a następnie zutylizować go lub poddać recyklingowi zgodnie z lokalnymi przepisami i regulacjami prawnymi kraju lub regionu, w którym jest używany.
 - Przy wyjmowaniu akumulatora należy uważać, aby go nie uszkodzić, ponieważ grozi to zwarcie lub wyciekem płynu. Jeśli z akumulatora wycieka płyn, należy uważać, aby nie dotknął skóry ani ubrań, oraz natychmiast wytrzeć go suchą ścierką. Następnie wyślij akumulator do odpowiedniego zakładu recyklingu lub do punktu serwisowego w celu właściwej utylizacji.
 - Podczas wyjmowania baterii produkt powinien być odłączony od zasilania.
 - 1) Odkręcić śrubę u dołu i zdjąć pokrywę.
 - 2) Odłączyć złącze baterii i wyjąć baterie. Aby uniknąć obrażeń, należy uważać, aby nie uszkodzić komory baterii.
 - 3) Baterie należy oddawać do utylizacji firmie zajmującej się recyklingiem odpadów.

-
- Przed zutylizowaniem akumulator należy wyjąć z urządzenia.
 - Podczas wyjmowania akumulatora urządzenie musi być odłączone od sieci zasilającej.
 - Akumulator należy zutylizować w sposób bezpieczny.

Ważne informacje dotyczące bezpieczeństwa

- Czujnik laserowy tego produktu spełnia wymagania normy IEC 60825-1:2014 dotyczącą bezpieczeństwa produktów laserowych klasy 1. Unikaj bezpośredniego kontaktu wzrokowego z czujnikiem laserowym podczas działania.



Wyłącznie do użytku w pomieszczeniach.

Deklaracja zgodności UE



Niniejszym firma Dreame (Tianjin) Information Technology Co., Ltd. oświadcza, że urządzenie radiowe typu C102 jest zgodne z dyrektywą 2014/53/UE. Pełny tekst deklaracji zgodności UE jest dostępny na następującej stronie internetowej: <http://www.mi.com/global/service/support/declaration.html>
Szczegółową elektroniczną instrukcję obsługi można znaleźć na stronie www.mi.com/global/service/userguide

Przegląd produktu

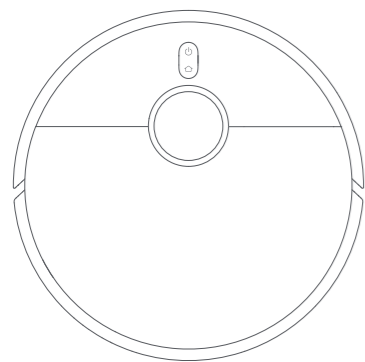

Odkurzacz

Aksesoria

Wstępnie zainstalowane akcesoria



Szczotka główna



Pokrywa szczotki

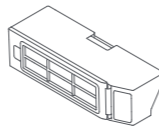

Pojemnik na kurz



Filtr
(wstępnie zamontowany w pojemniku na kurz)

Inne akcesoria



Szczotka boczna

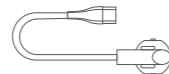

Zestaw przewodów



Uchwyt wkładu myjącego × 2

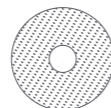

Wkład myjący × 2
(wstępnie zamontowany w uchwycie wkładu myjącego)

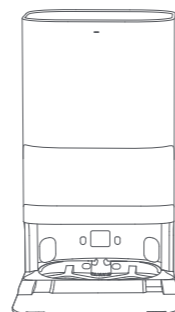

Stacja wielofunkcyjna
(w zestawie jednorazowy worek, zbiornik na czystą wodę, zbiornik na brudną wodę i przedłużka podstawy myjki, myjka)

Uwaga: Ilustracje produktu, akcesoriów i interfejsu użytkownika przedstawione w niniejszej instrukcji obsługi służą jedynie jako odniesienie. Rzeczywisty produkt i funkcje mogą różnić się od przedstawionych w związku z ulepszeniami produktu.

Odkurzacz Mi Robot — czujniki

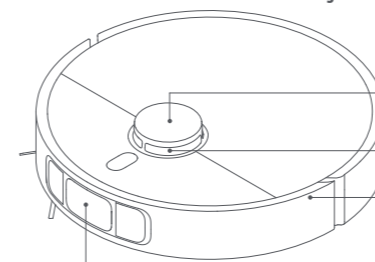

- Pokrywa czujnika laserowego LDS
- Czujnik laserowy LDS
- Zderzak
- Liniowy czujnik laserowy



- Naciśnij i przytrzymaj przez trzy sekundy, aby włączyć/wyłączyć. Naciśnij przycisk, aby rozpocząć lub wstrzymać czyszczenie.
- Podczas działania naciśnij, aby wstrzymać. Naciśnij podczas wstrzymania, aby odkurzacz wrócił do stacji wielofunkcyjnej w celu naładowania. Naciśnij, aby zatrzymać dokowanie podczas powrotu do stacji wielofunkcyjnej. Naciśnij i przytrzymaj przez trzy sekundy, aby włączyć lub wyłączyć blokadę dziecięcą.

Wskaźnik

- Biały: czyszczenie, czyszczenie zakończone, ładowanie zakończone
- Szybko miga na biało: powrót do stacji w celu naładowania, zmiana położenia, aktualizowanie oprogramowania układowego, oczekiwanie na połączenie z Wi-Fi lub łączenie z Wi-Fi
- Powoli miga na biało: ładowanie (średni lub wysoki poziom naładowania akumulatora)
- Szybko miga na pomarańczowo: błąd odkurzacza
- Pomarańczowo: brak połączenia z Wi-Fi
- Powoli miga na pomarańczowo: ładowanie (niski poziom naładowania akumulatora)

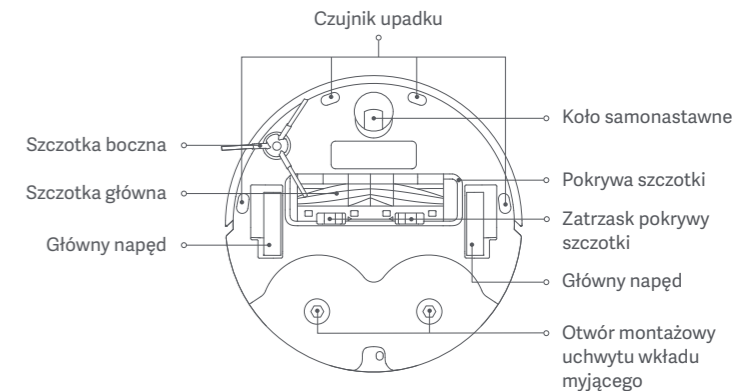

- Czujnik upadku
- Koło samonastawne
- Pokrywa szczotki
- Zatrask pokrywy szczotki
- Główny napęd
- Otwór montażowy uchwytu wkładu myjącego
- Szczotka boczna
- Szczotka główna
- Główny napęd

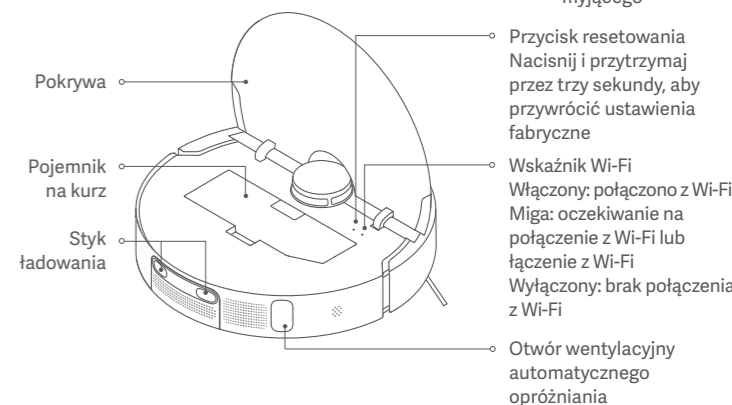

- Przycisk resetowania. Naciśnij i przytrzymaj przez trzy sekundy, aby przywrócić ustawienia fabryczne.
- Wskaźnik Wi-Fi. Włączony: połączono z Wi-Fi. Miga: oczekiwanie na połączenie z Wi-Fi lub łączenie z Wi-Fi. Wyłączony: brak połączenia z Wi-Fi.
- Otwór wentylacyjny automatycznego opróżniania
- Pokrywa
- Pojemnik na kurz
- Styk ładowania

Stacja wielofunkcyjna

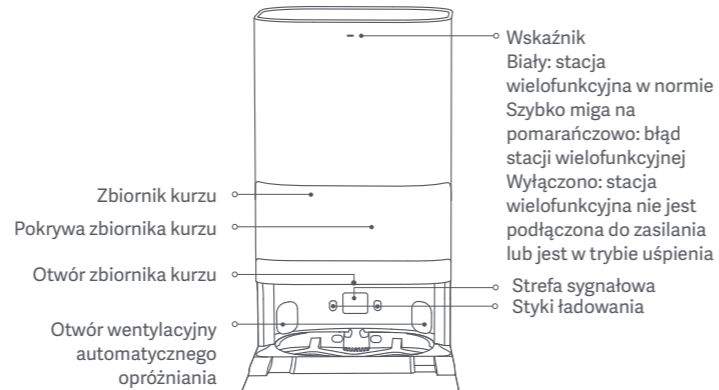
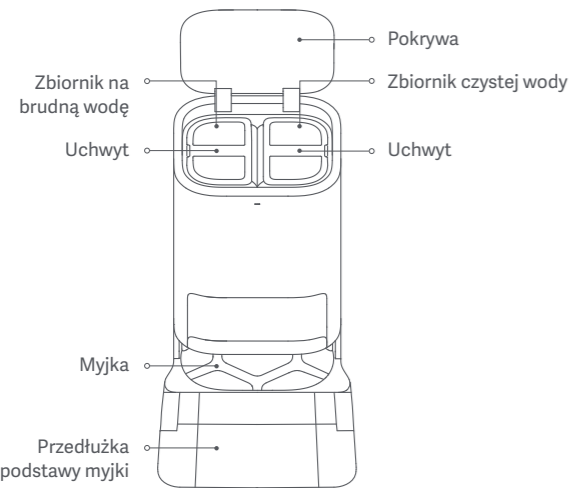

Jednorazowy worek

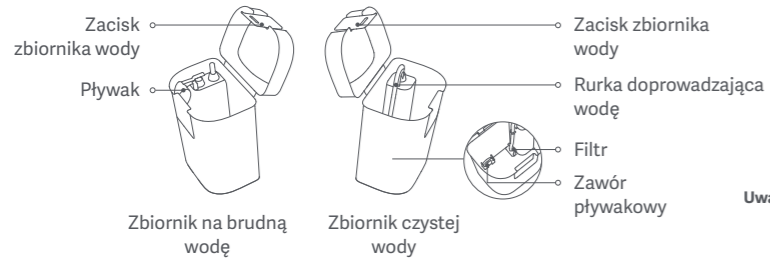

Uwaga: w stacji wielofunkcyjnej fabrycznie zainstalowany jest jednorazowy worek.

Montaż

Zdejmowanie osłon ochronnych

Przed użyciem odkurzacza usunąć paski ochronne z obu stron.

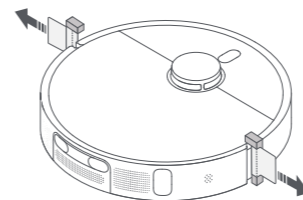

Montaż szczotki bocznej i zespołu mopa

Zamontuj szczotkę boczną i zespół mopa, jak pokazano na ilustracji. Montaż przebiegł prawidłowo, jeśli dało się usłyszeć kliknięcie.

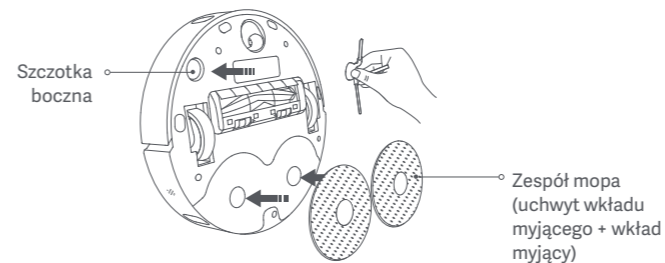

Umieszczanie stacji wielofunkcyjnej

Ustaw stację wielofunkcyjną pod ścianą, na płaskiej, twardej podłodze, np. drewnianej lub wyłożonej płytkami. Upewnij się, że jest wystarczająco dużo wolnego miejsca: ponad 0,82 metra w pionie, ponad 1,93 na długość, więcej niż 0,44 metra na szerokość. Upewnij się, że stacja wielofunkcyjna stoi w miejscu, w którym zasięg sygnału Wi-Fi jest dobry, a także blisko gniazdka elektrycznego. Następnie podłącz ją do źródła zasilania.

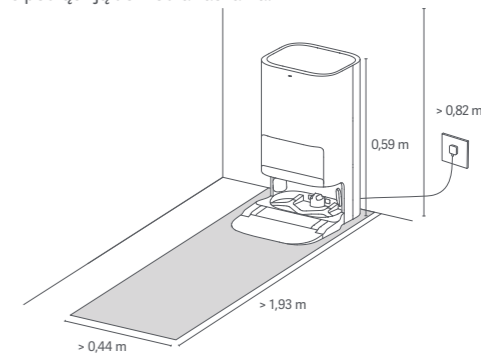

Wkładaj wtyczkę ku górze do gniazda zasilania, aż wskaźnik na stacji zacznie świecić białym światłem stałym.



Użytkowanie

Umieszczanie odkurzacza

Przed użyciem naciśnij przycisk  na odkurzaczu i przytrzymaj przez trzy sekundy, aby włączyć urządzenie. Po włączeniu odkurzacza podłącz go do stacji wielofunkcyjnej i sprawdź, czy styki ładowania na odkurzaczu i stacji są dokładnie wyrównane. O prawidłowym połączeniu odkurzacza ze stacją wielofunkcyjną świadczy komunikat głosowy o rozpoczęciu ładowania.

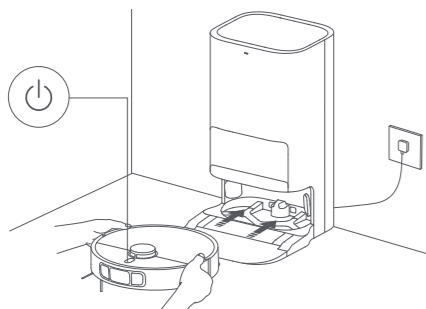

Uwagi:

- Przed pierwszym użyciem odkurzacza zaleca się całkowite naładowanie akumulatora. Jeśli odkurzacza nie można włączyć z powodu niskiego poziomu naładowania akumulatora, ręcznie podłącz odkurzacza do stacji wielofunkcyjnej, aby go podładować.
- Gdy odkurzacza będzie się ładował, automatycznie się włączy i nie będzie go można wyłączyć.

Nalewanie wody do zbiornika czystej wody

Napełnij zbiornik czystą wodą do oznaczenia maksymalnego poziomu.

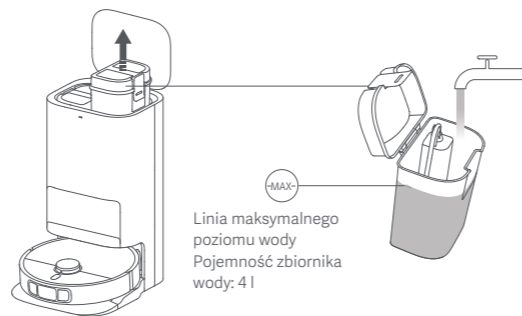

Uwagi:

- Nie przekraczaj oznaczenia maksymalnego poziomu wody (MAX).
- Nie należy wlewać gorącej wody do zbiornika na wodę, ponieważ może to spowodować jego odkształcenie.
- Nie dodawaj żadnej substancji, np. detergentów. Używaj tylko czystej wody, aby uniknąć uszkodzenia odkurzacza.

Łączenie z aplikacją Mi Home/Xiaomi Home

Ten produkt obsługuje aplikację Mi Home/Xiaomi Home*. Używaj aplikacji Mi Home/Xiaomi Home do sterowania urządzeniem i obsługi innych inteligentnych urządzeń domowych.

Zeskanuj kod QR, aby pobrać i zainstalować aplikację. Jeśli aplikacja jest już zainstalowana, nastąpi przekierowanie do strony konfiguracji połączenia. Aby pobrać i zainstalować aplikację, możesz też wyszukać nazwę „Mi Home/Xiaomi Home” w sklepie z aplikacjami.



78FF9E4E

Otwórz aplikację Mi Home/Xiaomi Home, naciśnij przycisk „+” w górnym prawym rogu ekranu i wykonaj polecenia, aby dodać urządzenie.



* Nazwa aplikacji Xiaomi Home obowiązuje w Europie (za wyjątkiem Rosji). Nazwa aplikacji wyświetlana w urządzeniu użytkownika jest obowiązująca.

Uwagi:



- Odkurzacza działa z aplikacją Mi Home/Xiaomi Home i obsługuje systemy operacyjne Android 9.0 oraz iOS 12.0 i ich nowsze wersje.
- Obsługiwane są wyłącznie sieci Wi-Fi 2,4 GHz.
- Wersja aplikacji mogła zostać uaktualniona. Wykonuj instrukcje bieżącej wersji aplikacji.

Resetowanie sieci Wi-Fi

Jeśli odkurzacza nie można połączyć z siecią z powodu zresetowania routera, zapomnianego hasła lub z innych przyczyn, wykonaj następujące czynności:

1. Należy otworzyć pokrywę odkurzacza, aby zobaczyć wskaźnik Wi-Fi.
2. Naciśnij jednocześnie i przytrzymaj przyciski  oraz , aż usłyszysz komunikat głosowy o oczekiwaniu na konfigurację sieciową.
3. Migający wskaźnik Wi-Fi oznacza, że resetowanie połączenia Wi-Fi zakończyło się pomyślnie.

Włączanie/wyłączanie

Naciśnij przycisk  i przytrzymaj przez trzy sekundy, aby włączyć odkurzacza. Zaświecenie się wskaźnika na odkurzaczu oznacza przejście odkurzacza do trybu gotowości. Gdy odkurzacza jest wstrzymany i nie jest ładowany, naciśnij przycisk  i przytrzymaj przez trzy sekundy, aby wyłączyć urządzenie.

Uwaga: Gdy odkurzacza będzie się ładował, automatycznie się włączy i nie będzie można go wyłączyć.

Szybkie tworzenie mapy

Po ukończeniu pierwszej konfiguracji sieci wykonaj instrukcje w aplikacji, aby szybko utworzyć mapę, a odkurzacza zacznie mapować pomieszczenia bez czyszczenia. Proces mapowania zostanie zakończony, gdy odkurzacza powróci do stacji wielofunkcyjnej. Mapa zostanie zapisana automatycznie.

Wstrzymywanie

Gdy odkurzacza działa, naciśnij dowolny przycisk, aby go wstrzymać.

Uwaga: Po wstrzymaniu odkurzacza nie noś ani nie przenoś go. W przeciwnym razie mogą wystąpić błędy nawigacji, przez co może nie wrócić do stacji wielofunkcyjnej lub może nastąpić utrata mapy.

Tryb uśpienia

Odkurzacza automatycznie przejdzie w tryb uśpienia po wstrzymaniu na 10 minut, a jego wskaźnik się wyłączy. Aby go wybudzić, naciśnij dowolny przycisk na odkurzaczu.

Wznawianie czyszczenia

Jeżeli odkurzacz zacznie się rozładowywać podczas czyszczenia, automatycznie powróci do stacji wielofunkcyjnej w celu naładowania. Po pełnym naładowaniu odkurzacz wznowi czyszczenie tam, gdzie zostało przerwane.

Ustawienia blokady dziecięcej

Aby włączyć lub wyłączyć blokadę dziecięcą, naciśnij przycisk  na odkurzacz i przytrzymaj przez trzy sekundy.

Uwaga: gdy blokada dziecięca jest włączona, przyciski na odkurzacz nie działają.

Opróżnianie pojemnika na kurz

Gdy odkurzacz automatycznie wróci do stacji wielofunkcyjnej w celu naładowania po zakończeniu odkurzania i mycia, odkurzania przed myciem lub odkurzania, stacja wielofunkcyjna automatycznie zacznie opróżnianie pojemnika na kurz.

Uwagi:

- Gdy odkurzacz wróci połowicznie do stacji wielofunkcyjnej w celu oczyszczenia wkładów myjących, stacja nie opróżni pojemnika na kurz automatycznie.
- Jeśli funkcja automatycznego opróżniania pojemnika na kurz jest wyłączona w aplikacji, stacja wielofunkcyjna nie opróżni automatycznie pojemnika na kurz.

Odkurzanie i mycie

① Rozpocznij czyszczenie

Przed rozpoczęciem upewnij się, że zespół mopa i inne niezbędne części zostały zamontowane w odkurzacz, a do zbiornika na czystą wodę wlewo wodę.

W aplikacji wybierz tryb odkurzania i mycia, a następnie użyj aplikacji lub naciśnij

przycisk  na odkurzacz, aby odkurzacz opuścił stację. Odkurzacz zaplanuje optymalną trasę czyszczenia i wykona zadania na podstawie utworzonej mapy.

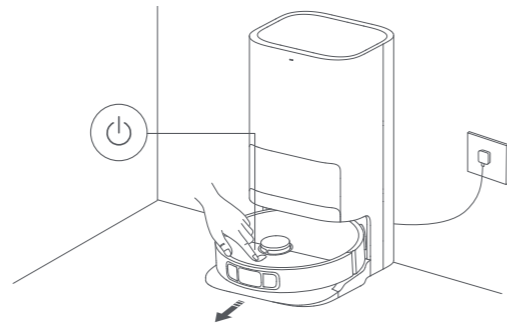

Uwagi:

- Aby nie zamoczyć dywanów podczas mycia podłóg, możesz ręcznie dodać pokryte dywanem powierzchnie do mapy w aplikacji i wybrać metodę czyszczenia dywanu.
- Podczas pierwszego użycia odkurzacza zaleca się obserwowanie urządzenia podczas całego procesu w celu usunięcia przedmiotów, które mogłyby utrudnić mu działanie.
- Jeśli w pewnych miejscach odkurzacz mógłby utknąć lub zarysować powierzchnię mebli, w aplikacji można wyznaczyć obszary zastrzeżone, do których robot nie będzie mieć dostępu.
- Gdy odkurzacz działa na obszarach pokrytych dywanami z długim włosiem, w ciemnych miejscach lub na powierzchniach silnie odbijających światło, może to do pewnego stopnia wpłynąć na jego efektywność.
- Przed rozpoczęciem odkurzacz nawilży wkłady myjące, więc trzeba chwilę zaczekać.
- Zanim zaczniesz, upewnij się, że stacja wielofunkcyjna jest podłączona do zasilania, a odkurzacz jest podłączony do stacji.
- Aby mieć pewność, że odkurzacz wróci do stacji wielofunkcyjnej po zakończeniu odkurzania i mycia, najlepiej uruchamiać odkurzacz z pozycji stacji wielofunkcyjnej. Podczas sprzątania nie należy przestawiać stacji wielofunkcyjnej, zbiorników na czystą i na brudną wodę ani myjki.

② Automacyjny połowiczny powrót w celu oczyszczenia nakładek do mopowania

Podczas sprzątania odkurzacz będzie automatycznie wracał do stacji wielofunkcyjnej po oczyszczeniu określonej liczby metrów kwadratowych. Po wypłukaniu wkładów myjących odkurzacz wznowi zadanie czyszczenia.

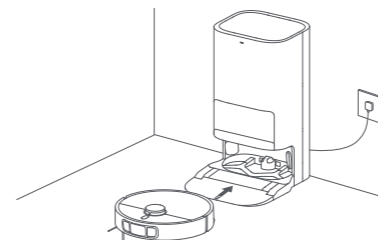

③ Automacyjne opróżnianie pojemnika na kurz, czyszczenie wkładu myjącego i suszenie

Po zakończeniu zadania czyszczenia i powrocie odkurzacza do stacji wielofunkcyjnej w celu naładowania stacja automatycznie rozpocznie opróżnianie pojemnika na kurz, a następnie czyszczenie i suszenie wkładów myjących.

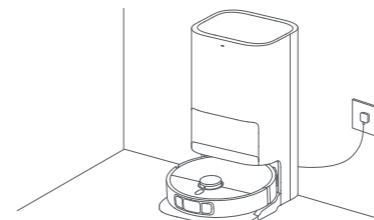

④ Czyszczenie zbiornika brudnej wody

Po wyczyszczeniu i wysuszeniu wkładów myjących możliwie szybko umyj zbiornik

na brudną wodę, aby zapobiec nieprzyjemnym zapachom.

Odkurzanie przed myciem

Przed rozpoczęciem upewnij się, że zespół mopa został zamontowany w odkurzacz, a do zbiornika na czystą wodę wlewo wodę. W aplikacji wybierz tryb odkurzania przed myciem, a następnie użyj aplikacji lub naciśnij przycisk  na odkurzacz, aby rozpocząć zadanie czyszczenia. Odkurzacz uniesie zespół mopa, aby poodkurzać. Po skończeniu odkurzania urządzenie wróci do stacji wielofunkcyjnej, aby automatycznie opróżnić pojemnik na kurz i zwilżyć wkłady myjące. Następnie opuści zespół mopa, aby rozpocząć mycie ma mokrą.

Odkurzanie

W aplikacji wybierz tryb odkurzania i mycia, a następnie użyj aplikacji lub naciśnij przycisk  na odkurzacz, aby rozpocząć sprzątanie. Odkurzacz uniesie zespół mopa i ruszy ze stacji wielofunkcyjnej w celu rozpoczęcia odkurzania. Po skończeniu odkurzania urządzenie wróci do stacji wielofunkcyjnej, aby automatycznie opróżnić pojemnik na kurz.

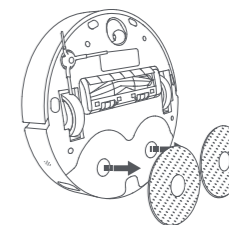

Uwaga: jeśli zespół mopa nie jest zainstalowany, po uruchomieniu odkurzacz automatycznie przejdzie do trybu odkurzania.

Mycie na mokro

Przed rozpoczęciem upewnij się, że zespół mopa i inne niezbędne części zostały zamontowane w odkurzaczu, a do zbiornika na czystą wodę wiano wodę. W aplikacji wybierz tryb mycia na mokro, a następnie użyj aplikacji lub naciśnij przycisk  na odkurzaczu, aby rozpoczął czyszczenie. Odkurzacz najpierw automatycznie zwilży wkłady myjące, a następnie wyjedzie ze stacji wielofunkcyjnej w celu rozpoczęcia mycia podłóg. Po zakończeniu mycia na mokro urządzenie wróci do stacji wielofunkcyjnej, aby wypłukać i wysuszyć wkłady myjące.

Inne funkcje aplikacji

Mapa

Na stronie głównej aplikacji wyświetla się aktualna mapa używana do odkurzania i mycia na mokro. W ustawieniach można ustawić obszary zastrzeżone, których urządzenie ma unikać, można też edytować bieżącą mapę w obszarze zarządzania mapami.

Ustawienia czyszczenia

W ustawieniach czyszczenia można dostosować tryb czyszczenia, moc ssania i szybkość wypływu wody do poziomu zabrudzenia podłogi i określonych potrzeb.

Ustawienia stacji wielofunkcyjnej

W ustawieniach stacji wielofunkcyjnej można skonfigurować opróżnianie pojemnika na kurz i czyszczenie wkładów myjących.

W ustawieniach opróżniania pojemnika na kurz można włączyć lub wyłączyć tę funkcję lub zmienić częstotliwość opróżniania.

W ustawieniach czyszczenia wkładów myjących można dostosować częstotliwość powrotu odkurzacza do stacji w celu wykonania tego zadania.

Uwagi:

- Przed użyciem funkcji czyszczenia wybranego obszaru/strefy lub edycji mapy konieczne jest utworzenie mapy.
- Więcej funkcji można znaleźć w aplikacji. Szczegóły każdej funkcji zależą od aplikacji.



Aktualizacja oprogramowania układowego

Oprogramowanie układowe odkurzacza można zaktualizować przy użyciu aplikacji Mi Home/Xiaomi Home. Przed aktualizacją należy umieścić odkurzacz na stacji wielofunkcyjnej. Poziom naładowania akumulatora musi wynosić więcej niż 15%.

Przywracanie ustawień fabrycznych

Jeżeli po ponownym uruchomieniu odkurzacz nie działa prawidłowo, należy nacisnąć szpilką przycisk resetowania i przytrzymać go przez trzy sekundy, aż do usłyszenia komunikatu głosowego o przywróceniu ustawień fabrycznych odkurzacza. Spowoduje to przywrócenie ustawień fabrycznych odkurzacza.

Ponowne uruchamianie odkurzacza

Jeśli odkurzacz przestanie reagować lub nie będzie można go wyłączyć, należy nacisnąć przycisk  i przytrzymać przez 15 sekund, aby wymusić wyłączenie urządzenia. Następnie należy nacisnąć przycisk  i przytrzymać przez trzy sekundy, aby włączyć odkurzacz.

Dbanie o urządzenie i konserwacja

Części

Aby utrzymać odkurzacz w dobrym stanie, zaleca się rutynową konserwację zgodnie z poniższą tabelą.

Część	Częstość czyszczenia	Częstotliwość wymiany
Pojemnik na kurz	Czyścić w razie potrzeby	/
Filtr (wstępnie zamontowany w pojemniku na kurz)	Czyścić co dwa tygodnie	3–6 miesięcy
Zbiornik czystej wody	Czyścić co dwa tygodnie	/
Zbiornik na brudną wodę	Zaleca się oczyszczenie po każdym użyciu	
Myjka	Czyścić co 1–2 tygodnie	
Szczotka główna	Czyścić co dwa tygodnie	6–12 miesięcy
Szczotka boczna	Czyścić co dwa tygodnie	3–6 miesięcy
Wkład myjący	/	1–3 miesięcy
Koło samonastawne	Czyścić do miesiąc	/
Czujnik laserowy LDS		
Liniowy czujnik laserowy		

Część	Częstość czyszczenia	Częstotliwość wymiany
Czujnik upadku	Czyścić do miesiąc	/
Styki ładowania odkurzacza		
Zderzak		
Otwory w odkurzaczu do automatycznego opróżniania pojemnika na kurz		
Spód odkurzacza		
Stacja wielofunkcyjna	/	Wymieniać co 2,5 miesiąca zależnie od rzeczywistego zużycia
Styki ładowania stacji wielofunkcyjnej		
Obszar sygnalizacji		
Jednorazowy worek	/	

Uwagi:

- Częstotliwość wymiany przedstawiono tylko w celach poglądowych. Jeśli część ulegnie uszkodzeniu, należy ją wymienić natychmiast, aby sprzątanie było efektywne.
- Aby przenieść lub wysłać odkurzacz, należy opróżnić zbiorniki na czystą i brudną wodę, aby odkurzacz nie został uszkodzony w transporcie.

Wymiana jednorazowego worka

1. Gdy jednorazowy worek jest pełny, zdejmij osłonę otworu zbiornika kurzu. Wyjmij jednorazowy worek za uchwyt i wyrzuć. Następnie suchą ścierką oczyść filtr.

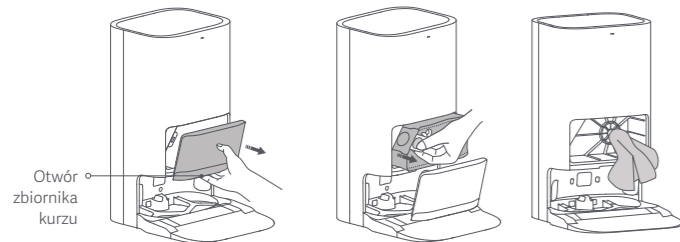

Uwaga: pociągnięcie za uchwyt jednorazowego worka spowoduje zamknięcie go, co zapobiega przypadkowemu wypadnięciu kurzu i zanieczyszczeń.

2. Włóż nowy jednorazowy worek tak, jak pokazano na ilustracji, a następnie włóż uchwyt worka do otworu. Następnie z powrotem załóż pokrywę zbiornika na kurz. O prawidłowym montażu świadczy kliknięcie.

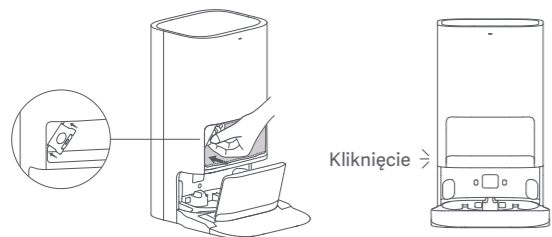

Czyszczenie zbiorników na czystą i na brudną wodę

1. Usuń zbiorniki na czystą i na brudną wodę, otwórz ich pokrywy i wylej zawartość.

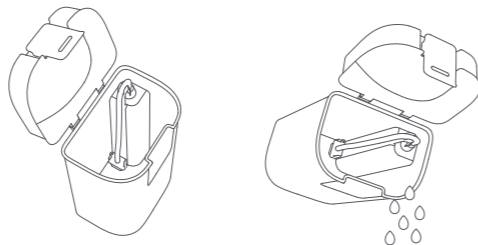

2. Przemyj zbiorniki czystą wodą, a następnie wytrzyj je na zewnątrz do sucha, zanim włożysz je z powrotem do stacji wielofunkcyjnej.

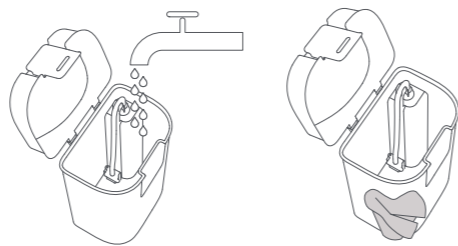

Uwaga: zarówno pływak w zbiorniku na czystą wodę, jak i kulka pływaka w zbiorniku na brudną wodę są częściami ruchomymi. Nie używaj zbyt dużej siły podczas czyszczenia, aby ich nie uszkodzić.

Czyszczenie myjki i podstawy myjki

1. Wybierz funkcję czyszczenia stacji wielofunkcyjnej w aplikacji, a odkurzacz automatycznie z niej wyjedzie. Ręcznie usuń myjkę. Spowoduje to automatyczne wlanie wody do podstawy myjki przez stację wielofunkcyjną. Użyj ściěrki lub szczotki, aby wyczyścić podstawę i myjkę.

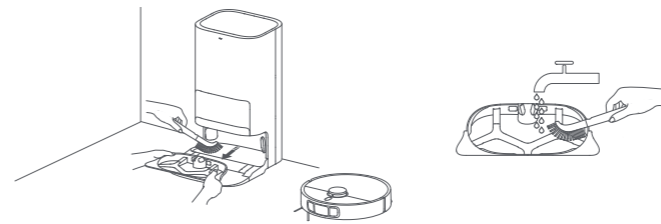

2. Odczekaj trzy minuty, a stacja wielofunkcyjna automatycznie usunie brudną wodę. Suchą ścierką wytrzyj podstawę myjki i myjkę, a następnie z powrotem zamontuj myjkę. Po wyczyszczeniu podstawy możesz ręcznie umieścić odkurzacz w stacji wielofunkcyjnej albo użyć aplikacji lub przycisku  na odkurzaczu, aby go odesłać na miejsce.



Uwaga: nie przechylaj stacji wielofunkcyjnej podczas codziennej obsługi ani podczas czyszczenia. Jeśli w podstawie myjki zbierze się woda, wytrzyj ją do sucha ścierką.

Czyszczenie czujników i styków ładowania

Używać miękkiej tkaniny do czyszczenia czujników i styków ładowania w odkurzaczu:

- Czujniki upadku na spodzie odkurzacza.
- Styki ładowania z tyłu odkurzacza.
- Laserowy czujnik LDS odkurzacza.
- Zderzak i czujnik lasera liniowego z przodu odkurzacza.

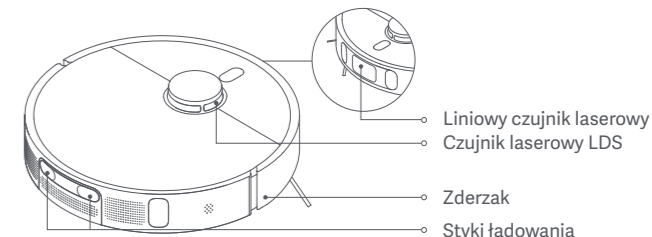

Czujnik upadku

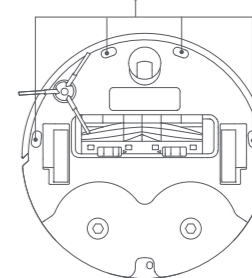

Czyszczenie szczotki i szczotki bocznej

1. Odwróć odkurzacz i ściśnij zatrzaski, aby umożliwić zdjęcie pokrywy szczotki.
2. Unieś i wyjmij szczotkę, wyjmij łożyska po obu stronach i wyczyść oś szczotki.
3. Użyj nożyczek do przecięcia włosów owiniętych wokół szczotki i usuń wszelkie zanieczyszczenia.
4. Pociągnij szczotkę boczną do góry, aby ją zdjąć i wyczyścić.
5. Zamontuj ponownie szczotkę boczną, szczotkę i pokrywę szczotki, a następnie upewnij się, czy są one bezpiecznie zamontowane.

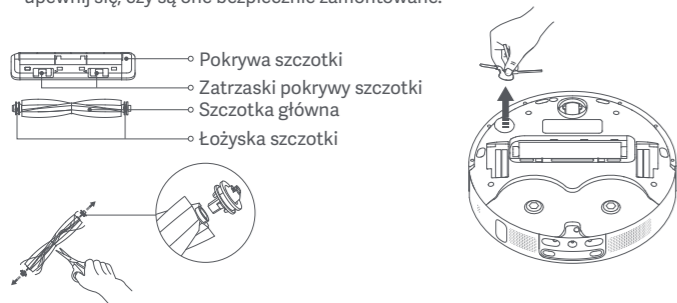

UWAGA: Jeśli na szczotce jest zbyt dużo włosów lub jeśli są one ciasno splecione, nie należy ciągnąć ich na siłę, ponieważ może to spowodować uszkodzenie szczotki.

Czyszczenie koła samonastawnego

1. Odwróć odkurzacz i wyciągnij koło samonastawne.
2. Usuń włosy, kurz i inne zabrudzenia z koła i osi.
3. Ponownie włóż koło samonastawne i mocno wciśnij je na miejsce.

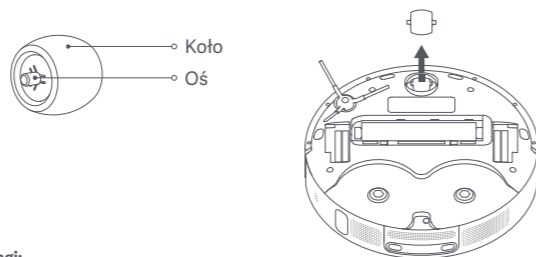

Uwagi:

- Do delikatnego wysunięcia i zdjęcia koła można użyć małego śrubokręta lub innego narzędzia, które nadaje się do podważania.
- Koło można wyczyścić wodą i zamontować ponownie po wyschnięciu.

Czyszczenie stacji wielofunkcyjnej

Oczyścić styki ładowania, otwory do automatycznego opróżniania i obszar sygnalizacji stacji wielofunkcyjnej miękką, suchą szmatką.

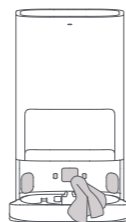

Akumulator

Odkurzacz wyposażono w wysokiej jakości akumulator litowo-jonowy. Należy upewnić się, że pozostaje on naładowany w dużym stopniu podczas codziennego użytkowania, aby utrzymać jego optymalną wydajność.

Uwaga: Jeśli odkurzacz nie jest używany przez dłuższy czas, należy go wyładować i odłożyć. Aby zapobiec uszkodzeniom spowodowanym nadmiernym rozładowaniem, odkurzacz należy ładować co najmniej raz na trzy miesiące.

Dane techniczne

Odkurzacz

Nazwa	Odkurzacz automatyczny
Model	C102
Wymiary produktu	∅ 350 × 97 mm
Akumulator	4800 mAh (pojemność znamionowa)
Czas ładowania	Ok. 6,5 godziny
Masa netto (odkurzacz)	3,67 kg
Masa netto (z akcesoriami)	12,3 kg
Zgodność z systemem	Android 9.0 i iOS 12.0 lub nowszy
Łączność bezprzewodowa	Wi-Fi IEEE 802.11b/g/n 2,4 GHz, Bluetooth 4.2
Napięcie ładowania	20 V ---
Napięcie znamionowe	14,4 V ---
Moc znamionowa	75 W
Częstotliwość robocza	2400–2483,5 MHz
Maksymalna moc wyjściowa	< 20 dBm

Informacje dotyczące utylizacji i recyklingu WEEE



Wszystkie produkty oznaczone tym symbolem są uznane za odpady sprzętu elektrycznego i elektronicznego (WEEE zgodnie z Dyrektywą 2012/19/UE) i nie mogą być wyrzucane po zakończeniu okresu użytkowania wraz z innymi odpadami. W celu ochrony zdrowia ludzi oraz środowiska naturalnego należy przekazać zużyty sprzęt do wyznaczonego punktu utylizacji wyznaczonego przez instytucje rządowe lub lokalne. Prawidłowe usunięcie zużytego produktu pomaga w zapobieganiu potencjalnym negatywnym skutkom oddziaływania na środowisko naturalne i zdrowie ludzi. Więcej informacji można uzyskać w urzędzie lokalnym lub od instalatora.

Stacja wielofunkcyjna

Model	JZ2302
Wymiary produktu	586 × 427 × 340 mm
Wejście znamionowe	220–240 V~ 50/60 Hz
Znamionowa moc wyjściowa	20 V --- 1 A
Zasilanie (podczas opróżniania pojemnika na kurz)	1000 W
Zasilanie (podczas czyszczenia)	30 W
Moc (suszenie + ładowanie)	30 W

W normalnych warunkach użytkowania to urządzenie powinno znajdować się w odległości 20 cm od anteny i ciała użytkownika.

Sicherheitsinformationen

Lesen Sie dieses Handbuch vor der Verwendung sorgfältig und bewahren Sie es auf, um zukünftig die Informationen nachlesen zu können.

Nutzungseinschränkungen

- Dieses Produkt ist nur für die Bodenreinigung in einer häuslichen Umgebung bestimmt. Benutzen Sie es nicht im Freien, auf anderen Oberflächen als dem Boden oder in einer kommerziellen oder industriellen Umgebung.
- Dieses Gerät ist für Kinder ab einem Alter von 8 Jahren und Personen geeignet, die körperlich, sensorisch oder geistig behindert sind oder nicht über ausreichend Erfahrung oder Kenntnisse verfügen, wenn sie eine Beaufsichtigung oder Anweisung zur sicheren Nutzung des Geräts erhalten haben und wissen, welche Gefahren auftreten können. Kinder dürfen nicht mit dem Gerät spielen. Die Reinigung und Benutzerwartung dürfen nicht von Kindern ohne Aufsicht durchgeführt werden.
- Dieses Produkt enthält Akkus, die nur von qualifizierten Personen ausgewechselt werden dürfen.
- Kinder dürfen nicht mit diesem Produkt spielen. Sorgen Sie dafür, dass Kinder und Haustiere während des Betriebs des Roboterstaubsaugers in einem sicheren Abstand zum Gerät gehalten werden.
- Bei Beschädigung des Kabelsatzes muss dieser durch einen speziellen Kabelsatz ersetzt werden, der beim Hersteller oder seinem Kundendienst erhältlich ist.
- Verwenden Sie den Roboterstaubsauger nicht in einem Bereich, der sich über dem Bodenniveau befindet und der nicht durch eine Schutzbarriere begrenzt wird.

- Der Roboterstaubsauger darf nicht auf den Kopf gestellt werden. Sie dürfen die Abdeckung des LDS-Lasersensors, die obere Abdeckung oder den Stoßfänger niemals als Griff benutzen, um den Roboterstaubsauger zu bewegen.
- Benutzen Sie den Roboterstaubsauger in Umgebungen mit einer Umgebungstemperatur von über 0 °C und unter 40 °C Achten Sie darauf, dass sich keine Flüssigkeit oder klebrige Substanz auf dem Boden befindet.
- Der Roboterstaubsauger darf nicht im Freien, in Badezimmern oder in der Nähe eines Schwimmbekens benutzt, installiert oder geladen werden.
- Es können Gefahren entstehen, wenn das Gerät über das Netzkabel fährt.
- Entfernen Sie zerbrechliche oder kleine Gegenstände vom Boden, um zu verhindern, dass der Roboterstaubsauger sie anstößt und beschädigt.
- Kinder, Haustiere oder andere Gegenstände dürfen weder auf dem stillstehenden noch dem sich bewegendem Roboterstaubsauger positioniert werden.
- Halten Sie Haare, Finger und andere Körperteile von der Saugöffnung des Roboterstaubsaugers fern.
- Benutzen Sie den Roboterstaubsauger nicht zum Entfernen brennender Substanzen.
- Benutzen Sie den Roboterstaubsauger nicht zum Aufwischen oder Aufsaugen brennender Substanzen.
- Schalten Sie vor der Reinigung oder Wartung den Roboterstaubsauger und die Multifunktionsstation aus und trennen Sie sie von der Stromversorgung.

-
- Wischen Sie den Roboterstaubsauger oder die Multifunktionsstation nicht mit einem feuchten Tuch ab und spülen Sie sie nicht mit Flüssigkeiten ab. Trocknen Sie abwaschbare Teile nach der Reinigung vollständig, bevor Sie diese erneut installieren und verwenden.
 - Stellen Sie sicher, dass der Roboterstaubsauger beim Transport ausgeschaltet ist und möglichst in der Originalverpackung befördert wird.
 - Bitte verwenden Sie das Produkt gemäß den Anweisungen im Benutzerhandbuch. Der Benutzer ist für jeglichen Verlust oder Schaden verantwortlich, der aufgrund inkorrektcr Verwendung dieses Produkts entsteht.

Akkus und Ladung

WARNUNGEN:

- Verwenden Sie keinen Akku, kein Kabelsatz oder keine Multifunktionsstation von Drittanbietern. Der Roboterstaubsauger kann nur mit der Multifunktionsstation Modell JZ2302 verwendet werden.
- Der Anwender braucht die Multifunktionsstation nicht zwischen 50 Hz und 60 Hz umzuschalten, das Produkt passt sich sowohl an 50 Hz als auch an 60 Hz an.
- Zerlegen, reparieren oder modifizieren Sie den Akku oder die Multifunktionsstation nicht selbst.
- Stellen Sie die Multifunktionsstation nicht in der Nähe von Wärmequellen auf.

-
- Verwenden Sie kein nasses Tuch und benutzen Sie auch keine nassen Hände, um die Ladekontakte der Multifunktionsstation abzuwischen oder zu reinigen.
 - Wenn der Roboterstaubsauger für eine längere Zeit nicht benutzt werden soll, laden Sie ihn voll auf, schalten ihn aus und lagern ihn an einem kühlen und trockenen Ort. Laden Sie den Roboterstaubsauger mindestens alle 3 Monate auf, um eine Tiefentladung des Akkus zu vermeiden.
 - Setzen Sie das Gerät oder den Akku keinen übermäßigen Temperaturen aus.
 - Seien Sie sich des Risikos bewusst, dass die Klemmen des akkubetriebenen Geräts oder des Akkus durch Metallgegenstände kurzgeschlossen werden können.
 - Der Lithium-Ionen-Akku enthält umweltgefährdende Stoffe. Bevor der Roboterstaubsauger entsorgt wird, muss zunächst der Akku entfernt werden, anschließend muss in Übereinstimmung mit den lokalen Gesetzen und Vorschriften des Landes oder der Region, in dem er benutzt wurde, eine Entsorgung oder Wiederverwertung stattfinden.
 - Beschädigen Sie den Akku nicht, wenn Sie ihn herausnehmen, um Kurzschlüsse oder das Auslaufen von Flüssigkeit zu vermeiden. Wenn der Akku ausläuft, achten Sie darauf, dass die Flüssigkeit nicht mit Ihrer Haut oder Kleidung in Berührung kommt, und wischen Sie die Flüssigkeit sofort mit einem trockenen Tuch ab. Senden Sie den Akku dann zur ordnungsgemäßen Entsorgung an eine geeignete Recyclingeinrichtung oder an das entsprechende Kundendienstteam.

- Es ist besser, den Akku erst aus dem Produkt zu entnehmen, wenn er aufgebraucht ist. Dabei muss sichergestellt werden, dass Ihr Produkt von der Spannungsversorgung getrennt ist.
 - 1). Entfernen Sie die Schraube an der Unterseite und nehmen Sie die Abdeckung ab.
 - 2). Ziehen Sie den Akkuanschluss ab und nehmen Sie anschließend den Akku heraus. Beschädigen Sie den Akku nicht, um Verletzungen vorzubeugen.
 - 3). Geben Sie den Akku an eine Recyclingstelle zurück.
 - Der Akku muss aus dem Gerät entfernt werden, bevor es verschrottet wird.
 - Das Gerät muss vom Stromnetz getrennt werden, wenn der Akku entfernt wird.
 - Der Akku muss sicher entsorgt werden.

Lasersicherheitsinformationen

- Der Lasersensor dieses Produkts entspricht der Norm IEC 60825-1:2014 für Laserprodukte der Klasse 1. Bitte vermeiden Sie während des Gebrauchs direkten Augenkontakt.

 Nur für die Verwendung in Innenräumen.

EU-Konformitätserklärung

 Hiermit bestätigt Dreame (Tianjin) Information Technology Co., Ltd., dass das Funkgerät des Typs C102 mit der Verordnung 2014/53/EU in Einklang steht. Der vollständige Wortlaut der EU-Konformitätserklärung ist unter der folgenden Internetadresse abrufbar: <http://www.mi.com/global/service/support/declaration.html>
Ein detailliertes elektronisches Handbuch finden Sie unter www.mi.com/global/service/userguide

Produktübersicht

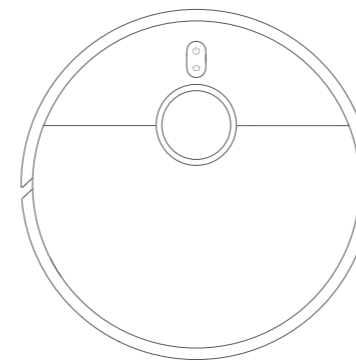

Roboterstaubsauger

Hinweis: Abbildungen des Produkts, des Zubehörs und der Benutzeroberfläche in der Benutzerhandbuch dienen nur als Referenz. Die tatsächlichen Produkte und Funktionen können aufgrund von Produktverbesserungen variieren.

Zubehör

Vorinstallierte Zubehörteile



Bürste



Bürstenabdeckung

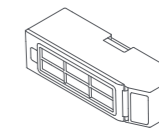

Staubbehälter



Filter
(Im Staubbehälter vorinstalliert)

Sonstiges Zubehör



Seitenbürste

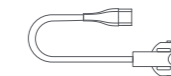

Kabelsatz



2 Wischer-Pad-Halter

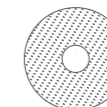

2 Wischer-Pads
(Auf dem Wischer-Pad-Halter vorinstalliert)

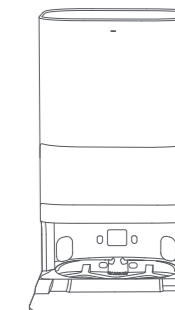

Multifunktionsstation
(inklusive Einwegbeutel, Frischwassertank, Schmutzwassertank, Verlängerung des Reinigungsschalenbodens, Reinigungsschale)

Roboterstaubsauger und Sensoren

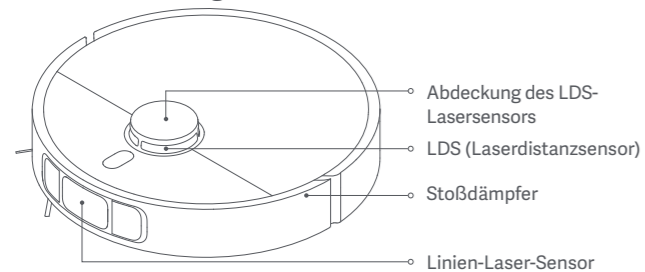

- Abdeckung des LDS-Lasersensors
- LDS (Laserdistanzsensor)
- Stoßdämpfer
- Linien-Laser-Sensor

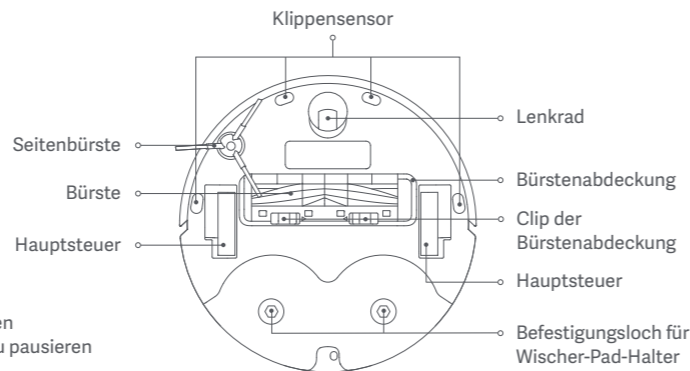

- Klippensensor
- Seitenbürste
- Bürste
- Hauptsteuer
- Lenkrad
- Bürstenabdeckung
- Clip der Bürstenabdeckung
- Hauptsteuer
- Befestigungsloch für Wischer-Pad-Halter

- Drei Sekunden lang gedrückt halten, um das Gerät ein- oder auszuschalten
- Drücken, um die Reinigung zu starten oder im eingeschalteten Zustand zu pausieren
- Drücken, um während des Betriebs zu pausieren
- Drücken, um den Roboterstaubsauger zum Aufladen in die Multifunktionsstation zurückzubringen, während der Roboter sich im Pausenmodus befindet
- Drücken, um den Andockvorgang während der Rückkehr zur Multifunktionsstation zu beenden
- Drei Sekunden lang gedrückt halten, um die Kindersicherung zu aktivieren oder zu deaktivieren

Anzeige

- Weiß: Reinigung/Säuberung abgeschlossen / Vollständig aufgeladen
- Blinkt weiß: Rückkehr zur Station zum Aufladen / zur Neupositionierung / zur Firmware-Aktualisierung / zum Warten auf WLAN-Verbindung / zur Verbindung mit WLAN
- Blinkt langsam weiß: Wird geladen (mittlerer/hoher Akkustand)
- Blinkt orange: Fehler beim Roboterstaubsauger
- Orange: WLAN getrennt
- Blinkt langsam orange: Wird geladen (niedriger Akkustand)

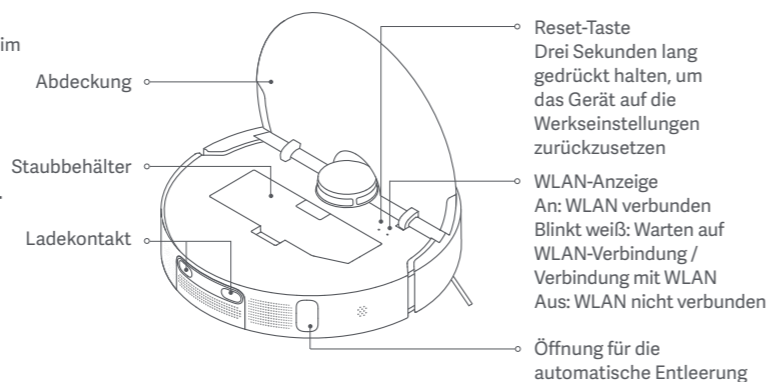

- Abdeckung
- Staubbehälter
- Ladekontakt
- Reset-Taste
Drei Sekunden lang gedrückt halten, um das Gerät auf die Werkseinstellungen zurückzusetzen
- WLAN-Anzeige
An: WLAN verbunden
Blinkt weiß: Warten auf WLAN-Verbindung / Verbindung mit WLAN
Aus: WLAN nicht verbunden
- Öffnung für die automatische Entleerung

Multifunktionsstation

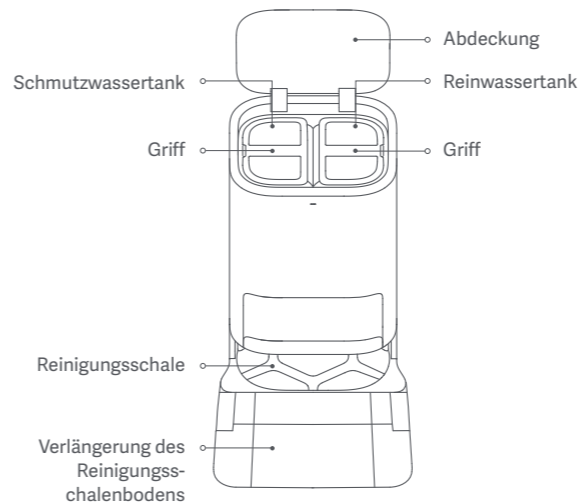

- Schmutzwassertank
- Reinwassertank
- Abdeckung
- Griff
- Griff
- Reinigungsschale
- Verlängerung des Reinigungsschalenbodens



- Wassertankdeckel
- Schwimmerkugel
- Wassertankdeckel
- Wasserrohr
- Filter
- Schwimmer
- Schmutzwassertank
- Reinwassertank

Einwegbeutel

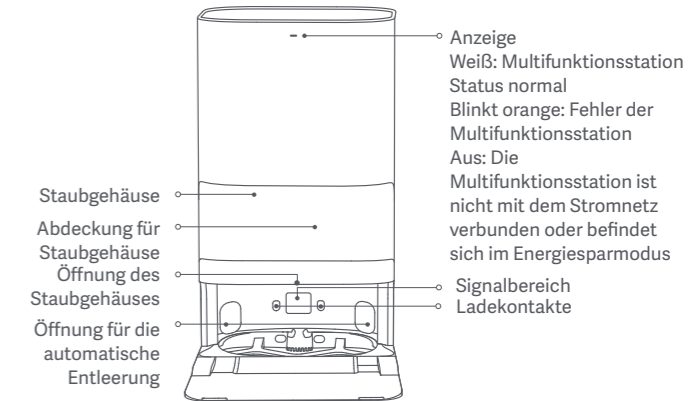

- Anzeige
Weiß: Multifunktionsstation Status normal
Blinkt orange: Fehler der Multifunktionsstation
Aus: Die Multifunktionsstation ist nicht mit dem Stromnetz verbunden oder befindet sich im Energiesparmodus
- Staubgehäuse
- Abdeckung für Staubgehäuse
- Öffnung des Staubgehäuses
- Öffnung für die automatische Entleerung
- Signalbereich
- Ladekontakte

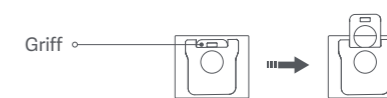

Hinweis: Die Multifunktionsstation hat ab Werk einen vorinstallierten Einwegbeutel.

Installation

Schutzabdeckungen abnehmen

Entfernen Sie vor der Verwendung des Roboterstaubsaugers die Schutzstreifen von beiden Seiten.

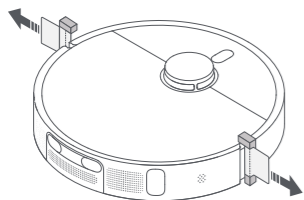

Anbringen der Seitenbürste und der Wischer-Baugruppe

Bringen Sie die Seitenbürste und die Wischer-Baugruppe wie abgebildet an. Sie sind richtig installiert, wenn Sie ein „Klicken“ hören.

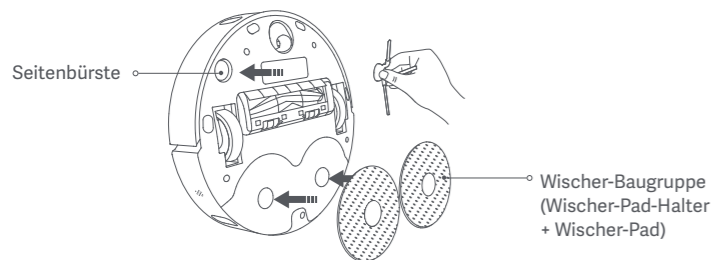

Aufstellen der Multifunktionsstation

Stellen Sie die Multifunktionsstation an einer Wand auf einem ebenen und harten Boden, z. B. einem Holz- oder Fliesenboden, auf. Achten Sie darauf, dass ein freier Raum von mehr als 0,82 m Höhe, mehr als 1,93 m Länge und mehr als 0,44 m Breite vorhanden ist. Vergewissern Sie sich, dass die Multifunktionsstation in einem Bereich mit einem guten WLAN-Signal in der Nähe einer Steckdose aufgestellt ist, und schließen Sie sie dann an die Stromversorgung an.

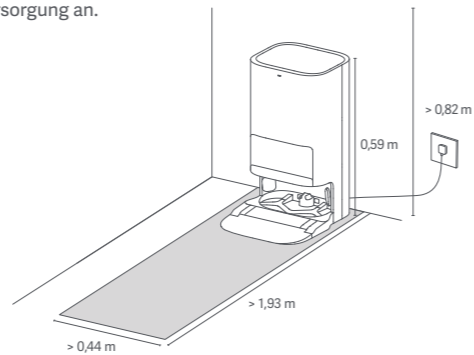

Setzen Sie den Anschluss fest nach oben in den Stromanschluss ein, bis die Anzeige auf der Station weiß bleibt.

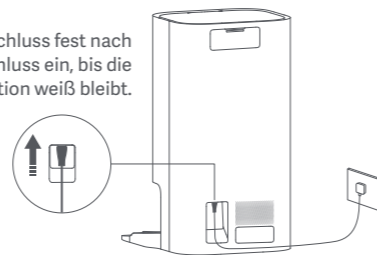

Platzieren des Roboterstaubsaugers

Halten Sie vor dem Gebrauch die Taste  am Roboterstaubsauger drei Sekunden lang gedrückt, um ihn einzuschalten. Sobald der Roboterstaubsauger eingeschaltet ist, setzen Sie ihn auf die Multifunktionsstation und vergewissern Sie sich, dass die Ladekontakte am Roboterstaubsauger und an der Station genau aufeinander ausgerichtet sind. Wenn der Roboterstaubsauger erfolgreich mit der Multifunktionsstation verbunden wurde, hören Sie eine Sprachmeldung zum Starten des Ladevorgangs.

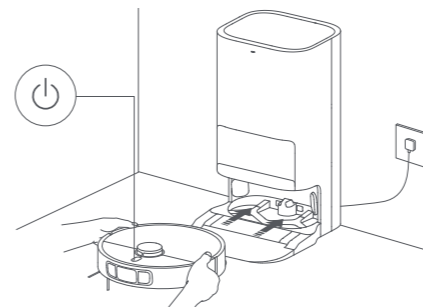

Hinweise:

- Es wird empfohlen, den Roboterstaubsauger vor dem ersten Gebrauch vollständig aufzuladen. Wenn sich der Roboterstaubsauger aufgrund eines niedrigen Akkustandes nicht einschalten lässt, stellen Sie den Roboterstaubsauger von Hand auf die Multifunktionsstation, um ihn eine Weile aufzuladen.
- Wenn der Roboterstaubsauger geladen wird, schaltet er sich automatisch ein und kann nicht ausgeschaltet werden.

Verwendung

Wasser in den Frischwassertank einfüllen

Füllen Sie sauberes Wasser bis zur Markierung für den maximalen Wasserstand in den Frischwassertank ein.

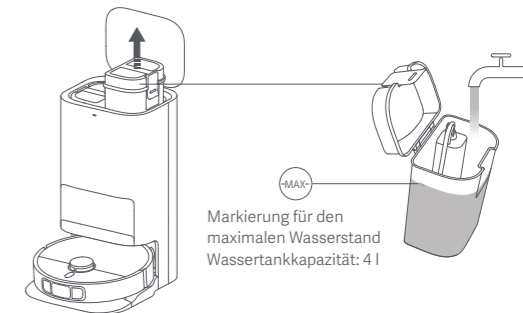

Hinweise:

- Füllen Sie kein Wasser über die Markierung für den maximalen Wasserstand (MAX) ein.
- Füllen Sie kein heißes Wasser in den Wasserbehälter, da sich der Behälter dadurch verformen könnte.
- Fügen Sie außer sauberem Wasser keine anderen Substanzen wie Reinigungsmittel hinzu, um eine Beschädigung des Roboterstaubsaugers zu vermeiden.

Verbinden mit der Mi Home-/Xiaomi Home-App

Dieses Produkt funktioniert mit der Mi Home-/Xiaomi Home-App*. Verwenden Sie die Mi Home-/Xiaomi Home-App für die Steuerung Ihres Geräts und für die Interaktion mit anderen Smart Home-Geräten.

Scannen Sie den QR-Code, um die App herunterzuladen und zu installieren. Ist die App bereits installiert, werden Sie zur Verbindungseinrichtungs-Seite weitergeleitet. Sie können aber auch im App Store nach „Mi Home/Xiaomi Home“ suchen, um die App herunterzuladen und zu installieren.



Öffnen Sie die Mi Home-/Xiaomi Home-App, tippen Sie auf das „+“ oben rechts und befolgen Sie die Anweisungen auf dem Bildschirm, um Ihr Gerät hinzuzufügen.

78FF9E4E

* In Europa (außer in Russland) wird die App unter dem Namen Xiaomi Home-App geführt. Der auf Ihrem Gerät angezeigte Name der App sollte standardmäßig verwendet werden.

Hinweise:

- Der Roboterstaubsauger funktioniert mit der Mi Home- / Xiaomi Home-App*, die Android 9.0 und iOS 12.0 oder höher unterstützt.
- Es werden ausschließlich 2,4-GHz-WLAN-Netze unterstützt.
- Die Version der App wurde möglicherweise aktualisiert. Befolgen Sie bitte die Anweisungen zur aktuellen App-Version.

WLAN-Einstellungen zurücksetzen

Führen Sie die folgenden Schritte aus, wenn der Roboterstaubsauger nicht mit dem Netzwerk verbunden werden kann, weil der Router zurückgesetzt wurde, das Passwort vergessen wurde oder aus anderen Gründen:

1. Öffnen Sie bitte die Abdeckung des Roboterstaubsaugers, sodass Sie die WLAN-Anzeige sehen können.
2. Halten Sie die Tasten und gleichzeitig gedrückt, bis Sie eine Sprachmeldung hören, dass der Roboterstaubsauger auf die Netzwerkkonfiguration wartet.

3. Wenn der WLAN-Anzeiger blinkt, wurde die WLAN-Verbindung erfolgreich zurückgesetzt.

Ein-/Ausschalten

Halten Sie die Taste drei Sekunden lang gedrückt, um den Roboterstaubsauger einzuschalten. Wenn die Anzeige am Roboterstaubsauger aufleuchtet, bedeutet dies, dass der Roboterstaubsauger in den Standby-Modus wechselt. Wenn der Roboterstaubsauger pausiert und nicht geladen wird, halten Sie die Taste drei Sekunden lang gedrückt, um ihn auszuschalten.

Hinweis: Wenn der Roboterstaubsauger geladen wird, schaltet er sich automatisch ein und kann nicht ausgeschaltet werden.

Schnelle Kartenerstellung

Nachdem Sie das Netzwerk zum ersten Mal konfiguriert haben, folgen Sie den Anweisungen in der App, um schnell eine Karte zu erstellen. Der Roboterstaubsauger beginnt mit der Kartierung ohne zu reinigen. Der Kartierungsvorgang ist abgeschlossen, wenn der Roboterstaubsauger zur Multifunktionsstation zurückkehrt, wobei die Karte automatisch gespeichert wird.

Pausieren

Wenn der Roboterstaubsauger in Betrieb ist, drücken Sie eine beliebige Taste, um ihn anzuhalten.

Hinweis: Heben Sie den Roboterstaubsauger nicht an und bewegen Sie ihn nicht, wenn er sich im Pausenmodus befindet. Andernfalls kann es zu Navigationsfehlern kommen, die verhindern, dass der Roboterstaubsauger zur Multifunktionsstation zurückkehrt, oder die Karte kann verloren gehen.

Energiesparmodus

Der Roboterstaubsauger geht nach 10 Minuten im Pausenmodus automatisch in den Ruhemodus, und seine Anzeige wird abgeschaltet. Betätigen Sie eine beliebige Taste am Roboterstaubsauger, um diesen aufzuwecken.

Reinigung fortsetzen

Wenn der Akku des Roboterstaubsaugers während einer Reinigungsaufgabe zur Neige geht, kehrt der Roboterstaubsauger zum Aufladen automatisch zur Multifunktionsstation zurück. Nachdem der Roboterstaubsauger vollständig geladen wurde, setzt er die Reinigung dort fort, wo er sie zuvor unterbrochen hat.

Einstellungen der Kindersicherung

Um die Kindersicherung zu aktivieren oder zu deaktivieren, halten Sie die Taste am Roboterstaubsauger drei Sekunden lang gedrückt.

Hinweis: Wenn die Kindersicherung aktiviert ist, werden die Tasten des Roboterstaubsaugers gesperrt.

Staubentleerung

Wenn der Roboterstaubsauger nach einer Saug- und Wischaufgabe, einer Saugaufgabe vor einer Wischaufgabe oder einer Saugaufgabe automatisch zum Aufladen zur Multifunktionsstation zurückkehrt, leert die Multifunktionsstation automatisch den Staubbehälter.

Hinweise:

- Wenn der Roboterstaubsauger auf halbem Weg zur Multifunktionsstation umkehrt, um Wischer-Pads zu reinigen, leert die Station den Staubbehälter nicht automatisch.
- Wenn die Funktion der automatischen Staubentleerung in der App deaktiviert ist, leert die Multifunktionsstation den Staubbehälter nicht automatisch.

Saugen und Wischen

① Reinigung beginnen

Vergewissern Sie sich vor dem Start, dass die Wischer-Baugruppe und die anderen erforderlichen Teile am Roboterstaubsauger installiert sind und dass der Frischwassertank mit Wasser aufgefüllt ist. Wählen Sie in der App den

Saug- und Wischmodus aus, und verwenden Sie die App oder drücken Sie die Taste am Roboterstaubsauger, damit er von der Station aus startet. Dann plant der Roboterstaubsauger die optimale Reinigungsrouten und führt die Reinigungsaufgabe auf der Grundlage der erstellten Karte aus.

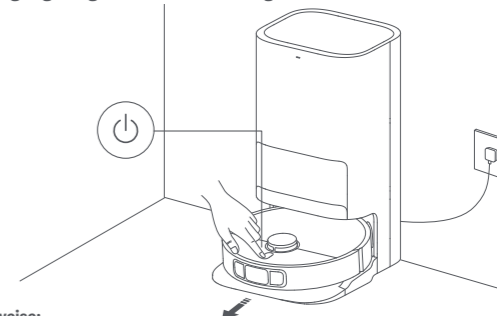

Hinweise:

- Um zu verhindern, dass die Teppiche beim Wischen nass werden, können Sie in der App manuell Teppichbereiche hinzufügen und eine Teppichreinigungsmethode auswählen.
- Wenn Sie den Roboterstaubsauger zum ersten Mal benutzen, sollten Sie ihn während des gesamten Prozesses begleiten, um die Gegenstände zu entfernen, die seine Arbeit behindern könnten.
- Wenn der Roboterstaubsauger an einigen Stellen hängen bleibt oder die Oberfläche der Möbel zerkratzt, können Sie in der App Sperrbereiche festlegen, um zu verhindern, dass der Roboterstaubsauger diese Bereiche betritt.
- Wenn der Roboterstaubsauger auf einer Fläche mit Hochflorteppichen, in dunklen Umgebungen oder in Umgebungen mit stark reflektierenden Oberflächen betrieben wird, kann seine Leistung bis zu einem gewissen Grad eingeschränkt sein.
- Der Roboterstaubsauger befeuchtet die Wischer-Pads vor dem Start. Bitte haben Sie etwas Geduld.
- Vergewissern Sie sich vor der Inbetriebnahme, dass die Multifunktionsstation an die Stromversorgung und der Roboterstaubsauger an die Multifunktionsstation angeschlossen ist.
- Um sicherzustellen, dass der Roboterstaubsauger nach dem Saugen und Wischen erfolgreich zur Multifunktionsstation zurückkehren kann, wird empfohlen, den Roboterstaubsauger von der Multifunktionsstation aus zu starten. Die Multifunktionsstation, der Frischwassertank, der Schmutzwassertank und die Reinigungsschale dürfen während der Reinigung nicht bewegt werden.

② Automatische Rückkehr auf halbem Weg zur Reinigung der Wischpads

Während der Reinigung kehrt der Roboterstaubsauger automatisch zur Multifunktionsstation zurück, um die Wischer-Pads zu waschen, nachdem er bestimmte Quadrate der Fläche gereinigt hat. Sobald die Wischer-Pads gewaschen sind, nimmt der Roboterstaubsauger seine Reinigungsaufgabe wieder auf.

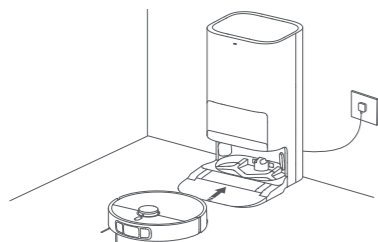

③ Automatische Staubentleerung, Wischer-Pad-Reinigung und Lufttrocknung

Nachdem der Roboterstaubsauger eine Reinigungsaufgabe beendet hat und zum Aufladen in die Multifunktionsstation zurückkehrt, beginnt die Multifunktionsstation automatisch mit dem Entleeren des Staubbehälters und dem anschließenden Reinigen und Lufttrocknen der Wischer-Pads.

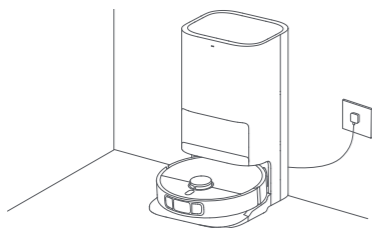

④ Reinigen des Schmutzwassertanks

Nachdem die Wischer-Pads gereinigt und luftgetrocknet sind, reinigen Sie bitte zeitnah den Schmutzwassertank, um Gerüche zu vermeiden.

Saugen vor Wischen

Vergewissern Sie sich vor dem Start, dass die Wischer-Baugruppe am Roboterstaubsauger installiert ist und dass der Frischwassertank mit Wasser aufgefüllt ist. Wählen Sie in der App den Modus Saugen vor Wischen aus, und verwenden Sie die App oder drücken Sie die Taste  am Roboterstaubsauger, um die Reinigungsaufgabe zu starten. Dann wird der Roboterstaubsauger die Wischer-Baugruppe anheben, um zu saugen. Nach dem Saugen kehrt er zur Multifunktionsstation zurück, um automatisch den Staubbehälter zu entleeren und die Wischer-Pads zu befeuchten, dann senkt er die Wischer-Baugruppe ab und beginnt mit dem Wischen.

Saugen

Wählen Sie in der App den Modus Saugen aus, und verwenden Sie die App oder drücken Sie die Taste  am Roboterstaubsauger, um die Reinigung zu starten. Dann wird der Roboterstaubsauger die Wischer-Baugruppe anheben und von der Multifunktionsstation aus mit dem Saugen beginnen. Nach dem Saugen kehrt der Roboter zur Multifunktionsstation zurück, um automatisch den Staubbehälter zu entleeren.

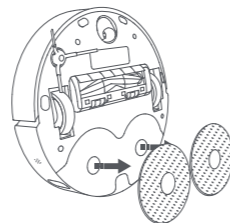

Hinweis: Wenn die Wischer-Baugruppe nicht installiert ist, führt der Roboterstaubsauger nach dem Start automatisch den Saugmodus aus.

Wischen

Vergewissern Sie sich vor dem Start, dass die Wischer-Baugruppe und die anderen erforderlichen Teile am Roboterstaubsauger installiert sind und dass der Frischwassertank mit Wasser aufgefüllt ist. Wählen Sie in der App den Wischmodus aus, und verwenden Sie die App oder drücken Sie die Taste  am Roboterstaubsauger, um mit der Reinigung zu beginnen. Dann befeuchtet der Roboterstaubsauger automatisch zuerst die Wischer-Pads und verlässt die Multifunktionsstation, um mit dem Wischen zu beginnen. Sobald er mit dem Wischen fertig ist, kehrt er zur Multifunktionsstation zurück, um die Wischer-Pads zu waschen und luftzutrocknen.

Weitere App-Funktionen

Karte

Auf der Startseite der App wird die aktuelle Karte angezeigt, die zum Saugen und Wischen verwendet wird. Sie können in den Einstellungen für Sperrbereiche zu meidende Bereiche festlegen und die aktuelle Karte in der Kartenverwaltung bearbeiten.

Reinigungseinstellungen

In den Reinigungseinstellungen können Sie den Reinigungsmodus, die Saugstärke und die Wasserdurchflussrate je nach Verschmutzungsgrad des Bodens und den spezifischen Anforderungen anpassen.

Einstellungen der Multifunktionsstation

Die Staubentleerung und die Wischer-Pad-Reinigung können in den Einstellungen der Multifunktionsstation konfiguriert werden.

In den Einstellungen für die Staubentleerung können Sie die Funktion der automatischen Staubentleerung aktivieren oder deaktivieren und ihre Häufigkeit ändern.

In den Einstellungen für die Wischer-Pad-Reinigung können Sie die Häufigkeit einstellen, mit der der Roboterstaubsauger zur Station zurückkehrt, um Wischer-Pads zu reinigen.

Hinweise:

- Bevor Sie den ausgewählten Bereich, die ausgewählte Reinigungszone verwenden oder die Karte bearbeiten können, muss eine Karte erstellt werden.
- Weitere Funktionen finden Sie in der App. Einzelheiten zu den einzelnen Funktionen sind abhängig von der App.



Aktualisieren der Firmware

Sie können die Firmware des Roboterstaubsaugers über die Mi Home-/Xiaomi Home-App aktualisieren. Vergewissern Sie sich vor der Aktualisierung, dass sich der Roboterstaubsauger in der Multifunktionsstation befindet und sein Akkustand mehr als 15 % beträgt.

Wiederherstellung der Werkseinstellungen

Wenn der Roboterstaubsauger nach dem Neustart nicht ordnungsgemäß funktioniert, drücken Sie drei Sekunden lang die Reset-Taste mit einer Nadel, bis Sie die Sprachmeldung hören, dass der Roboterstaubsauger die Werkseinstellungen wiederherstellt. Dadurch wird der Roboterstaubsauger auf seine ursprünglichen Werkseinstellungen zurückgesetzt.

Neustart des Roboterstaubsaugers

Wenn der Roboterstaubsauger nicht mehr reagiert oder sich nicht ausschalten lässt, halten Sie die Taste  15 Sekunden lang gedrückt, um eine Zwangsabschaltung durchzuführen. Halten Sie dann die Taste  drei Sekunden lang gedrückt, um den Roboterstaubsauger einzuschalten.

Regelmäßige Wartung

Einzelteile

Um den Roboterstaubsauger in gutem Zustand zu halten, wird empfohlen, die folgende Tabelle für eine routinemäßige Wartung zu beachten.

Teil	Reinigungsfrequenz	Austauschhäufigkeit
Staubbehälter	Reinigen nach Bedarf	/
Filter (Im Staubbehälter vorinstalliert)	Reinigung alle zwei Wochen	3-6 Monate
Reinwassertank	Reinigung alle zwei Wochen	/
Schmutzwassertank	Reinigung nach jedem Gebrauch empfohlen	
Reinigungsschale	Reinigung alle 1-2 Wochen	/
Bürste	Reinigung alle zwei Wochen	
Seitenbürste	Reinigung alle zwei Wochen	3-6 Monate
Wischer	/	1-3 Monate
Lenkrad	Reinigung jeden Monat	/
LDS (Laserdistanzsensor)		
Linien-Laser-Sensor		

Teil	Reinigungsfrequenz	Austauschhäufigkeit
Klippensensor	Reinigung jeden Monat	/
Ladekontakte des Roboterstaubsaugers		
Stoßdämpfer		
Automatische Entleerungsöffnungen des Roboterstaubsaugers		
Boden des Roboterstaubsaugers		
Multifunktionsstation		
Ladekontakte der Multifunktionsstation		
Signalbereich der Multifunktionsstation	/	Austausch etwa alle 2,5 Monate, je nach tatsächlicher Nutzung
Einwegbeutel		

Hinweise:

- Die Häufigkeit des Austauschs dienen nur als Referenz. Wenn ein Teil beschädigt ist, sollte es umgehend ausgetauscht werden, um eine effiziente Reinigung zu gewährleisten.
- Wenn Sie den Roboterstaubsauger transportieren oder verschicken, entleeren Sie bitte die Frischwasser- und Schmutzwassertanks, damit der Roboterstaubsauger beim Transport nicht beschädigt wird.

Auswechseln des Einwegbeutels

- Wenn der Einwegbeutel voll ist, ziehen Sie die Abdeckung aus der Öffnung des Staubgehäuses heraus. Nehmen Sie den Einwegbeutel am Griff heraus und entsorgen Sie ihn. Wischen Sie dann mit einem trockenen Tuch den Schmutz vom Filter ab.

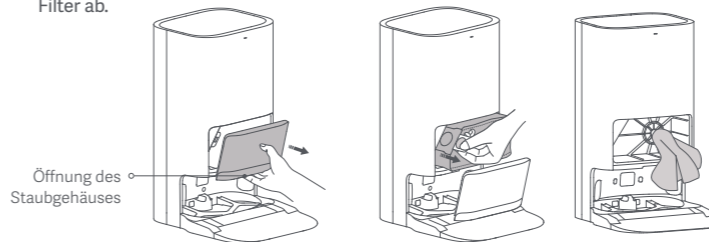

Hinweis: Wenn Sie am Griff des Einwegbeutels ziehen, wird der Beutel versiegelt, damit Staub und Schmutz nicht versehentlich herausfallen können.

- Setzen Sie den Einwegbeutel wie abgebildet ein und stecken Sie den Griff des Beutels in den Schlitz. Bringen Sie dann die Abdeckung des Staubgehäuses wieder an. Sie ist ordnungsgemäß installiert, wenn Sie ein „Klicken“ hören.

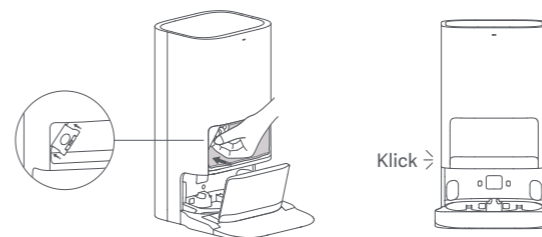

Reinigung der Frischwasser- und Schmutzwassertanks

- Nehmen Sie die Frischwasser- und Schmutzwassertanks heraus, öffnen Sie deren Abdeckungen und schütten Sie das Wasser aus.

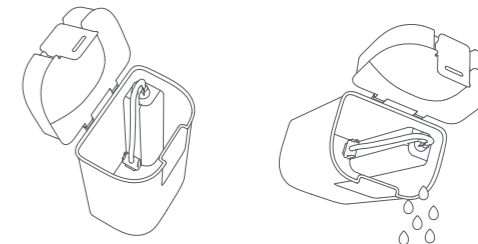

- Verwenden Sie sauberes Wasser, um die Tanks vollständig zu waschen, und wischen Sie sie dann von außen trocken, bevor Sie sie wieder in die Multifunktionsstation einsetzen.

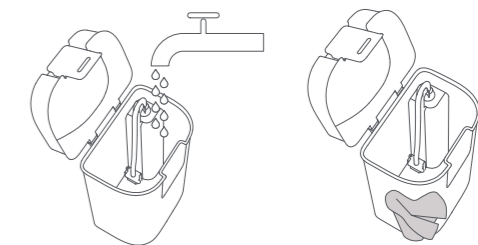

Hinweis: Sowohl der Schwimmer im Frischwassertank als auch die Schwimmerkugel im Schmutzwassertank sind bewegliche Teile. Wenden Sie bei ihrer Reinigung nicht zu viel Kraft auf, um Beschädigungen zu vermeiden.

Reinigung der Reinigungsschale und des Reinigungsschalenbodens

1. Wählen Sie in der App die Reinigungsfunktion der Multifunktionsstation aus und der Roboterstaubsauger wird die Multifunktionsstation automatisch verlassen. Nehmen Sie die Reinigungsschale manuell heraus, und die Multifunktionsstation wird automatisch Wasser in den Reinigungsschalenboden einspritzen. Verwenden Sie einen Lappen oder eine Bürste, um Schmutz von dem Boden und der Reinigungsschale zu entfernen.

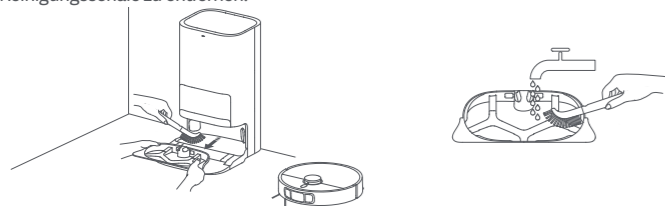

2. Warten Sie drei Minuten, dann lässt die Multifunktionsstation das Schmutzwasser automatisch ablaufen. Wischen Sie den Reinigungsschalenboden und die Reinigungsschale mit einem trockenen Tuch ab und setzen Sie die Reinigungsschale wieder ein. Sobald der Boden gereinigt ist, können Sie den Roboterstaubsauger manuell in die Multifunktionsstation einsetzen, die App verwenden oder die Taste am Roboterstaubsauger drücken, um ihn zurückzuschicken.



Hinweis: Kippen Sie die Multifunktionsstation während des täglichen Gebrauchs und der Reinigung nicht. Wenn sich Wasser im Reinigungsschalenboden ansammelt, wischen Sie ihn mit einem Tuch trocken.

Reinigung der Sensoren und Ladekontakte

Reinigen Sie mit einem weichen Tuch alle Sensoren und Ladekontakte des Roboterstaubsaugers:

- Die Absturzsensoren an der Unterseite des Roboterstaubsaugers.
- Die Ladekontakte auf der Rückseite des Roboterstaubsaugers.
- Der LDS-Lasersensor an der Oberseite des Roboterstaubsaugers.
- Der Stoßdämpfer und der Linienlasersensor an der Vorderseite des Roboterstaubsaugers.

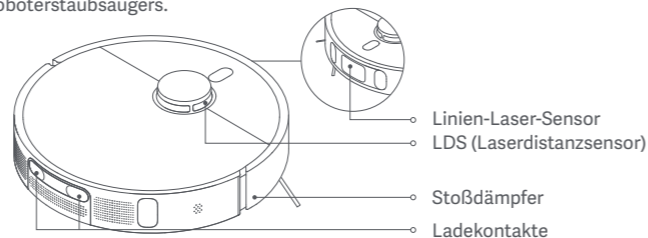

Klippensensor

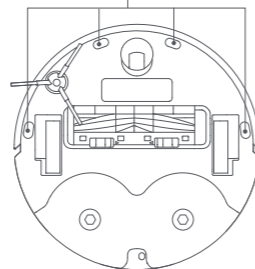

Reinigung der Bürste und der Seitenbürste

1. Drehen Sie den Roboterstaubsauger um und drücken Sie die Clips zusammen, um die Bürstenabdeckung zu entfernen.
2. Nehmen Sie die Bürste heraus, entfernen Sie die Lager an beiden Enden, und reinigen Sie die Achse der Bürste.
3. Verwenden Sie eine Schere, um Haare, die sich um die Bürste gewickelt haben, abzuschneiden, und entfernen Sie alle Verunreinigungen.
4. Ziehen Sie die Seitenbürste nach oben heraus und reinigen Sie sie.
5. Setzen Sie die Bürste, die Seitenbürste und die Bürstenabdeckung wieder ein und vergewissern Sie sich, dass sie fest sitzen.

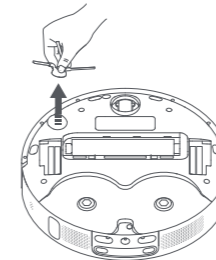
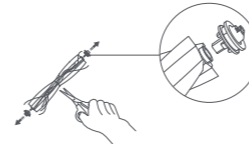

VORSICHT: Wenn sich in der Bürste zu viele Haare verfangen haben oder wenn Haarknäuel darin feststecken, ziehen Sie nicht zu fest daran, da die Bürste beschädigt werden könnte.

Reinigung des Lenkrads

1. Drehen Sie den Roboterstaubsauger um und ziehen Sie das Lenkrad heraus.
2. Entfernen Sie Haare, Dreck und andere Verunreinigungen vom Rad und der Achse.
3. Setzen Sie das Lenkrad wieder ein und drücken Sie es wieder fest an seinen Platz.

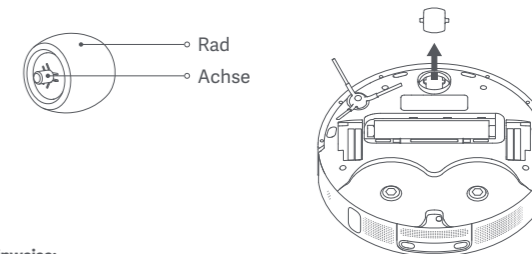

Hinweise:

- Ein kleiner Schraubenschlüssel oder ein anderes Hebelwerkzeug kann verwendet werden, um das Rad vorsichtig herauszuheben und zu entfernen.
- Das Rad kann mit Wasser gereinigt und nach dem Trocknen wieder eingebaut werden.

Reinigung der Multifunktionsstation

Reinigen Sie die Ladekontakte, die automatischen Entleerungsöffnungen und den Signalbereich der Multifunktionsstation mit einem weichen, trockenen Tuch.



Akku

Der Roboterstaubsauger enthält einen Hochleistungs-Lithium-Ionen-Akku. Bitte stellen Sie sicher, dass dieser bei täglicher Nutzung gut geladen ist, um die optimale Akkuleistung beizubehalten.

Hinweis: Wenn der Roboterstaubsauger längere Zeit nicht benutzt wird, schalten Sie ihn aus und stellen Sie ihn weg. Um Schäden durch Tiefentladung zu vermeiden, sollte der Roboterstaubsauger mindestens einmal alle drei Monate aufgeladen werden.

Spezifikationen

Roboterstaubsauger

Bezeichnung	Roboterstaubsauger
Modell	C102
Artikelmaße	Φ 350 x 97 mm
Akku	4800 mAh (Nennkapazität)
Ladedauer	Ca. 6,5 Stunden
Nettogewicht (Roboterstaubsauger)	3,67 kg
Nettogewicht (mit Zubehör)	12,3 kg
Kompatibilität	Android 9.0 und iOS 12.0 oder neuer
WLAN-Verbindung	Wi-Fi IEEE 802.11b/g/n 2,4 GHz, Bluetooth 4.2
Ladespannung	20 V ---
Nennspannung	14,4 V ---
Eingangsspannung	75 W
Betriebsfrequenz	2400–2483,5 MHz
Maximale Ausgangsleistung	< 20 dBm

Multifunktionsstation

Modell	JZ2302
Artikelmaße	586 x 427 x 340 mm
Ausgangsleistung	220–240 V~ 50/60 Hz
Nennleistung	20 V --- 1 A
Leistung (während der Staubentleerung)	1000 W
Leistung (während der Reinigung)	30 W
Leistung (Lufttrocknen + Laden)	30 W

Unter normalen Einsatzbedingungen muss dieses Gerät einen Abstand von mindestens 20 cm zwischen der Antenne und dem Körper des Benutzers einhalten.

WEEE-Entsorgung von elektrischen und elektronischen Geräten



Das Symbol auf dem Produkt oder der Verpackung bedeutet, dass das Produkt einer getrennten Erfassung für elektrische und elektronische Geräte zugeführt werden muss und nicht über den normalen Haushaltsabfall entsorgt werden darf. Bitte entnehmen Sie Batterien und Lampen, die nicht vom Gerät umschlossen sind, vor der Abgabe aus dem Gerät und entsorgen diese über die offiziellen Sammelstellen für Batterien und Lampen.

Beim Kauf eines neuen Elektrogerätes können Sie beim Vertreiber ein gleichartiges Altgerät unentgeltlich zurückgeben. Elektrogeräte mit einer Kantenlänge von maximal 25 cm können unentgeltlich bei Vertreibern von Elektro- und Elektronikgeräten mit einer Verkaufsfläche von mindestens 400 m² sowie größeren Supermärkten abgegeben werden, ohne dass ein Neugerät erworben werden muss. Größere Elektrogeräte können kostenlos bei kommunalen Wertstoffhöfen abgegeben werden.

Durch die korrekte Entsorgung tragen Sie dazu bei, negative Auswirkungen auf die Umwelt und die menschliche Gesundheit zu vermeiden, die durch unsachgemäße Erfassung und Behandlung von Elektroaltgeräten entstehen können.

Bitte löschen Sie sämtliche personenbezogenen Daten auf dem Gerät, bevor Sie es entsorgen.

Für weitere Informationen kontaktieren sie bitte Ihre Kommunalverwaltung, Ihren örtlichen Abfallentsorger oder das Geschäft, in dem Sie das Produkt erworben haben.

Güvenlik Bilgileri

Ürünü kullanmadan önce bu kılavuzu dikkatlice okuyun ve ileride başvurmak üzere saklayın.

Kullanım Kısıtlamaları

- Bu ürün yalnızca ev ortamında zemin temizliği için kullanılır. Ürünü dış mekanlarda, zemin olmayan yüzeylerde veya ticari ya da endüstriyel ortamlarda kullanmayın.
- Bu cihaz, gözetim altında olmaları veya kendilerine cihazın güvenli bir şekilde kullanılmasına ve ilgili tehlikelerin anlaşılmasına yönelik talimatlar verilmiş olması durumunda 8 yaş ve üzeri çocuklar ve fiziksel, duyuusal veya zihinsel yetileri azalmış ya da deneyim ve bilgi eksikliği olan kişiler tarafından kullanılabilir. Çocuklar cihaz ile oynamamalıdır. Temizlik ve kullanıcı bakımı, gözetimsiz çocuklar tarafından yapılmamalıdır.
- Bu ürün yalnızca nitelikli teknisyenler ve satış sonrası servis ekibi tarafından değiştirilebilen piller içerir.
- Çocuklar ürünle oynamamalıdır. Temizlik robotu çalışırken çocukların ve evcil hayvanların güvenli bir mesafede bulunduğundan emin olun.
- Kablo seti hasar görürse üreticiden veya servis acentesinden temin edilebilen özel bir kablo setiyle değiştirilmelidir.
- Temizlik robotunu koruyucu bariyerleri olmayan yerden yüksek alanlarda kullanmayın.
- Temizlik robotunu ters çevirerek yere koymayın. Temizlik robotunu LDS lazer sensör kapağından,

kapağından veya tampon kısmından tutarak hareket ettirmeyin.

- Temizlik robotunu 40 °C'den yüksek veya 0 °C'den düşük ortam sıcaklıklarında kullanmayın. Yerde sıvı veya yapışkan madde olmadığından emin olun.
- Bu temizlik robotunu banyo veya havuz kenarı gibi dış mekanlarda kurmayın, şarj etmeyin veya kullanmayın.
- Cihaz güç kablosunun üzerinden geçecek olursa tehlikeli olabilir.
- Temizlik robotunun çarpmasını ve zarar vermesini önlemek için zeminde bulunan kırılabilir veya küçük eşyaları kaldırın.
- Sabitken veya hareket ederken temizlik robotunun üzerine çocuk, evcil hayvan ya da herhangi bir eşya koymayın.
- Saçınızı, parmaklarınızı ve vücudunuzun diğer bölümlerini temizlik robotunun emme açıklığına yaklaştırmayın.
- Yanıcı maddeleri temizlemek için temizlik robotunu kullanmayın.
- Sert veya keskin cisimleri süpürge ile çektirmeyin.
- Temizlik veya bakım yapmadan önce robot süpürgeyi ve çok yönlü istasyonu kapatıp istasyonun fişini prizden çekin.

-
- Temizlik robotunu veya çok yönlü istasyonunu ıslak bezle silmeyin veya herhangi bir sıvıyla durulamayın. Yıkabilir parçaları temizledikten sonra parçaları yeniden takmadan ve kullanmadan önce tamamen kurulaşın.
 - Temizlik robotunun taşınırken kapalı olduğundan ve mümkünse orijinal ambalajında tutulduğundan emin olun.
 - Lütfen bu ürünü Kullanım Kılavuzu'nda bulunan talimatlara uygun şekilde kullanın. Ürünün yanlış kullanımından kaynaklanabilecek herhangi bir kayıp veya hasardan kullanıcılar sorumludur.

Piller ve Şarj

UYARILAR:

- Hiçbir şekilde üçüncü taraf ürünü olan pil, kablo seti veya çok yönlü istasyonu kullanmayın. Temizlik robotu yalnızca JZ2302 model çok yönlü istasyon ile kullanılabilir.
- Kullanıcının çok yönlü istasyonu 50 Hz veya 60 Hz arasında değiştirmesine gerek yoktur, ürün 50 Hz ila 60 Hz arasında kendisi geçiş yapabilir.
- Pili veya çok yönlü istasyonu kendiniz parçalarına ayırmayın, onarmayın veya üzerinde değişiklik yapmayın.
- Çok yönlü istasyonu bir ısı kaynağının yakınına yerleştirmeyin.

-
- Çok yönlü istasyonun şarj temas yüzeylerini silmek veya temizlemek için ıslak bez kullanmayın ya da bu bölümlere ıslak elle dokunmayın.
 - Temizlik robotu uzun süre kullanılmıyacaksa cihazı tam olarak şarj edin ve kapattıktan sonra serin ve kuru bir yerde saklayın. Pili aşırı boşaltmaktan kaçınmak için temizlik robotunu en az 3 ayda bir tekrar şarj edin.
 - Cihazı veya pili aşırı sıcaklıklara maruz bırakmayın.
 - Pille çalışan cihazın terminallerinin veya pilin terminallerinin metal nesnelere kısa devre yapma riskine karşı dikkatli olun.
 - Lityum iyon pil takımı, çevre için tehlikeli maddeler içerir. Temizlik robotunu imha etmeden önce lütfen önce pil takımını çıkarıp atın veya kullanıldığı ülkenin ya da bölgenin yerel yasa ve düzenlemelerine uygun olarak geri dönüştürün.
 - Kısa devre veya sıvı sızıntısını önlemek için pili sökerken pile hasar vermeyin. Pilde sızıntı olursa sıvının cildinizle veya giysilerinizle temas etmesini önleyin ve derhal kuru bir bezle silin. Ardından pili düzgün şekilde imha etmek için uygun geri dönüşüm tesisine veya belirtilen satış sonrası hizmet ekibine gönderin.
 - Piller üründen çıkarılmadan önce pillerin bitmiş olması önerilir; ayrıca ürününüzün güçle bağlantısının kesildiğinden emin olmanız gerekir.

- 1). Alttaki vidayı sökün ve kapağı kaldırın.
 - 2). Pil konektörünü prizden çekin ve pilleri çıkarın. Yaralanma riskini önlemek için, pil tertibatına hasar vermeyin.
 - 3). Pilleri profesyonel bir geri dönüşüm kuruluşuna teslim edin.
- Pil bertaraf edilmeden önce cihazdan çıkartılmalıdır.
 - Pil çıkartılırken cihazın şebeke beslemesi ile bağlantısı kesilmiş olmalıdır.
 - Pil güvenle bertaraf edilmelidir.

Lazer Güvenlik Bilgileri

- Üründeki lazer sensör, IEC 60825-1:2014 Sınıf 1 lazer ürünler için Standartları karşılar. Lütfen kullanırken doğrudan göz teması kurmaktan kaçının.

 Yalnızca kapalı alanda kullanım içindir.

EU Uygunluk Beyanı

CE İşbu belge ile Dreame (Tianjin) Information Technology Co., Ltd., radyo ekipmanı tipi C102 ürününün 2014/53/EU sayılı Direktife uygun olduğunu beyan etmektedir. AB uygunluk beyanının tam metnine şu adresten ulaşılabilir:
<http://www.mi.com/global/service/support/declaration.html>
Ayrıntılı e-kılavuz için lütfen www.mi.com/global/service/userguide adresine gidin

Ürüne Genel Bakış

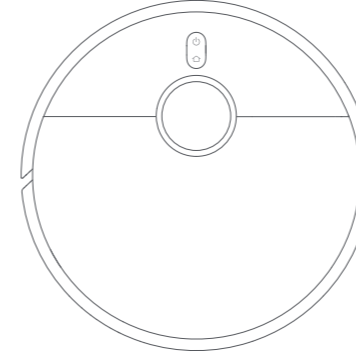

Temizlik Robotu

Not: Kullanım kılavuzundaki ürün, aksesuar ve kullanıcı arayüzü çizimleri yalnızca referans amaçlı olarak sağlanmıştır. Ürün iyileştirmeleri nedeniyle asıl ürün ve işlevler farklılık gösterebilir.

Aksesuarlar

Önceden Takılı Aksesuarlar

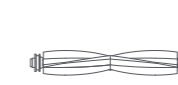

Fırça

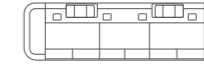

Fırça Kapağı

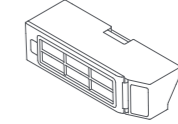

Toz Haznesi



Filtre
(Toz haznesine önceden takılı gelir)

Diğer Aksesuarlar



Yan Fırça

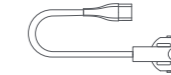

Kablo Seti



Paspas Pedi Tutucusu × 2

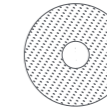

Paspas Pedi × 2
(Paspas pedi tutucusuna önceden takılı gelir)

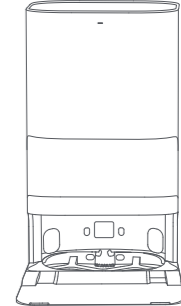

Çok Yönlü İstasyon
(tek kullanımlık torba, temiz su haznesi, kirli su haznesi, yıkama haznesi genişletici ve yıkama haznesi dahildir)

Temizlik Robotu ve Sensörler

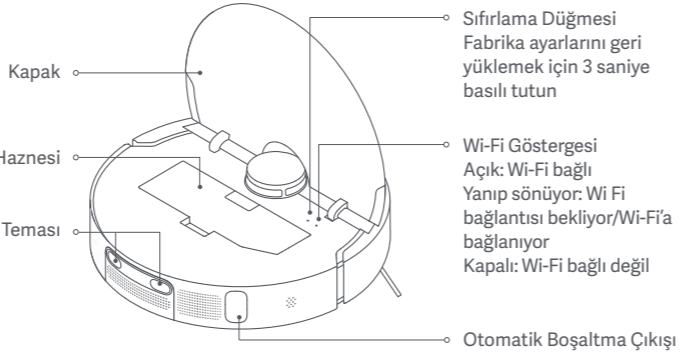
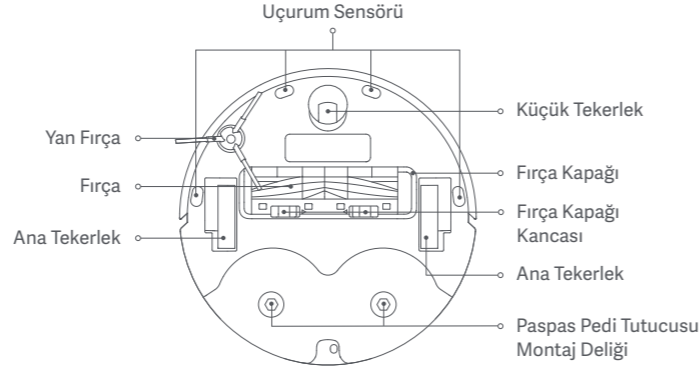
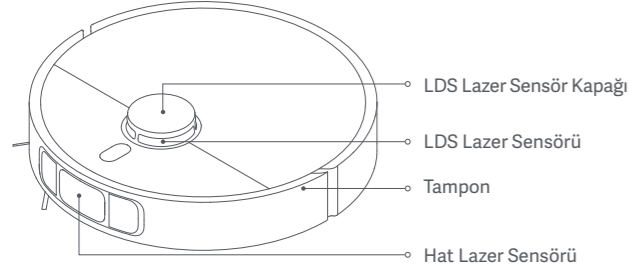

- Açmak veya kapatmak için düğmeye basın ve üç saniye basılı tutun
Temizliği başlatmak veya açıkken duraklatmak için düğmeye basın
- Çalışırken duraklatmak için basın
Temizlik robotunu şarj etmeye üzere çok yönlü istasyona geri döndürmek için temizlik robotu duraklatılmış durumdayken basın.
Çok yönlü istasyona geri dönerken yerleşmeyi durdurmak için basın
Çocuk kilidini etkinleştirmek veya devre dışı bırakmak için üç saniye basılı tutun

Göstergesi

- Beyaz: Temizleniyor/Temizlik tamamlandı/Tamamen şarj oldu
- Beyaz yanıp sönüyor: Şarj için geri dönüyor/Yeniden konumlanıyor/
Üretici yazılımı güncelleniyor/Wi-Fi bağlantısı bekliyor/
Wi-Fi'ya bağlanıyor
- Beyaz ışık yavaş yanıp sönüyor: Şarj oluyor (pil seviyesi orta/yüksek)
- Turuncu yanıp sönüyor: Temizlik robotu hatası
- Turuncu: Wi-Fi bağlantısı kesildi
- Turuncu ışık yavaş yanıp sönüyor: Şarj oluyor (pil seviyesi düşük)

Çok Yönlü İstasyon

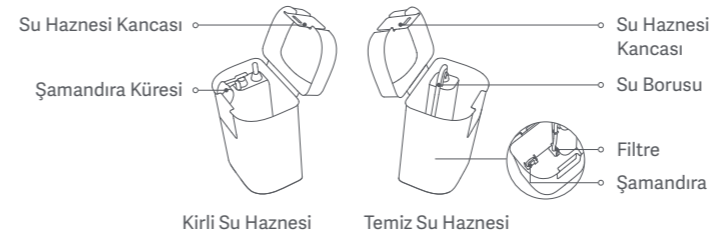
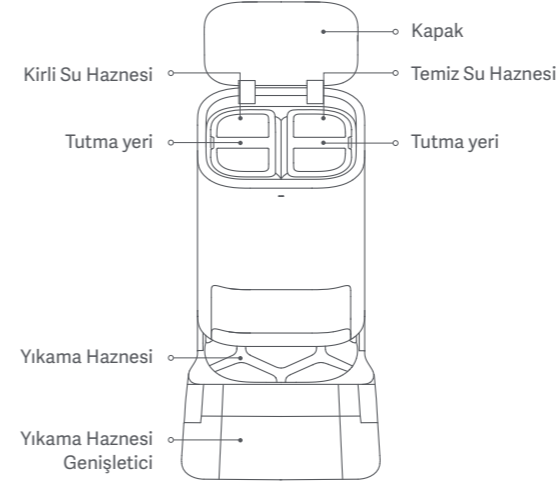

Tek Kullanımlık Torba

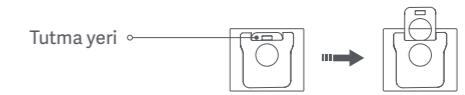
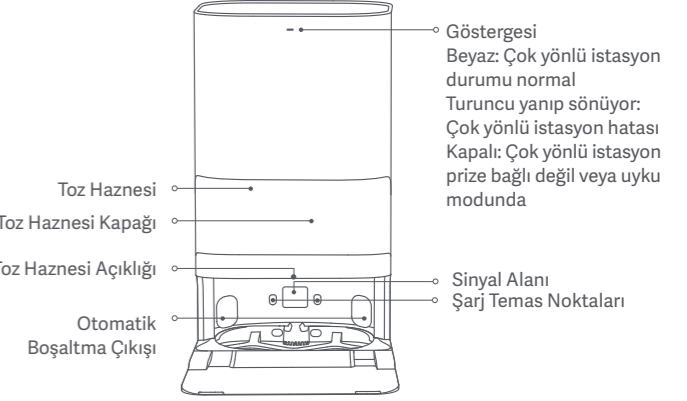

Not: Çok yönlü istasyona fabrika çıkışında tek kullanımlık bir torba takılır.

Nasıl Kurulur

Koruyucu Kılıfları Çıkarma

Temizlik robotunu kullanmadan önce her iki taraftaki koruyucu şeritleri çıkarın.

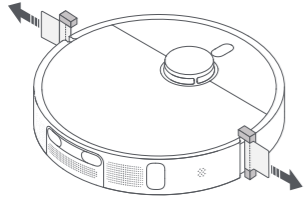

Yan Fırçayı ve Paspas Grubunu Takma

Yan fırçayı ve paspas grubunu gösterildiği şekilde sırayla takın. "Klik" sesi duyduğunuzda yerinde düzgün şekilde takılmıştır.

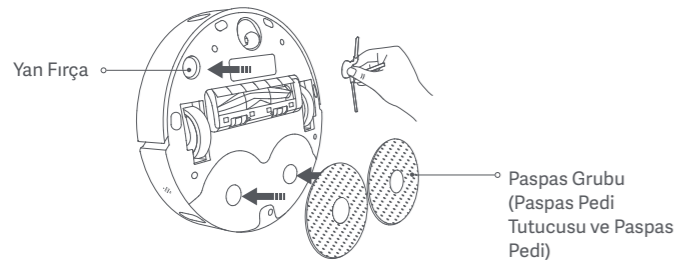

Çok Yönlü İstasyonu Yerleştirme

Çok yönlü istasyonu duvara dayayın veya ahşap ya da karo gibi düz ve sert bir zemine yerleştirin. Yüksekliği en az 0,82, uzunluğu en az 1,93 ve genişliği en az 0,44 olan boş bir alan ayarladığınızdan emin olun. Çok yönlü istasyonun Wi-Fi sinyalinin güçlü olduğu bir priz yanına olduğundan emin olun, ardından istasyonu prize takın.

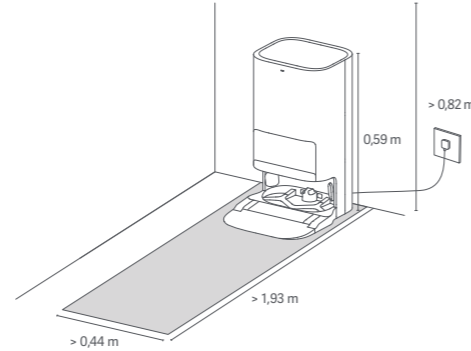

İstasyondaki gösterge beyaz yanına kadar konnektörü yukarı doğru güç bağlantı noktasına sıkıca yerleştirin.



Temizlik Robotunu Yerleştirme

Temizlik robotunu açmak için temizlik robotunun üzerindeki  düğmesini üç saniye basılı tutun. Temizlik robotu açıldıktan sonra çok yönlü istasyona yerleştirin, ardından temizlik robotunun ve istasyonun üzerindeki şarj temalarının tamamen hizalandığından emin olun. Şarjın başladığını belirten sesli uyarı duyduğunuzda temizlik robotu çok yönlü istasyona başarıyla bağlanmış demektir.

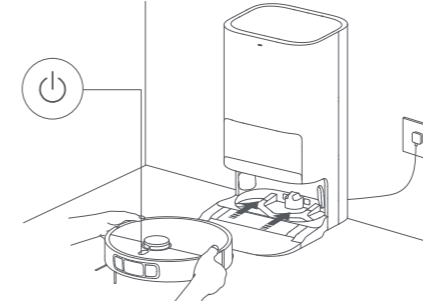

Notlar:

- Temizlik robotunu ilk kez kullanmadan önce tamamen şarj etmeniz önerilir. Temizlik robotu düşük pil seviyesi nedeniyle açılmazsa temizlik robotunun bir süre şarj olması için temizlik robotunu çok yönlü istasyona elle yerleştirin.
- Temizlik robotu şarj olurken otomatik olarak açılır ve kapatılamaz.

Kullanım

Temiz Su Haznesine Su Ekleme

Temiz su haznesini maksimum su seviyesi işaretine kadar temiz su ile doldurun.

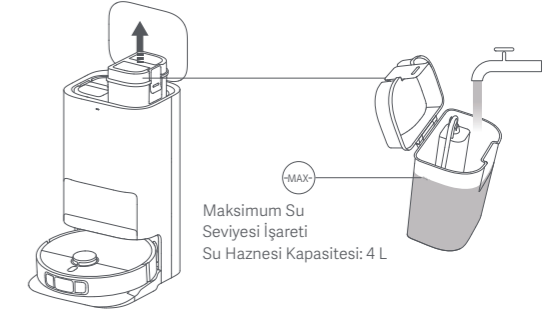

Notlar:

- Maksimum su seviyesi işaretini (MAX) aşacak kadar su eklemeyin.
- Su haznesine sıcak su eklemeyin. Bu, tankın deforme olmasına neden olabilir.
- Temizlik robotuna zarar vermemek için temiz su dışında deterjan gibi maddeler eklemeyin.

Mi Home/Xiaomi Home Uygulamasına Bağlanma

Bu ürün Mi Home/Xiaomi Home uygulaması* ile çalışır. Cihazınızı kontrol etmek ve diğer akıllı ev cihazlarıyla etkileşime geçmek için Mi Home/Xiaomi Home uygulamasını kullanın.

QR kodunu tarayarak uygulamayı indirin ve yükleyin. Uygulama zaten yüklüyse bağlantı kurulum sayfasına yönlendirilirsiniz. Dilerseniz uygulamayı indirip yüklemek için uygulama mağazasında "Mi Home/Xiaomi Home" ifadesini arayın.



78FF9E4E

Mi Home/Xiaomi Home uygulamasını açın, sağ üstteki "+" simgesine dokunun ve cihazınızı eklemeye yönelik istemleri izleyin.



* Uygulamanın Avrupa'daki (Rusya hariç) adı Xiaomi Home'dur. Cihazınızda görüntülenen uygulama adı varsayılan olarak kabul edilmelidir.

Notlar:



- Temizlik robotu Mi Home/Xiaomi Home uygulaması ile çalışır ve Android 9.0 ile iOS 12.0 veya sonraki sürümleri destekler.
- Yalnızca 2,4 GHz Wi-Fi ağları desteklenir.
- Uygulamanın sürümü güncelleştirilmiş olabilir. Lütfen mevcut uygulama sürümüne ilişkin talimatları uygulayın.

Wi-Fi Sıfırlama

Temizlik robotu yönlendiricinin sıfırlanması, şifrenin unutulması veya farklı nedenlerle ağa bağlanamıyorsa aşağıdaki adımları takip edin:

- Wi-Fi göstergesini görebilmek için lütfen temizlik robotunun kapağını açın.
- Temizlik robotunun ağ yapılandırmasını beklediğini belirten bir ses duyulara kadar  ve  düğmelerini aynı anda basılı tutun.
- Wi-Fi göstergesi yanıp sönmeye başladığında Wi-Fi başarıyla sıfırlanmıştır.

Açma/Kapatma

Temizlik robotunu açmak için  düğmesini üç saniye basılı tutun. Temizlik robotundaki gösterge yandığında temizlik robotu bekleme moduna girmiştir. Temizlik robotu duraklatıldığında ve şarj edilmediğinde temizlik robotunu kapatmak için  düğmesini üç saniye basılı tutun.

Not: Robot süpürge şarj olurken otomatik olarak açılır ve kapatılmaz.

Hızlı Harita Oluşturma

Ağı ilk kez yapılandırdıktan sonra hızlı harita oluşturmak için uygulamadaki talimatları takip edin, temizlik robotu temizlik yapmadan harita oluşturmaya başlayacaktır. Harita oluşturma süreci temizlik robotu çok yönlü istasyona döndüğünde tamamlanır ve harita otomatik olarak kaydedilir.

Duraklatma

Robot süpürge çalışırken robot süpürgeyi duraklatmak için bir düğmeye basın.

Not: Robot süpürge duraklatıldığında robot süpürgeyi kaldırmayın veya hareket ettirmeyin. Aksi takdirde robot süpürge çok yönlü istasyona geri dönmesini engelleyebilecek navigasyon hataları oluşabilir veya haritanın kaybolmasına neden olabilir.

Uyku Modu

Temizlik robotu duraklatıldıktan 10 dakika sonra otomatik olarak uyku moduna girer ve göstergesi kapanır. Uyandırmak için temizlik robotunun üzerindeki herhangi bir düğmeye basın.

Temizliğe Devam Etme

Temizlik işlemi sırasında şarj azalmaya başlarsa temizlik robotu şarj olmak için otomatik olarak çok yönlü istasyona döner. Temizlik robotu tamamen şarj olduğunda temizliğe kaldığı yerden devam eder.

Çocuk Kilidi Ayarları

Çocuk kilidini etkinleştirmek veya devre dışı bırakmak için temizlik robotunun üzerindeki  düğmesini üç saniye basılı tutun.

Not: Çocuk kilidi etkinleştirildiğinde temizlik robotu üzerindeki düğmeler çalışmayacaktır.

Toz Boşaltma

Temizlik robotu süpürme ve paspaslama, paspaslama öncesinde süpürme veya süpürme görevini tamamladıktan sonra şarj olmak üzere çok yönlü istasyona otomatik olarak geri döndüğünde çok yönlü istasyon toz haznesini otomatik olarak boşaltmaya başlayacaktır.

Notlar:

- Temizlik robotu süreç devam ederken paspas pedlerini temizlemek üzere çok yönlü istasyona geri döndüğünde istasyon toz haznesini otomatik olarak boşaltmaz.
- Uygulamada otomatik toz boşaltma işlevi devre dışı bırakılırsa çok yönlü istasyon toz haznesini otomatik olarak boşaltmaz.

Süpürme ve Paspaslama

Temizliği başlatma

Başlatmadan önce paspas grubunu ve diğer gerekli parçaların temizlik robotuna takıldığından ve temiz su haznesine su eklendiğinden emin olun. Uygulamadan süpürme ve paspaslama modunu seçin, ardından temizlik robotunu istasyondan

başlatmak için uygulamayı kullanın veya temizlik robotu üzerindeki  düğmesine basın. Ardından robot süpürge en uygun temizlik rotasını planlar ve oluşturulan haritaya göre temizlik işlemini gerçekleştirir.

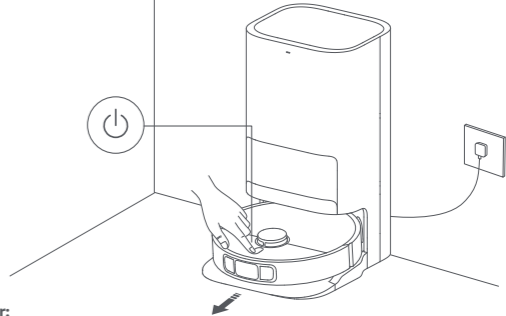

Notlar:

- Paspaslama sırasında halıların ıslanmasını önlemek için uygulamadan halı olan alanları manuel olarak ekleyebilir veya halı temizleme yöntemi seçebilirsiniz.
- Temizlik robotunu ilk kez kullanırken temizlik robotunun işini etkileyebilecek eşyaları kaldırmak üzere tüm süreç boyunca temizlik robotunu takip etmeniz önerilir.
- Temizlik robotu bazı alanlarda sıkışır veya mobilyaların yüzeyini çizerse temizlik robotunun bu alanlara girmesini önlemek için uygulama üzerinden kısıtlı alanlar ayarlayabilirsiniz.
- Temizlik robotu kabanık halılarla kaplı bir alanda, karanlık ortamlarda veya yansıtıcı yüzeylerin bulunduğu ortamlarda çalıştırıldığında temizlik robotunun performansı belirli bir seviyeye kadar etkilenebilir.
- Temizlik robotu başlamadan önce paspas pedlerini ıslatacaktır, lütfen bekleyin.
- Başlamadan önce çok yönlü istasyonun güce bağlı olduğundan ve temizlik robotunun çok yönlü istasyona bağlı olduğundan emin olun.
- Temizlik robotunun süpürme ve paspaslama tamamlandıktan sonra çok yönlü istasyona geri dönebilmesi için temizlik robotunun çok yönlü istasyondan bağlantı olduğundan emin olun. Temizlik sırasında çok yönlü istasyonu, temiz su haznesini, kirli su haznesini veya yıkama haznesini hareket ettirmeyin.

② Çalışma sırasında paspas pedlerini temizlemek için otomatik geri dönme

Temizlik sırasında temizlik robotu belirli bir alanı temizledikten sonra paspas pedlerini yıkamak için otomatik olarak çok yönlü istasyona geri döner. Paspas pedleri yıkandıktan sonra temizlik robotu temizlik görevini devam ettirir.

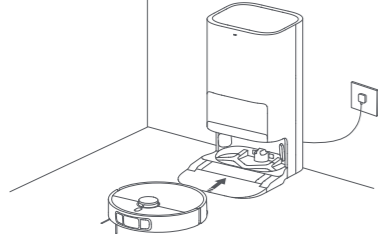

③ Otomatik toz boşaltma, paspas pedi temizleme ve kurutma

Temizlik robotu temizlik görevini tamamlayıp çok yönlü istasyona şarj olmak için geri döndükten sonra çok yönlü istasyon tozu otomatik olarak boşaltmaya başlayacak ve paspas pedlerini temizleyip hava ile kurutacaktır.

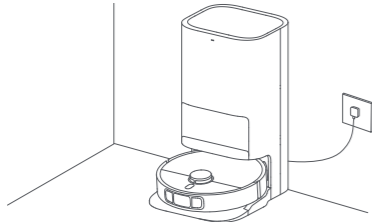

④ Kirli su haznesini temizleme

Paspas pedleri temizlenip havayla kurutulduktan sonra kokuyu önlemek için lütfen kirli su haznesini zamanında temizleyin.

Paspaslamadan önce Süpürme

Başlatmadan önce paspas grubunun temizlik grubuna takıldığından ve temiz su haznesine su eklendiğinden emin olun. Uygulamada paspaslamadan önce süpürme modunu seçin, ardından temizlik görevini başlatmak için uygulamayı kullanın veya temizlik robotunda  düğmesine basın, böylece temizlik robotu süpürme üzere paspas grubunu yukarı kaldıracaktır. Süpürmeyi tamamladıktan sonra toz haznesini otomatik olarak boşaltmak ve paspas pedlerini ıslatmak için çok yönlü istasyona geri dönecek ardından paspaslamaya başlamak üzere paspas grubunu aşağı indirecektir.

Süpürme

Uygulamada süpürme modunu seçin, ardından temizliği başlatmak için uygulamayı kullanın veya temizlik robotunda  düğmesine basın, böylece temizlik robotu süpürme üzere çok yönlü istasyondan başlayacaktır. Süpürmeyi tamamladıktan sonra toz haznesini otomatik olarak boşaltmak üzere çok yönlü istasyona geri dönecektir.

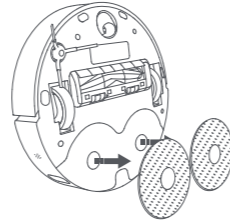

Not: Paspas grubu takılı değilse temizlik robotu başlatıldıktan sonra süpürme modunu otomatik olarak gerçekleştirecektir.

Paspaslama

Başlatmadan önce paspas grubunu ve diğer gerekli parçaların temizlik robotuna takıldığından ve temiz su haznesine su eklendiğinden emin olun. Uygulamadan paspaslama modunu seçin, ardından temizliği başlatmak için uygulamayı kullanın veya temizlik robotu üzerindeki  düğmesine basın. Ardından temizlik robotu önce paspas pedlerini otomatik olarak ıslatacak, ardından paspaslamayı başlatmak için çok yönlü istasyondan ayrılacaktır. Paspaslamayı tamamladıktan sonra paspas pedlerini yıkamak ve havayla kurutmak için çok yönlü istasyona geri dönecektir.

Daha Fazla Uygulama İşlevi

Harita

Uygulamanın ana sayfasında süpürme ve paspaslama için kullanılan harita görüntülenir. Sınırlı alanlar için ayarlarda göz ardı edilecek alanları ayarlayabilir ve harita yönetiminde mevcut haritayı düzenleyebilirsiniz.

Temizlik ayarları

Temizlik ayarlarında zeminin kirlilik durumu ve belirli ihtiyaçlara dayalı olarak temizlik modu, emiş seviyesi ve su akış oranını ayarlayabilirsiniz.

Çok yönlü istasyon ayarları

Toz boşaltma ve paspas pedi temizliği çok yönlü istasyon ayarlarında yapılandırılabilir.

Toz boşaltma ayarlarında otomatik toz boşaltma işlevini etkinleştirebilir veya devre dışı bırakabilir ve işlevin sıklığını değiştirebilirsiniz.

Paspas pedi temizleme ayarlarında temizlik robotunun paspas pedlerini temizlemek için istasyona dönme sıklığını ayarlayabilirsiniz.

Notlar:

- Seçili alan/bölgeye göre temizliği seçmeden veya haritayı düzenlemeden önce bir harita oluşturulmalıdır.
- Daha fazla işlev için lütfen uygulamaya gidin. Her işlevin ayrıntıları uygulamaya bağlıdır.



Yazılımı Güncelleme

Robot süpürgeci mevcut aygıt yazılımını Mi Home/Xiaomi Home uygulaması ile güncelleyebilirsiniz. Güncellemeden önce robot süpürgeci çok yönlü istasyonda olduğundan ve pil düzeyinin %15'in üzerinde olduğundan emin olun.

Fabrika Ayarlarını Geri Yükleme

Temizlik robotu yeniden başlatıldıktan sonra düzgün çalışmazsa temizlik robotunun fabrika ayarlarının geri yüklendiğini belirten sesi duyana kadar sıfırlama düğmesini bir iğne yardımıyla üç saniye basılı tutun. Bu işlem temizlik robotunu orijinal fabrika ayarlarına sıfırlar.

Temizlik Robotunu Yeniden Başlatma

Temizlik robotu yanıt vermeyi durdurursa veya kapatılmıyorsa  düğmesini 15 saniye basılı tutarak cihazı kapanmaya zorlayın. Ardından temizlik robotunu açmak için  düğmesini üç saniye basılı tutun.

Bakım

Parçalar

Robot süpürgeyi iyi durumda tutmak için rutin bakım yapmak amacıyla aşağıdaki tabloya bakılması önerilir.

Parça	Temizleme Sıklığı	Değiştirme Sıklığı
Toz Haznesi	Gerektiği şekilde temizleyin	/
Filtre (Toz haznesine önceden takılı gelir)	İki haftada bir temizleyin	3 - 6 ay
Temiz Su Haznesi	İki haftada bir temizleyin	/
Kirli Su Haznesi	Her kullanımdan sonra temizlenmesi önerilir	/
Yıkama Haznesi	Bir veya iki haftada bir temizleyin	/
Fırça	İki haftada bir temizleyin	6 - 12 ay
Yan Fırça	İki haftada bir temizleyin	3 - 6 ay
Paspas Pedi	/	1 - 3 ay
Küçük Tekerlek	Her ay temizleyin	/
LDS Lazer Sensörü		
Hat Lazer Sensörü		

Parça	Temizleme Sıklığı	Değiştirme Sıklığı
Uçurum Sensörü	Her ay temizleyin	/
Robot süpürge'nin şarj temas noktaları		
Tampon		
Robot süpürge'nin otomatik boşaltma çıkışları		
Robot süpürge'nin altı		
Çok yönlü istasyon		
Çok yönlü istasyonun şarj temas noktaları	/	Kullanıma göre yaklaşık her 2,5 ayda bir değiştirin
Çok yönlü istasyonun sinyal alanı		
Tek Kullanımlık Torba	/	

Notlar:

- Değişiklik sıklığı sadece referans olarak verilmiştir. Parçalardan biri hasar görmüşse temizlik verimliliğini korumak için parça derhal değiştirilmelidir.
- Temizlik robotu taşınacaksa veya bir yere gönderilecekse temizlik robotunun yolda hasar görmesini önlemek için lütfen temiz ve kirli su haznelerini boşaltın.

Tek kullanımlık torbayı değiştirme

1. Tek kullanımlık torba dolduğunda kapağı toz haznesi açıklığından çekip çıkarın. Tutma yerini kullanarak tek kullanımlık torbayı çıkarın ve atın. Ardından filtredeki tozu temizlemek için bir kuru bez kullanın.

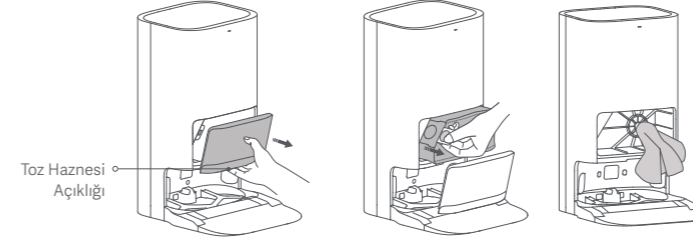

Not: Tek kullanımlık torbayı tutma yerinden çekmeniz toz ve birikintilerin kazara dökülmesini önlemek için torbayı kapatacaktır.

2. Yeni tek kullanımlık torbayı gösterildiği gibi takın ve torbanın tutma yerini yuvaya yerleştirin. Ardından toz haznesi kapağını tekrar yerleştirin; "klik" sesini duyduğunuzda yerine düzgün şekilde takılmıştır.

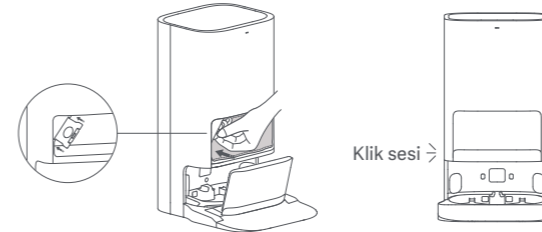

Temiz ve kirli su haznelerinin temizlenmesi

1. Temiz ve kirli su haznelerini çıkarın, kapaklarını açın ve kirli suyu boşaltın.

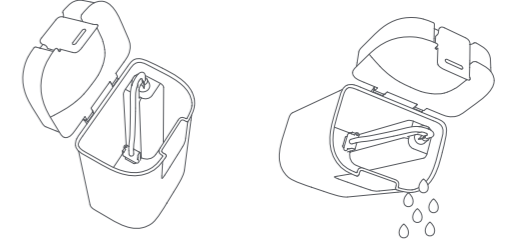

2. Hazneleri tamamen yıkamak için temiz su kullanın, ardından hazneleri çok yönlü istasyona tekrar yerleştirmeden önce haznelerin dış kısımlarını silip kurulayın.

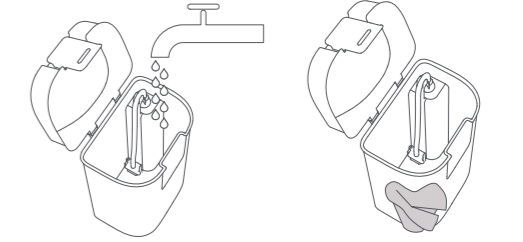

Not: Temiz su haznesindeki şamandıra ve kirli su haznesindeki şamandıra sökülebilir. Hasar görmelerini önlemek için bunları temizlerken fazla kuvvet uygulamayın.

Yıkama haznesi ve yıkama haznesi tabanının temizlenmesi

1. Uygulamada çok yönlü istasyon temizleme işlevini seçin, temizlik robotu çok yönlü istasyondan otomatik olarak ayrılacaktır. Yıkama haznesini elle sökün, ardından çok yönlü istasyon otomatik olarak yıkama haznesi tabanına su püskürtecektir. Taban ve yıkama haznesindeki kiri temizlemek için bez veya fırça kullanın.

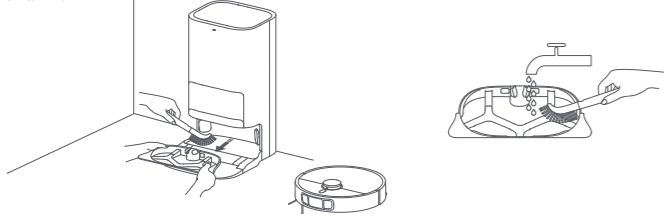

2. Üç dakika bekleyin, ardından çok yönlü istasyon otomatik olarak kirli suyu boşaltacaktır. Yıkama haznesi tabanını ve yıkama haznesini silip temizlemek için kuru bez kullanın, ardından yıkama haznesini tekrar takın. Taban temizlendikten sonra temizlik robotunu çok yönlü istasyona elle yerleştirebilir, geri göndermek için uygulamayı kullanabilir veya temizlik robotunun üzerindeki  düğmesine basabilirsiniz.

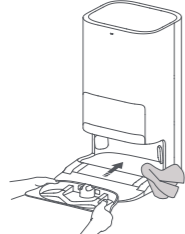

Not: Günlük kullanım veya temizlik sırasında çok yönlü istasyonu eğmeyin. Yıkama haznesi tabanında su birikirse bezle kurulaşın.

Sensörler ve şarj temas noktalarının temizlenmesi

Temizlik robotundaki tüm sensörleri ve şarj temas yüzeylerini temizlemek için yumuşak bir bez kullanın ve aşağıdakileri yapın:

- Temizlik robotunun altındaki uçurum sensörleri.
- Robot süpürge arkasındaki şarj temas noktaları.
- Temizlik robotunun üst kısmında bulunan LDS lazer sensörü.
- Temizlik robotunun ön kısmında bulunan tampon ve hat lazer sensörü.

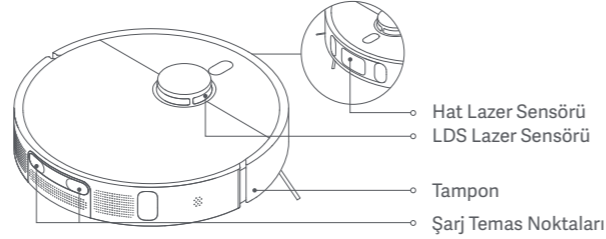

Uçurum Sensörü

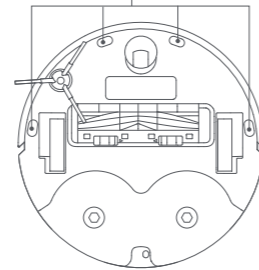

Fırça ve yan fırçanın temizlenmesi

1. Temizlik robotunu ters çevirin ve fırça kapağını çıkarmak için kancaları sıkıştırın.
2. Fırçayı kaldırın, iki uçtaki yatakları çıkarın ve fırçanın aksını temizleyin.
3. Fırçanın etrafına dolanmış saçları kesmek için makas kullanın ve kalıntıları temizleyin.
4. Yan fırçayı yukarı kaldırın ve temizleyin.
5. Fırçayı, yan fırçayı ve fırça kapağını yeniden takın, bunların sıkı bir şekilde yerine oturduğundan emin olun.

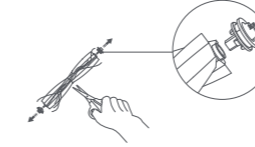
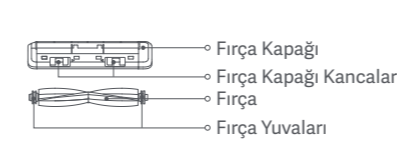

DİKKAT: Fırçaya çok fazla miktarda veya çok sıkı bir şekilde saç dolaytıysa saçları zorla çekmeyin. Bu, fırçaya zarar verebilir.

Küçük tekerleğin temizlenmesi

1. Temizlik robotunu ters çevirin ve küçük tekerleği çekerek çıkarın.
2. Tekerlek ve aksta bulunan saç, kir ve diğer birikintileri temizleyin.
3. Küçük tekerleği geri takın ve yerine oturana kadar bastırın.

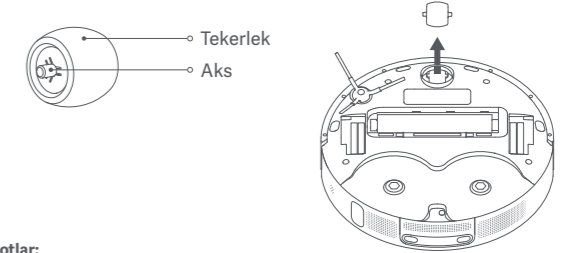

Notlar:

- Tekerleği nazik bir şekilde yuvasından ve temizlik robotundan çıkarmak için küçük bir tornavida veya başka sökme aletleri kullanılabilir.
- Tekerlek suyla temizlenip kuruduktan sonra tekrar takılabilir.

Çok yönlü istasyonun temizlenmesi

Şarj temas noktalarını, otomatik boşaltma çıkışlarını ve çok yönlü istasyonun sinyal alanını yumuşak, kuru bir bezle silin.

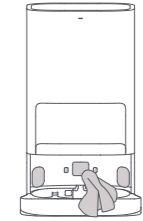

Pil

Temizlik robotu yüksek performanslı lityum iyon pil takımı içerir. En iyi pil performansını korumak için günlük kullanımda yeterince şarj olduğundan emin olun.

Not: Temizlik robotu uzun süre kullanılmıyacaksa kapatın ve kaldırın. Pilin aşırı boşalmasını engellemek için temizlik robotu en az üç ayda bir tekrar şarj edilmelidir.

Teknik Özellikler

Temizlik Robotu

Ad	Temizlik Robotu
Model	C102
Ürün Boyutları	Φ 350 x 97 mm
Pil	4.800 mAh (Değerlendirilmiş Kapasite)
Şarj Süresi	Yaklaşık 6,5 saat
Net Ağırlık (Temizlik Robotu)	3,67 kg
Net Ağırlık (Aksesuarlarla)	12,3 kg
Şunlarla uyumludur	Android 9.0 ve iOS 12.0 veya sonraki sürümleri
Kablosuz Bağlantı	Wi-Fi IEEE 802.11b/g/n 2,4 GHz, Bluetooth 4.2
Şarj Voltajı	20 V ---
Nominal Voltaj	14,4 V ---
Nominal Güç	75 W
İşlem Frekansı	2400–2483,5 MHz
Maksimum Çıkış Gücü	< 20 dBm

WEEE İmha ve Geri Dönüşüm Bilgileri



Bu sembolü taşıyan tüm ürünler, elektrikli ve elektronik ekipman atıklarıdır (2012/19/EU sayılı direktifte WEEE olarak belirtilmiştir) ve bunların sınıflandırılmamış evsel atıklarla birlikte atılmaması gerekir. Bunun yerine ekipman atıklarınızı, elektrikli ve elektronik ekipman atıklarının geri dönüşümü için devlet veya yerel makamlar tarafından belirlenmiş bir toplama noktasına teslim ederek insan sağlığını ve çevreyi korumanız gerekir. Doğru imha ve geri dönüşüm, çevre ve insan sağlığı üzerindeki olası olumsuz sonuçları önlemeye yardımcı olur. Söz konusu toplama noktaları ve bu tür toplama noktalarının koşulları ile ilgili daha fazla bilgi için lütfen kurulumcuya veya yerel makamlara başvurun.

Çok Yönlü İstasyon

Model	JZ2302
Ürün Boyutları	586 x 427 x 340 mm
Nominal Giriş	220–240 V~ 50/60 Hz
Nominal Çıkış	20 V --- 1 A
Güç (toz boşaltma sırasında)	1000 W
Güç (temizlik sırasında)	30 W
Güç (kurutma ve şarj)	30 W

Normal koşullar altında, bu ekipman için anten ile kullanıcı arasında en az 20 cm'lik bir mesafe bırakılmalıdır.

Meclumat elسلامة

اقرأ هذا الدليل بعناية قبل الاستخدام واحتفظ به للرجوع إليه مستقبلاً.

قيود الاستخدام

- هذا المنتج مخصص لتنظيف الأرضيات في بيئة منزلية فقط. لا تستخدمه في الخارج أو على الأسطح غير الأرضية أو في بيئة تجارية أو صناعية.
- يمكن للأطفال في سن 8 أعوام أو أكبر استخدام هذا الجهاز، وكذلك من يعانون من إعاقات جسدية أو حسية أو عقلية أو لديهم نقص في الخبرة والمعلومات بشرط الإشراف عليهم أو تزويدهم بتعليمات الاستخدام الآمن للجهاز وفهمهم للمخاطر المتعلقة به. يجب وضع الجهاز بعيداً عن متناول أيدي الأطفال. لا يجوز للأطفال العبث بالجهاز. ولا يجوز للأطفال القيام بأعمال التنظيف أو الصيانة دون إشراف شخص بالغ.
- يحتوي هذا الجهاز على بطاريات لا يمكن استبدالها إلا من قبل أشخاص مختصين.
- يجب ألا يلعب الأطفال بهذا المنتج. تأكد من بقاء الأطفال والحيوانات الأليفة على مسافة آمنة من المكنسة الكهربائية الروبوت أثناء تشغيلها.
- إذا تلف طقم السلك، فيجب استبداله بطقم سلك خاص من الجهة المصنعة أو وكيل الخدمة التابع لها.
- لا تستخدم المكنسة الكهربائية الروبوت في منطقة معلقة فوق مستوى الأرض دون حاجز واقٍ.
- لا تقلب المكنسة الكهربائية الروبوت رأساً على عقب. لا تحرك المكنسة الكهربائية الروبوت باستخدام غطاء مستشعر الليزر LDS أو غطائها أو المصد الملحق بها كمقبض.
- استخدم المكنسة الكهربائية الروبوت في بيئات تكون فيها درجة الحرارة المحيطة أعلى من 0 درجة مئوية وأقل من 40 درجة مئوية. تأكد من عدم وجود سوائل أو مواد لاصقة على الأرضية.
- لا تقم بتركيب المكنسة الكهربائية الروبوت هذه أو شحنها أو استخدامها في الفسحات الخارجية أو في الحمامات أو بالقرب من حمام السباحة.
- قد يكون هناك خطر إذا مر الجهاز فوق سلك إمداد الطاقة.

• لا تفكّك البطارية أو المحطة الشاملة أو تصلحها، أو تعدلها بنفسك.

• لا تضع المحطة الشاملة بالقرب من مصدر حرارة.

• لا تستخدم قطعة قماش مبللة أو يدين مبللتين لمسح أو تنظيف موصلات شحن المحطة الشاملة.

• إذا لم يتم استخدام المكنسة الكهربائية الروبوت لفترة طويلة، فقم بشحنها بالكامل، ثم أطفئها واحفظها في مكان بارد وجاف. أعد شحن المكنسة الكهربائية الروبوت مرة واحدة على الأقل كل 3 أشهر لتجنب التفريغ الزائد للبطارية.

• لا تعرض الجهاز أو البطارية لدرجات حرارة مفرطة.

• انتبه لخطر حدوث ماس كهربائي في أطراف توصيل الجهاز الذي يعمل بالبطارية أوالبطارية بفعل أشياء معدنية.

• تحتوي علبة بطارية ليثيوم أيون على مواد خطيرة على البيئة. قبل التخلص من المكنسة الكهربائية الروبوت، يُرجى أولاً إزالة علبة البطارية، ثم التخلص منها أو إعادة تدويرها وفقاً للقوانين واللوائح المحلية للبلد أو المنطقة التي تستخدم فيها.

• لا تلحق الضرر بالبطارية عند إزالتها لتجنب حدوث ماس كهربائي أو تسرب السوائل. إذا سرّبت البطارية سائلاً، فامنع السائل من ملامسة بشرتك أو ملابسك، ثم امسحه على الفور بقطعة قماش جافة. ثم أرسل البطارية إلى منشأة إعادة تدوير مناسبة أو فريق خدمة ما بعد البيع المختص بالتخلص منها بصورة صحيحة.

• عند إزالة البطاريات من المنتج، يُفضل استنفاد البطاريات والتأكد من فصل الطاقة عن المنتج.

1). قم بفك المسمار الموجود بالأسفل، ثم قم بإزالة الغطاء.

2). افصل موصل البطارية، ثم أزل البطاريات. لا تتلف علبة البطارية لتجنب أي خطر حدوث إصابات.

3). أعد البطاريات إلى شركة متخصصة في إعادة تدوير.

• قم بإزالة العناصر الهشة أو الصغيرة من الأرض لمنع المكنسة الكهربائية الروبوت من الاصطدام بها وتحطيمها.

• لا تضع الأطفال أو الحيوانات الأليفة أو أي شيء أعلى المكنسة الكهربائية الروبوت بغض النظر عن كونها ثابتة أو متحركة.

• أبقِ الشعر والأصابع وأعضاء الجسم الأخرى بعيدة عن فتحة الشفط الخاصة بالمكنسة الكهربائية الروبوت.

• لا تستخدم المكنسة الكهربائية الروبوت لتنظيف أي أسطح محترقة.

• لا تقم بكنس الأجسام الصلبة أو الحادة.

• قبل التنظيف أو إجراء الصيانة، أوقف تشغيل المكنسة الكهربائية الروبوت والمحطة الشاملة وافصلهما عن الطاقة.

• لا تمسح المكنسة الكهربائية الروبوت أو المحطة الشاملة بقطعة قماش مبللة أو تشطفهما بأي سائل. بعد تنظيف الأجزاء القابلة للغسيل، قم بتجفيف تلك الأجزاء تمامًا قبل إعادة تركيبها واستخدامها.

• تأكد من إيقاف المكنسة الكهربائية الروبوت عند نقلها ووضعا في عبوتها الأصلية إن أمكن.

• يرجى استخدام هذا المنتج وفقاً للتعليمات الموجودة في دليل المستخدم. يتحمل المستخدمون مسؤولية أي خسارة أو ضرر ناتج عن الاستخدام غير الصحيح لهذا المنتج.

البطاريات والشحن

تحذير:

• لا تستخدم أي بطارية أو مجموعة أسلاك أو محطة شاملة تابعة لجهة أخرى. لا يمكن استخدام المكنسة الكهربائية الروبوت إلا مع المحطة الشاملة من طراز JZ2302.

• لا يلزم اتخاذ أي إجراء من المستخدمين لتحويل المحطة الشاملة بين 50 و60 هرتز، ويمكن للمنتج تكييف نفسه لكل من 50 و60 هرتز.

- يجب إزالة البطارية من الجهاز قبل التخلص منه.
- يجب قطع اتصال الجهاز بمصدر التيار الكهربائي عند إزالة البطارية.
- يجب التخلص من البطارية بصورة آمنة.

معلومات السلامة من الليزر

- يحقق مستشعر الليزر في هذا المنتج المعيار IEC 60825-1:2014 لمنتجات الليزر من الفئة 1. يُرجى تجنب ملامسته للعين مباشرة في أثناء الاستخدام.

للإستخدام الداخلي فقط. 🏠

للحصول على دليل إلكتروني مفصل، يُرجى الانتقال إلى www.mi.com/global/service/userguide

الملحقات الملحقات المركبة مسبقًا

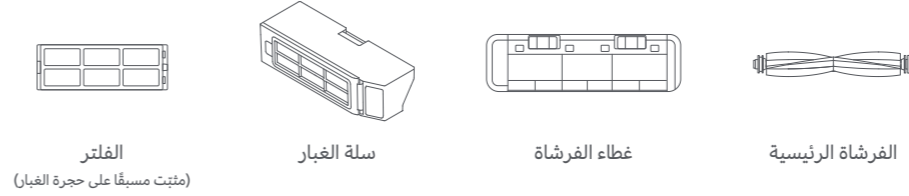

الملحقات الأخرى

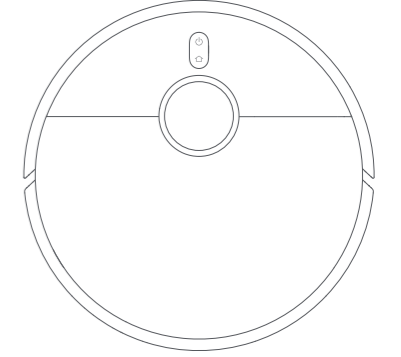
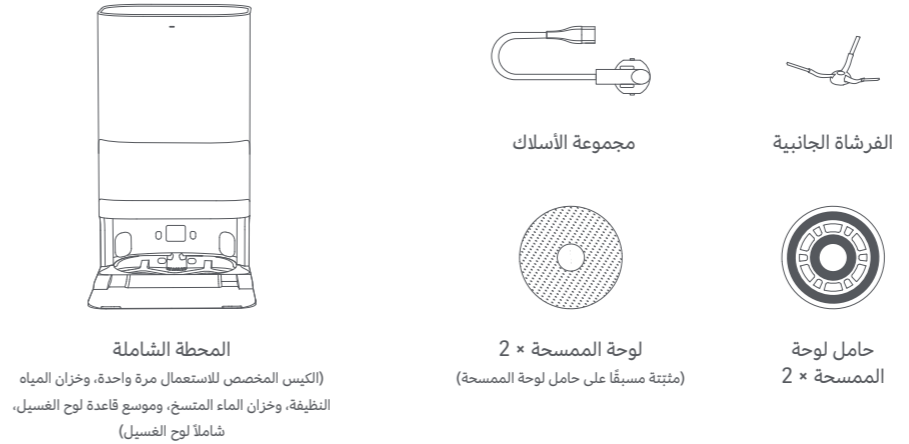

المكنسة الكهربائية الروبوت

ملاحظة: الرسوم التوضيحية للمنتج والملحقات وواجهة المستخدم في دليل المستخدم يتم توفيرها كمرجع فقط. وقد يختلف المنتج والوظائف الفعلية بسبب إدخال تحسينات على المنتج.

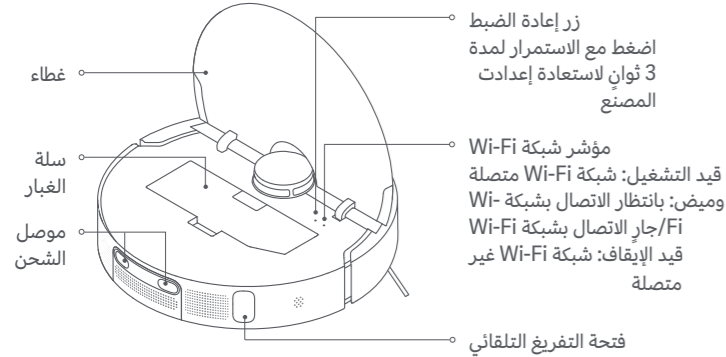
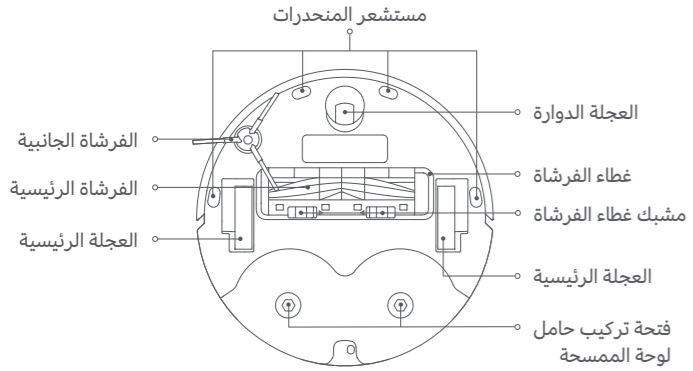

المكنسة الكهربائية الروبوت والمستشعرات

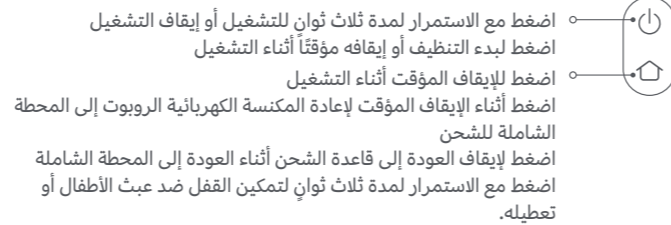
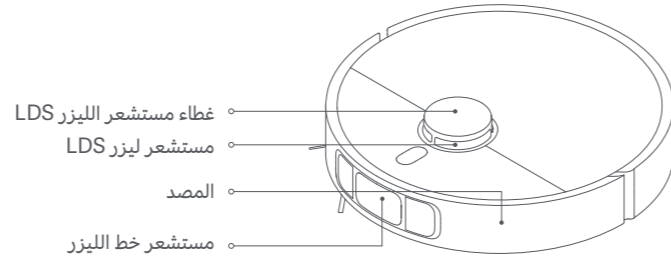

مؤشر

أبيض: اكتمل التنظيف/التطهير/تم الشحن بالكامل

أبيض وامض: العودة إلى الشحن/إعادة التوضع/تحديث البرنامج الثابت/ بانتظار الاتصال بشبكة Wi-Fi

أبيض متدرج الشدة: جارٍ الشحن (مستوى البطارية متوسط/عالٍ)

برتقالي وامض: خطأ في المكنسة الكهربائية الروبوت

برتقالي: شبكة Wi-Fi مقطوعة الاتصال

برتقالي متدرج الشدة: جارٍ الشحن (مستوى البطارية منخفض)

فتحة التفريغ التلقائي

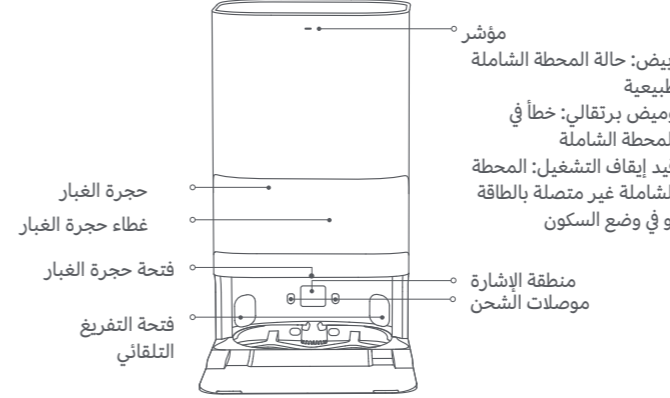

كيس للاستعمال مرة واحدة

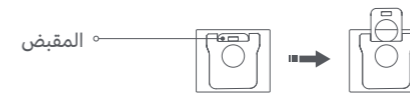

ملاحظة: تأتي المحطة الشاملة من المصنع مثبتاً فيها مسبقاً كيس مخصص.

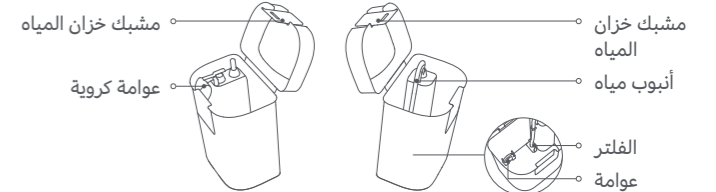
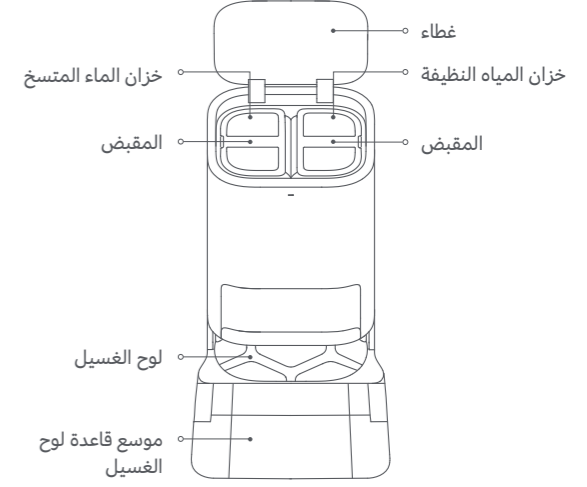

خزان الماء المتسخ

خزان المياه النظيفة

طريقة الاستخدام

وضع المكنسة الكهربائية الروبوت

قبل الاستخدام، اضغط مع الاستمرار على الزر (٤) على المكنسة الكهربائية الروبوت لمدة ثلاث ثوانٍ من أجل تشغيلها. بعد أن تصبح المكنسة الكهربائية الروبوت قيد التشغيل، ضعها على المحطة الشاملة، وتأكد من المحاذاة الكاملة لموصلات الشحن على المكنسة الكهربائية الروبوت والمحطة. ينجح توصيل المكنسة الكهربائية الروبوت بالمحطة الشاملة عندما تسمع مطالبة صوتية لبدء الشحن.

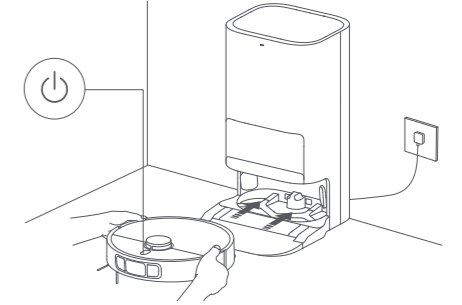

ملاحظات:

- يوصى بالشحن الكامل للمكنسة الكهربائية الروبوت قبل استخدامها للمرة الأولى. إذا لم يكن ممكناً تشغيل المكنسة الكهربائية الروبوت بسبب انخفاض مستوى البطارية، فضع المكنسة الكهربائية الروبوت يدوياً على المحطة الشاملة لنشحنها لبعض الوقت.
- عندما يجري شحن المكنسة الكهربائية الروبوت، سيتم تشغيلها تلقائياً ولا يمكن إيقاف تشغيلها.

إضافة الماء إلى خزان المياه النظيفة

املأ خزان المياه النظيفة بماء نظيف حتى الوصول إلى علامة الحد الأقصى لمستوى الماء.

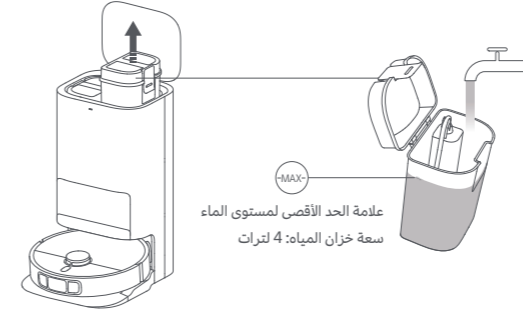

ملاحظات:

- لا تضيف الماء فوق علامة الحد الأقصى لمستوى الماء (MAX).
- لا تضيف المياه الساخنة في خزان المياه، حيث قد يسبب ذلك تشوه الخزان.
- لا تضيف أي مادة مثل المنظفات بخلاف الماء النظيف لتجنب إتلاف المكنسة الكهربائية الروبوت.

طريقة التركيب

إزالة الأغشية الواقية

قبل استخدام المكنسة الكهربائية الروبوت، قم بإزالة الشرائط الواقية من كلا جانبيها.

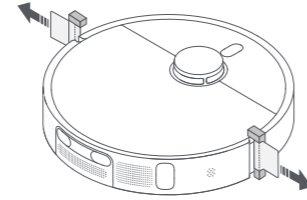

تثبيت الفرشاة الجانبية ومجموعة الممسحة

ثبّت الفرشاة الجانبية ومجموعة الممسحة على التوالي كما هو موضح. ستتأكد من تركيبهما بصورة صحيحة عند سماع صوت "طققة".

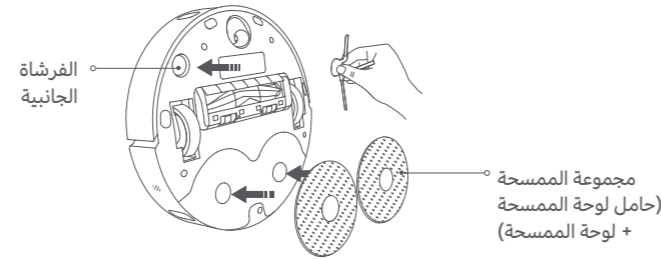

وضع المحطة الشاملة

ضع المحطة الشاملة مقابل حائط على أرضية مسطحة وصلبة، مثل الأرضية الخشبية أو المبلطة. تأكد من وجود مساحة فارغة ارتفاعها أكثر من 0.82 متر، وطولها أكثر من 1.93 متر، وعرضها أكثر من 0.44 متر. تأكد من كون المحطة الشاملة في منطقة فيها إشارة Wi-Fi جيدة بالقرب من مأخذ كهربائي، ثم وصلها بالطاقة.

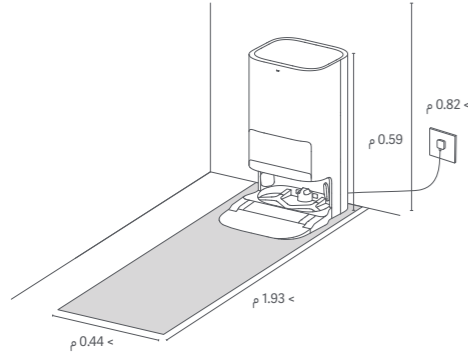

أدخل الموصل بتيات باتجاه الأعلى في منفذ الطاقة حتى يبقى المؤشر باللون الأبيض.

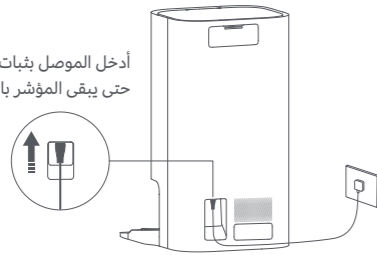

استئناف التنظيف

إذا بدأت بطارية المكنسة الكهربائية الروبوت في النفاذ أثناء مهمة تنظيف، فستعود تلقائيًا إلى المحطة الشاملة للشحن. وبمجرد شحن المكنسة الكهربائية الروبوت بالكامل، ستأنتاف التنظيف من حيث توقفت.

إعدادات القفل ضد عبث الأطفال

لتمكن القفل ضد عبث الأطفال أو تعطيله، اضغط مع الاستمرار على الزر 🔒 الموجود في المكنسة الكهربائية الروبوت لمدة ثلاث ثوانٍ.

ملاحظة: عندما يتم تمكين القفل ضد عبث الأطفال، لن تعمل الأزرار الموجودة على المكنسة الكهربائية الروبوت.

تفريغ الغبار

عندما تعود المكنسة الكهربائية الروبوت تلقائيًا إلى المحطة الشاملة للشحن بعد إكمال مهمة كنس ومسح، أو مهمة كنس قبل مسح، أو مهمة كنس، ستبدأ المحطة الشاملة تلقائيًا في تفريغ حجرة الغبار.

ملاحظات:

· عندما تعود المكنسة الكهربائية الروبوت في وسط المهمة إلى المحطة الشاملة لتنظيف لوحات الممسحة، لن تفرغ المحطة حجرة الغبار تلقائيًا.

· إذا تم تعطيل وظيفة التفريغ التلقائي للغبار في التطبيق، فلن تفرغ المحطة الشاملة حجرة الغبار تلقائيًا.

الكنس والمسح

① بدء التنظيف

قبل البدء، تأكد من تثبيت مجموعة الممسحة والأجزاء الضرورية الأخرى على المكنسة الكهربائية الروبوت وإضافة الماء إلى خزان المياه النظيفة. حدد وضع الكنس والمسح في التطبيق، واستخدم التطبيق أو اضغط على الزر 🔌 الموجود على المكنسة الكهربائية الروبوت

لجعلها تبدأ من المحطة. بعد ذلك، ستخطط المكنسة الكهربائية الروبوت لمسار التنظيف الأمثل وتؤدي مهمة التنظيف بناءً على الخريطة التي تم إنشاؤها.

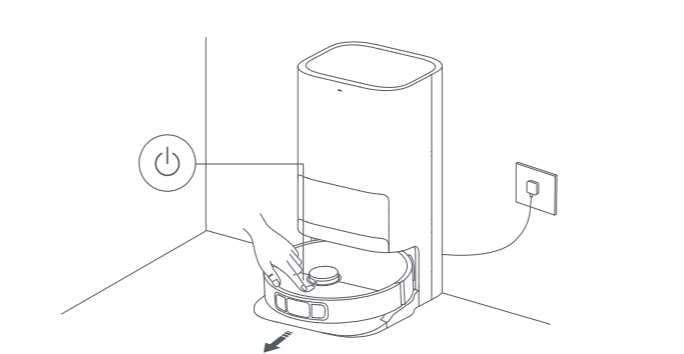

ملاحظات:

- لمنع تبلل السجاد عند المسح، يمكنك إضافة المناطق المغطاة بالسجاد يدويًا في التطبيق واختيار طريقة تنظيف السجاد.
- عند استخدام المكنسة الكهربائية الروبوت للمرة الأولى، يُنصح بمتابعة المكنسة الكهربائية الروبوت طوال العملية بأكملها وإزالة أي أشياء قد تؤثر في عملها.
- إذا كانت المكنسة الكهربائية الروبوت تعلق أو تخدش سطح الأثاث في مناطق معينة، يمكنك تحديد مناطق محظورة في التطبيق لمنع المكنسة الكهربائية الروبوت من الدخول إلى تلك المناطق.
- عندما تعمل المكنسة الكهربائية الروبوت على منطقة مغطاة بسجاد طويل الشعر، أو في البيئات المظلمة، أو في البيئات ذات الأسطح العاكسة للغاية، فقد يتأثر أدائها إلى حد ما.
- سترطب المكنسة الكهربائية الروبوت لوحات الممسحة قبل البدء، فيرجى التحلي بالصبر.
- قبل البدء، تأكد من توصيل المحطة الشاملة بالطاقة ومن توصيل المكنسة الكهربائية الروبوت بالمحطة الشاملة.
- لضمان أن بإمكان المكنسة الكهربائية الروبوت العودة إلى المحطة الشاملة بنجاح بعد الانتهاء من الكنس والمسح، يوصى بجعل المكنسة الكهربائية الروبوت تبدأ من المحطة الشاملة. لا تحرك المحطة الشاملة، أو خزان المياه النظيفة، أو خزان الماء المتسخ أو لوح الفسيل أثناء التنظيف.

الاتصال بتطبيق Mi Home/Xiaomi Home

يعمل هذا المنتج من خلال تطبيق Mi Home/Xiaomi Home*. استخدم تطبيق Mi Home/Xiaomi Home للتحكم في جهازك، وللتفاعل مع أجهزة المنزل الذكية الأخرى.



78FF9E4E

* تم الإشارة إلى التطبيق باسم تطبيق Xiaomi Home في أوروبا (عدا روسيا). وينبغي التعامل مع اسم التطبيق الذي يظهر على جهازك على أنه افتراضي.

ملاحظات:

· تعمل المكنسة الكهربائية الروبوت مع تطبيق Mi Home/Xiaomi Home، وتدعم نظامي التشغيل Android 9.0 و iOS 12.0 أو الإصدارات الأحدث.

· يتم دعم شبكات Wi-Fi 2.4جيجا هرتز فقط.

· ربما قد تم تحديث إصدار التطبيق، الرجاء اتباع التعليمات استنادًا إلى إصدار التطبيق الحالي.

إعادة ضبط إعدادات Wi-Fi

اتخذ الخطوات التالية إذا تعذر توصيل المكنسة الكهربائية الروبوت بالشبكة بسبب إعادة ضبط جهاز التوجيه، أو نسيان كلمة المرور، أو لأسباب أخرى:

- يرجى فتح غطاء المكنسة الكهربائية الروبوت بحيث يمكنك رؤية مؤشر شبكة Wi-Fi.
- اضغط مطولاً على الزرين 🔌 و 🏠 في آن واحد حتى تسمع صوتًا يشير إلى أن المكنسة الكهربائية الروبوت تنتظر تكوين الشبكة.
- عندما يومض مؤشر Wi-Fi، تتم إعادة تعيين اتصال Wi-Fi بنجاح.

التشغيل/إيقاف التشغيل

اضغط مع الاستمرار على الزر 🔌 لمدة ثلاث ثوانٍ لتشغيل المكنسة الكهربائية الروبوت. عندما يضيء المؤشر الموجود على المكنسة الكهربائية الروبوت، فهذا يعني أن المكنسة الكهربائية الروبوت تدخل في وضع الاستعداد. بينما تكون المكنسة الكهربائية الروبوت قيد الإيقاف المؤقت ولا يتم شحنها، اضغط مع الاستمرار على زر 🔌 لمدة ثلاث ثوانٍ لإيقاف تشغيلها.

ملاحظة: عندما يتم شحن المكنسة الكهربائية الروبوت، سيتم تشغيلها تلقائيًا ولا يمكن إيقاف تشغيلها.

إنشاء خريطة سريعة

بعد تكوين الشبكة لأول مرة، اتبع التعليمات الموجودة في التطبيق لإنشاء خريطة بسرعة، وستبدأ المكنسة الكهربائية الروبوت في وضع الخريطة دون تنظيف. ستكتمل عملية وضع الخريطة عندما تعود المكنسة الكهربائية الروبوت إلى المحطة الشاملة، وسيتم حفظ الخريطة تلقائيًا.

الإيقاف المؤقت

في أثناء عمل المكنسة الكهربائية الروبوت، اضغط على أي زر لإيقافها مؤقتًا.

ملاحظة: لا ترتفع أو تحرك المكنسة الكهربائية الروبوت أثناء إيقافها مؤقتًا. خلاف ذلك، قد تتعرض لأخطاء في التنقل قد تمنع المكنسة الكهربائية الروبوت من العودة إلى المحطة الشاملة أو تتسبب في فقدان الخريطة.

وضع السكن

ستدخل المكنسة الكهربائية الروبوت في وضع السكن تلقائيًا بعد أن تتوقف مؤقتًا لمدة 10 دقائق، وسوف ينطفئ مؤشرها. لتنشيطها، قم بالضغط على أي زر في المكنسة الكهربائية الروبوت.

المسح

قبل البدء، تأكد من تثبيت مجموعة الممسحة والأجزاء الضرورية الأخرى على المكنسة الكهربائية الروبوت وإضافة الماء إلى خزان المياه النظيفة. حدد وضع المسح في التطبيق، واستخدم التطبيق أو اضغط على الزر ⏻ الموجود على المكنسة الكهربائية الروبوت من أجل بدء التنظيف. بعد ذلك، سترطب المكنسة الكهربائية الروبوت لوحات الممسحة تلقائيًا أولاً ثم تغادر المحطة الشاملة من أجل بدء المسح. بمجرد الانتهاء من المسح، ستعود إلى المحطة الشاملة لغسل لوحات الممسحة وتجفيفها هوائيًا.

المزيد من وظائف التطبيق

الخريطة

تعرض الصفحة الرئيسية للتطبيق الخريطة الحالية المستخدمة في الكنس والمسح. يمكنك تعيين مناطق ليتم تجنبها في الإعدادات الخاصة بالمناطق المحظورة وتعديل الخريطة الحالية في إدارة الخريطة.

إعدادات التنظيف

في إعدادات التنظيف، يمكنك ضبط وضع التنظيف، ومستوى الشفط، ومعدل تدفق المياه بناءً على اتساخ الأرضية والاحتياجات المحددة.

إعدادات المحطة الشاملة

يمكن تكوين عملية تفرغ الغبار وتنظيف لوحة الممسحة في إعدادات المحطة الشاملة.

في إعدادات تفرغ الغبار، يمكنك تمكين وظيفة التفرغ التلقائي للغبار أو تعطيلها وتغيير معدل تكرارها.

في إعدادات تنظيف لوحة الممسحة، يمكنك ضبط تكرار عودة المكنسة الكهربائية الروبوت إلى المحطة لتنظيف لوحات الممسحة.

ملاحظات:

- قبل استخدام المنطقة المحددة/التنظيف المحدود أو تحرير الخريطة، يجب إنشاء خريطة.
- لمزيد من الوظائف، يُرجى الرجوع إلى التطبيق. تخضع تفاصيل كل وظيفة إلى التطبيق.

تحديث البرنامج الثابت

يمكنك تحديث البرنامج الثابت للمكنسة الكهربائية الروبوت عبر تطبيق Mi Home/Xiaomi Home. قبل التحديث، تأكد من وجود المكنسة الكهربائية الروبوت على المحطة الشاملة وأن مستوى بطاريتها أكثر من 15%.

استعادة إعدادات المصنع

إذا لم تعمل المكنسة الكهربائية الروبوت بشكل صحيح بعد إعادة تشغيلها، فيمكنك استخدام دبوس للضغط على زر إعادة الضبط لمدة ثلاث ثوانٍ حتى تسمع صوتًا يشير إلى أن المكنسة الكهربائية الروبوت تستعيد إعدادات المصنع. سيعيد ذلك ضبط المكنسة الكهربائية الروبوت إلى إعدادات المصنع الأصلية.

إعادة تشغيل المكنسة الكهربائية الربوت

إذا توقفت المكنسة الكهربائية الربوت عن الاستجابة أو تعدّر إيقاف تشغيلها، فاضغط مع الاستمرار على الزر ⏻ لمدة 15 ثانية لفرض إيقاف تشغيلها. ثم اضغط مع الاستمرار على الزر ⏻ لمدة ثلاث ثوانٍ لتشغيل المكنسة الكهربائية الروبوت.

② العودة تلقائيًا لتنظيف لوحات الممسحة في منتصف المسافة

أثناء التنظيف، ستعود المكنسة الكهربائية الروبوت تلقائيًا إلى المحطة الشاملة لغسل لوحات الممسحة بعد أن تنظف مربعات معينة من المنطقة. بمجرد غسل لوحات الممسحة، ستستأنف المكنسة الكهربائية الروبوت مهمة التنظيف.

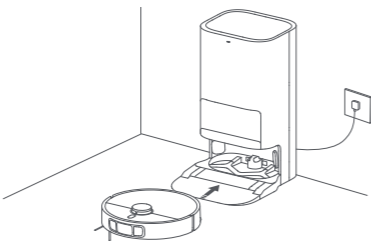

③ التفرغ التلقائي للغبار وتنظيف لوحة الممسحة والتجفيف الهوائي

بعد انتهاء المكنسة الكهربائية الروبوت من مهمة التنظيف والعودة إلى المحطة الشاملة لشحنها، ستبدأ المحطة الشاملة تلقائيًا في تفرغ الغبار، ثم تنظيف لوحات الممسحة وتجفيفها هوائيًا.

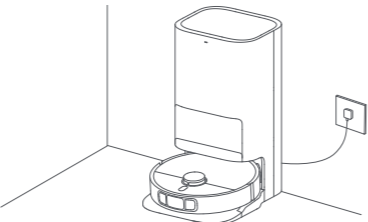

④ تنظيف خزان المياه المتسخة

بعد تنظيف لوحات الممسحة وتجفيفها هوائيًا، يرجى تنظيف خزان الماء المتسخ في الوقت المناسب لمنع انبعاث الروائح.

الكنس قبل المسح

قبل البدء، تأكد من تثبيت مجموعة الممسحة على المكنسة الكهربائية الروبوت وإضافة الماء إلى خزان المياه النظيفة. حدد وضع الكنس قبل المسح في التطبيق، واستخدم التطبيق أو اضغط على الزر ⏻ الموجود على المكنسة الكهربائية الروبوت لبدء مهمة التنظيف، حينئذ سترفع المكنسة الكهربائية الروبوت مجموعة الممسحة من أجل الكنس. بمجرد الانتهاء من الكنس، ستعود المكنسة إلى المحطة الشاملة لتفريغ حجرة الغبار تلقائيًا وترطيب لوحات الممسحة، ثم ستنزّل مجموعة الممسحة لبدء المسح.

الكنس

حدد وضع الكنس في التطبيق، ثم استخدم التطبيق أو اضغط على الزر ⏻ الموجود على المكنسة الكهربائية الروبوت لبدء التنظيف، وسترفع المكنسة الكهربائية الروبوت مجموعة الممسحة وتبدأ من المحطة الشاملة من أجل الكنس. بمجرد الانتهاء من الكنس، ستعود المكنسة إلى المحطة الشاملة لتفريغ حجرة الغبار تلقائيًا.

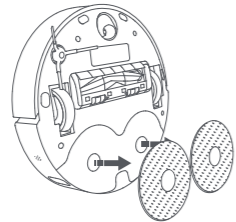

ملاحظة: إذا لم يتم تثبيت مجموعة الممسحة، فستنفذ المكنسة الكهربائية الروبوت وضع الكنس تلقائيًا بعد البدء.

العناية والصيانة

القطع

للحفاظ على المكنسة الكهربائية الروبوت في حالة جيدة، يُستحسن الرجوع إلى الجدول التالي للصيانة الروتينية.

الجزء	تكرار التنظيف	تكرار الاستبدال
مستشعر المنحدرات موصلات شحن المكنسة الكهربائية الروبوت المصدر	التنظيف كل شهر	/
فتحات التفريغ التلقائي للمكنسة الكهربائية الروبوت الجزء السفلي من المكنسة الكهربائية الروبوت		
المحطة الشاملة		
موصلات شحن المحطة الشاملة		
منطقة إشارة المحطة الشاملة		
كيس للاستعمال مرة واحدة		

ملاحظات:

- معدل تكرار الاستبدال مرجعي فقط، في حال تلف أي جزء، يجب استبداله على الفور لضمان التنظيف الفعال.
- لنقل المكنسة الكهربائية الروبوت أو شحنها، يرجى إفراغ خزانات المياه النظيفة والمتسخة لتجنب تعرض المكنسة الكهربائية الروبوت للتلف أثناء النقل.

الجزء	تكرار التنظيف	تكرار الاستبدال
سلة الغبار	التنظيف حسب الحاجة	/
الفلتر (مركب مسبقًا على حجرة الغبار)	التنظيف كل أسبوعين	3-6 أشهر
خزان المياه النظيفة	التنظيف كل أسبوعين	/
خزان الماء المتسخ	يوصى بالتنظيف بعد كل استخدام	/
لوح الغسيل	التنظيف كل أسبوعين إلى أسبوعين	/
الفرشاة الرئيسية	التنظيف كل أسبوعين	6-12 شهرًا
الفرشاة الجانبية	التنظيف كل أسبوعين	3-6 أشهر
لوحة الممسحة	/	1-3 أشهر
العجلة الدوارة	التنظيف كل شهر	/
مستشعر ليزر LDS		
مستشعر خط الليزر		

تنظيف خزاني المياه النظيفة والمتسخة

1. أزل كلاً من خزاني المياه النظيفة والمتسخة، وافتح غطائيهما، واسكب الماء إلى خارجهما.

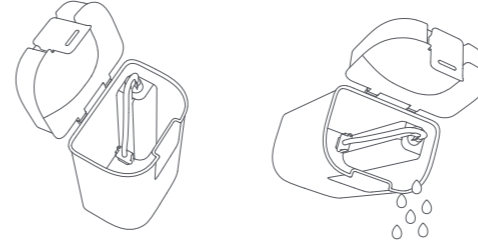

2. استخدم ماءً نظيفًا لغسل الخزانين بالكامل، ثم امسح الجزء الخارجي من الخزانين وجففه قبل إعادة إدخالهما في المحطة الشاملة.

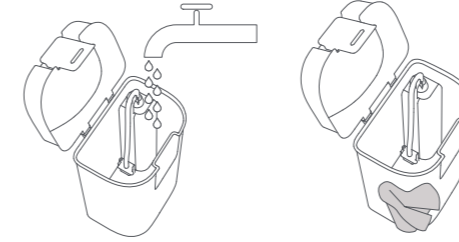

ملاحظة: كل من العوامة في خزان المياه النظيفة والعوامة الكروية في خزان الماء المتسخ هما أجزاء قابلة للنقل، لا تستخدم قوة مفرطة عند تنظيفهما لتجنب إتلافهما.

استبدال الكيس المخصص للاستعمال مرة واحدة

1. عندما يكون الكيس المخصص للاستعمال مرة واحدة ممتلئًا، اسحب الغطاء من فتحة حجرة الغبار. أخرج الكيس المخصص للاستعمال مرة واحدة باستخدام المقبض، وتخلص منه. ثم استخدم قطعة قماش جافة لمسح أي أوساخ من الفلتر.

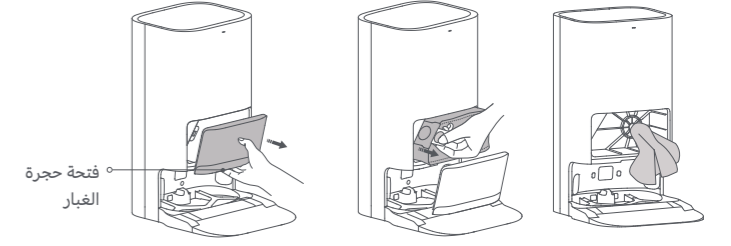

ملاحظة: سيؤدي سحب مقبض الكيس المخصص للاستعمال مرة واحدة إلى إغلاق الكيس لمنع الغبار الأوساخ من السقوط عرضيًا.

2. ثبت كيسًا جديدًا مخصصًا للاستعمال مرة واحدة كما هو موضح وأدخل مقبض الكيس في الفتحة. ثم أعد وضع غطاء حجرة الغبار، وسيكون قد تمتثبيته بصورة صحيحة عندما تسمع صوت "طقطقة".

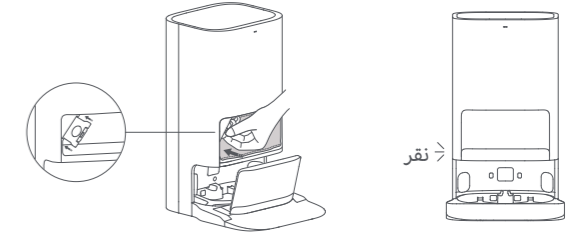

تنظيف المستشعرات وموصلات الشحن

استخدم قطعة قماش ناعمة لتنظيف المستشعرات ونقاط اتصال الشحن في المكنسة الكهربائية الروبوت، بما في ذلك:

- مستشعرات المنحدرات في أسفل المكنسة الكهربائية الروبوت.
- موصلات الشحن موجودة على الجزء الخلفي من المكنسة الكهربائية الروبوت.
- يوجد مستشعر ليزر LDS في الجزء العلوي للمكنسة الكهربائية الروبوت.
- المصد ومستشعر خط الليزر في الجزء الأمامي من المكنسة الكهربائية الروبوت.

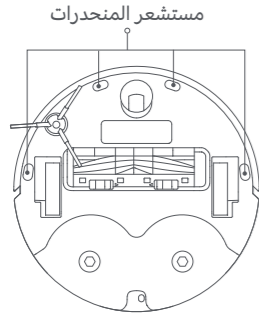
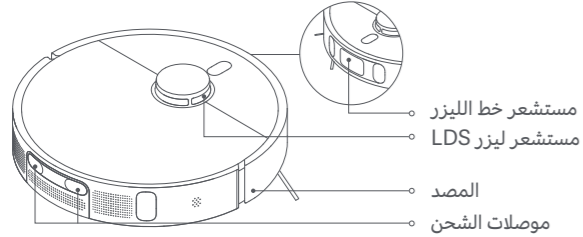

تنظيف لوح الغسيل وقاعدة لوح الغسيل

1. حدد وظيفة تنظيف المحطة الشاملة في التطبيق، وستغادر المكنسة الكهربائية الروبوت المحطة الشاملة تلقائيًا. أزل لوح الغسيل يدويًا، ومن ستسخ المحطة الشاملة الماء تلقائيًا في قاعدة لوح الغسيل. استخدم قطعة قماش أو فرشاة لتنظيف أي أواساخ من القاعدة ولوح الغسيل.

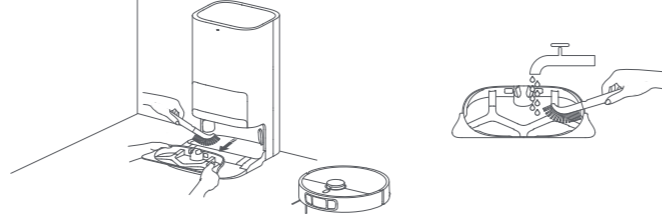

2. انتظر لمدة ثلاث دقائق وستصرف المحطة الشاملة الماء المتسخ تلقائيًا. استخدم قطعة قماش جافة لمسح قاعدة لوح الغسيل ولوح الغسيل، ثم أعد تثبيت لوح الغسيل. بمجرد تنظيف القاعدة، يمكنك وضع المكنسة الكهربائية الروبوت يدويًا على المحطة الشاملة، أو استخدام التطبيق، أو الضغط على الزر الموجود على المكنسة الكهربائية الروبوت لإعادة تشغيلها.



ملاحظة: لا تُمل المحطة الشاملة أثناء الاستخدام أو التنظيف اليومي. إذا تجمع الماء في قاعدة لوح الغسيل، فحفظه بقطعة قماش.

تنظيف الفرشاة والفرشاة الجانبية

1. اقلب المكنسة الكهربائية الروبوت واضغط على المشابك لخلع غطاء الفرشاة.
2. ارفع الفرشاة للخارج، وأزل المحامل من كلا الطرفين، ونظف محور الفرشاة.
3. استخدم مقصًا لقص أي شعر متشابك حول الفرشاة، وأزل أي أواساخ.
4. اسحب الفرشاة الجانبية للأعلى ونظفها.
5. أعد تثبيت الفرشاة الجانبية، والفرشاة وغطاء الفرشاة، وتأكد من وضعها بإحكام في مكانها.

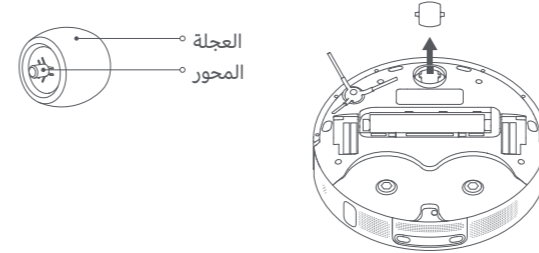

ملاحظات:

- يمكن استخدام مفك براغ صغير أو أداة براغي أخرى لإخراج العجلة برفق وإزالتها.
- يمكن تنظيف العجلة بالماء وإعادة تركيبها بعد التجفيف.

تنظيف المحطة الشاملة

نظف موصلات الشحن، وفتحات التفريغ التلقائي، ومنطقة الإشارة الخاصة بالمحطة الشاملة بقطعة قماش ناعمة وجافة.

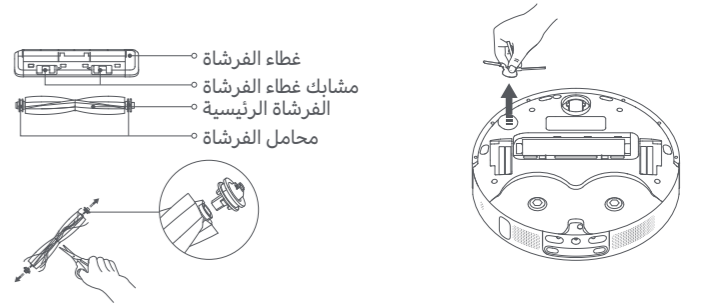
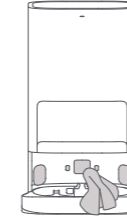

تنبيه: إذا كان الكثير من الشعر متشابكًا في الفرشاة، أو إذا كان الشعر متشابكًا بإحكام، فلا تشده بقوة، لأن ذلك قد يؤدي إلى تلف الفرشاة.

البطارية

تحتوي المكنسة الكهربائية الروبوت على حزمة بطارية ليثيوم أيون عالية الأداء. يرجى التأكد من أنها تظل مشحونة بشكل جيد أثناء الاستخدام اليومي للحفاظ على الأداء الأمثل للبطارية.

ملاحظة: إذا لم يتم استخدام المكنسة الكهربائية الروبوت لفترة طويلة، فقم بإيقاف تشغيلها ووضعها جانبًا. لمنع التلف الناتج عن التفريغ الزائد، يجب إعادة شحن المكنسة الكهربائية الروبوت مرة واحدة على الأقل كل ثلاثة أشهر.

تنظيف العجلات

1. اقلب المكنسة الكهربائية الروبوت واسحب العجلة.
2. قم بإزالة الشعر والأوساخ وغيرها من الحطام من العجلة والمحور.
3. أعد إدخال العجلة واضغط عليها بقوة لإعادة تثبيتها في مكانها.

יש לקרוא מדריך זה בקפידה לפני השימוש ולשמור אותו לסיוע בעתיד.

הגבלות שימוש

- מוצר זה מיועד לניקוי הרצפה בסביבה ביתית בלבד. אין להשתמש בו מחוץ לבית, על משטחים שאינם רצפות או בסביבה מסחרית או תעשייתית.
- במכשיר זה יכולים להשתמש ילדים מגיל 8 שנים ומעלה ואנשים בעלי יכולות פיזיות, חושיות ונפשיות מוגבלות או חסרי ניסיון וידע, וזאת תחת פיקוח או לאחר מתן הוראות בנוגע לשימוש במכשיר באופן בטוח והבנת הסכנות הכרוכות בכך. אין לתת לילדים לשחק במכשיר. פעולות הניקוי והתחזוקה על ידי המשתמש לא יבוצעו על ידי ילדים ללא פיקוח.
- מכשיר זה כולל סוללות שניתנות להחלפה על ידי אדם מיומן בלבד.
- אין לתת לילדים לשחק במוצר זה. יש להקפיד שילדים וחיות מחמד יהיו במרחק בטוח מהשואב אבק הרובוטי בזמן שהוא פועל.
- אם סט הכבל ניזוק, יש להחליפו בסט כבל מיוחד שניתן לקבל מהיצרן או מנציג השירות שלו.
- אין להשתמש בשואב האבק הרובוטי באזור הממוקם מעל קומת הקרקע בלי מחסום מגן.
- אין להניח את שואב האבק הרובוטי הפוך. אין להזיז את שואב האבק הרובוטי על ידי שימוש בכיסוי חיישן הלייזר LDS, בכיסוי העליון או בפגוש כידית.
- אין להשתמש בשואב האבק הרובוטי בטמפרטורת סביבה מ-40°C ומעלה או מ-0°C ומטה. יש לוודא שעל הרצפה אין שום נזלים או חומרים דביקים.
- אין להתקין את שואב האבק הרובוטי, להטעין אותו או להשתמש בו מחוץ לבית, בחדרי אמבט או בסמוך לבריכה.
- עלולה להיווצר סכנה אם המכשיר עובר מעל כבל החשמל.
- פנה חפצים שבירים או קטנה מהרצפה, כדי ששואב האבק הרובוטי לא יתנגש בהם ויהרוס אותם.
- אין להניח ילדים, חיות מחמד או פריט כלשהו על גבי שואב האבק הרובוטי כשהוא עומד או כשהוא נע.

המאפיינים של המכשיר

השם	המכשיר
המאפיין	C102
מידות המכשיר	97 * 350 Φ מ"מ
הסוללה	4800 מ"מ"ר (הסعة المقدره)
זמן טעינה	6.5 שעות בקירוב
המשקל (המכשיר והסוללה)	3.67 ק"ג
המשקל (עם الملحقات)	12.3 ק"ג
מתאים עם	Android 9.0 ו-iOS 12.0 או الإصدارات الأحدث
الاتصال اللاسلكي	2.4 Wi-Fi IEEE 802.11b/g/n גיגהרץ, בלוטו 4.2
התחשמל	20 فولت ---
התחשמל	14.4 فولت ---
התחשמל	75 ו"א
תדירות التشغيل	2483.5-2400 מגהרץ
הגודל الأقصى لطاقة الخرج	>20 דיסיבל מ"מ"ר

מידע על התחשמל והטיפול בנفايات

جميع المنتجات التي تحمل هذا الرمز هي نفايات المعدات الكهربائية والإلكترونية (WEEE) وفقًا لتوجيه (EU/2012/19) التي لا ينبغي أن تختلط بالنفايات المنزلية التي لم يتم فرزها. وبدلاً من ذلك، يجب حماية صحة الإنسان والبيئة بتسليم معدات النفايات إلى نقطة تجميع مخصصة معينة من قبل الحكومة أو السلطات المحلية لإعادة تدوير نفايات المعدات الكهربائية والإلكترونية. سيساعد التخلص الصحيح وإعادة التدوير على منع النتائج السلبية المحتملة على البيئة وصحة الإنسان. يرجى الاتصال بشركة التركيب أو السلطات المحلية للحصول على مزيد من المعلومات حول الموقع بالإضافة إلى شروط وأحكام نقاط التجميع هذه.

المحطة الشاملة

الطراز	JZ2302
أبعاد المنتج	340 * 427 * 586 ملم
الإدخال	240-220 فولت ~ 60/50 هرتز
الإخراج	20 فولت --- 1 أمبير
الطاقة (أثناء تفريغ الغبار)	1000 واط
الطاقة (أثناء التنظيف)	30 واط
الطاقة (التجفيف الهوائي + الشحن)	30 واط

أثناء الاستخدام العادي، يجب إبقاء هذا الجهاز على مسافة لا تقل عن 20 سم بين الهوائي وجسم المستخدم.

- מנעו נפילת עצמים על עמדת הטעינה.
 - הימנעו מהתזת נוזלים כולל חומרי ניקוי או חומצות כלשהן על עמדת הטעינה וחלקיה.
 - וודא שפתיל החשמל מונח באופן שאין סכנה שידרכו עליו או שיתקלו בו.
 - בשימוש בכבל מאריך יש לוודא את תקינות מוליך הארקה שבכבל.
 - לניתוק בטוח יש לאחוז בתקע פתיל החשמל ולא בכבל, ולמשוך אותו משקע החשמל.
- הוראות בטיחות לסוללות ליתיום
- החלפה שגויה על ידי גורם שאינו מוסמך על ידי היצרן עלולה לגרום לפיצוץ.
 - החלפת סוללה תבוצע רק על ידי גורם שהוסמך לכך על ידי היבואן ובסוללה מאותו דגם.
 - אין לחשוף את המוצר ו/או את הסוללה לחום גבוה כגון: שמש, תנור חימום, מקור אש וכדומה.
 - אין להשליך את הסוללה לאשפה אלא למתקני מחזור המיועדים לכך בהתאם לתקנות המקומיות.

אזהרות:

- אין להשתמש בסוללה, בכבל חשמל או בתחנה רב-שימושית של צד שלישי כלשהו. ניתן להשתמש בשואב האבק הרובוטי עם תחנה רב-שימושית מדגם JZ2302 בלבד.
- אין צורך בפעולה מצד המשתמשים כדי להעביר את התחנה הרב-שימושית בין 50 ל-60 הרץ, המוצר יכול להתאים את עצמו גם ל-50 ו-60 הרץ.
- אין לפרק את התחנה הרב-שימושית, לתקנה או לבצע בה שינויים בעצמך.
- אין להציב את התחנה הרב-שימושית בסמוך למקור חום.
- אין להשתמש במטלית רטובה או בידיים רטובות כדי לנגב את מגעי התחנה הרב-שימושית או לנקותם.
- אם אין כוונה להשתמש בשואב האבק הרובוטי לפרק זמן ממושך, יש לטעון אותו עד הסוף ואז לכבות ולאחסן אותו במקום יבש

- יש להרחיק שיער, אצבעות ואיברים אחרים מפתח היניקה של שואב האבק הרובוטי .
- אין להשתמש בשואב האבק הרובוטי כדי לנקות חומרים דליקים.
- אין לשאוב חפצים קשים או חדים.
- לפני ניקוי או ביצוע תחזוקה, כבה את שואב האבק הרובוטי ואת התחנה הרב-שימושית, ונתק אותם מהחשמל.
- אין לנגב את שואב האבק הרובוטי או את התחנה הרב-שימושית במטלית רטובה או לשטוף אותם בנוזל כלשהו. לאחר ניקוי החלקים הניתנים לשיטה, יש לנגב לחלוטין את החלקים לפני התקנתם מחדש והשימוש בהם.
- בעת הובלת שואב האבק הרובוטי, יש לוודא שהוא כבוי, וככל האפשר לשמור אותו באריזתו המקורית.
- יש להשתמש במוצר זה בהתאם להוראות המופיעות במדריך למשתמש. המשתמשים אחראים לכל אובדן או נזק שנגרם עקב שימוש לא ראוי במוצר זה.

סוללות וטעינה

הוראות בטיחות לתחנה רב-תכליתית

- תחנת הטעינה מיועדת לשימוש פנים בלבד במקום שאינו חשוף לשמש, גשם וכדומה.
- לעולם אין להחליף את פתיל החשמל או את תחנת הטעינה בתחליפים לא מקוריים – יש לבצע החלפה רק בכבל מקורי הניתן לרכישה מיבואן המוצר.
- יש לאפשר גישה נוחה לחיבור וניתוק תקע הזינה של פתיל החשמל מרשת החשמל.
- חברו את עמדת הטעינה רק לשקע חשמל המספק את רמת המתח המתאימה המסומנת על עמדת הטעינה.
- מנעו חדירת מים או לחות.
- הרחיקו את עמדת הטעינה מטמפרטורות קיצוניות כגון: סביבת רדיאטור, תנור חם או מקום החשוף לקרינת השמש.
- הרחיקו את עמדת הטעינה מנרות דולקים, סיגריות וסיגרים דולקים, להבה גלויה וכדומה.