

PHILIPS

Lumea

SC1994, SC1997,
SC1998, SC1999

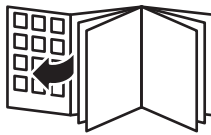



1

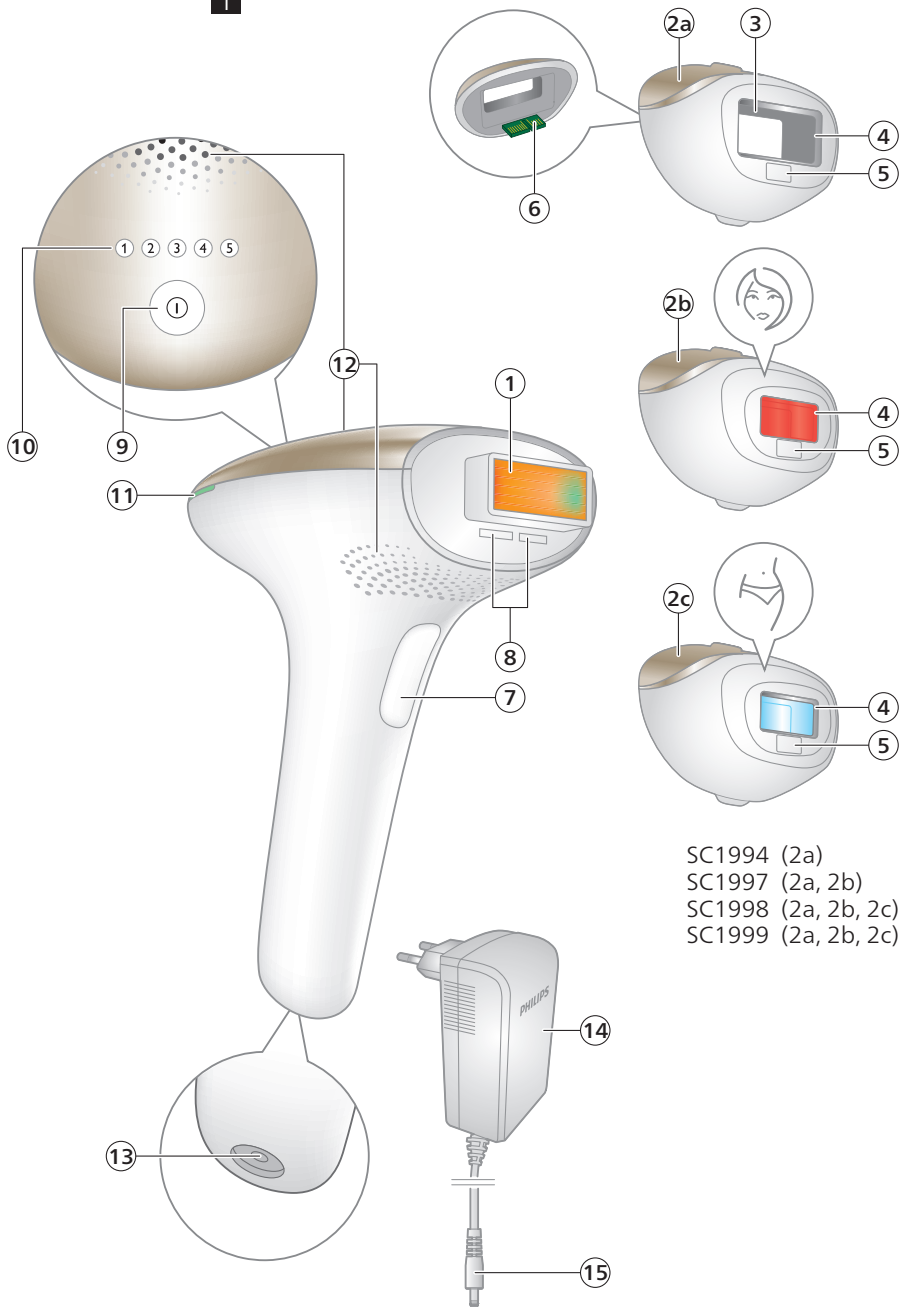

SC1994 (2a)
SC1997 (2a, 2b)
SC1998 (2a, 2b, 2c)
SC1999 (2a, 2b, 2c)

**Suitable skin tones / Geeignete Hauttöne /
Tonos de piel adecuados / Teints de peau
compatibles / Toni di pelle adatti /
Geschikte huidtinten**



**Suitable body hair colors / Geeignete
Körperhaarfarben / Colores de vello corporal
adecuados / Couleurs de poils du corps
adaptées / Adatto ai seguenti colori di peli /
Geschikte kleuren lichaamshaar**



English 6
Deutsch 29
Español 56
Français 80
Italiano 105
Nederlands 129

Contents

Welcome	6
Device overview	7
Contraindications	7
Important safety instructions	9
How IPL works	11
Recommended treatment schedule	12
What to expect	13
How to use your Lumea	13
Learning more about your Lumea	18
Attachments	18
Skin tone sensor	19
Selecting the light intensity	20
Two treatment modes: Stamp & Flash and Slide & Flash	20
Using your Lumea before and after sun exposure or tanning	21
Traveling with the device	21
After use	21
Troubleshooting	23
Warranty and support	25
Recycling	25
Technical specifications	26
Electromagnetic compatibility – Compliance information	26
Explanation of symbols	26

Welcome

Welcome to the world of Philips Lumea! You are only a few weeks away from silky-smooth skin.

Lumea uses Intense Pulsed Light (IPL) technology, known as one of the most effective methods to continuously prevent hair growth. In close collaboration with expert scientists and dermatologists, we adapted this light-based technology, originally used in professional beauty salons, for easy and effective use in the comfort of your home. Lumea is gentle and offers convenient and effective treatment at a light intensity that you find comfortable. Unwanted hairs are finally a thing of the past.

Lumea can be used on the body and on the female face (below the cheekbone).

To fully benefit from the support that Philips offers, register your product at www.philips.com/support. For further information, please go to www.philips.com/Lumea to find our experts' advice, tutorial videos and FAQs and make the most of your Lumea.

Note: Keep these instructions with your product at all times.

Device overview

- | | |
|--|--|
| <ol style="list-style-type: none"> 1 Light exit window (with integrated UV filter) 2 Attachments <ol style="list-style-type: none"> a Body attachment b Face attachment ☺ (SC1997, SC1998 and SC1999) c Bikini attachment ☺ (SC1998, SC1999) 3 Reflector inside the attachment 4 Integrated safety system 5 Skin tone sensor 6 Electronic contacts 7 Flash button | <ol style="list-style-type: none"> 8 Opening for electronic contacts 9 On/off and light intensity setting button 10 Intensity lights 11 'READY to flash' light 12 Air vents 13 Device socket 14 Adapter 15 Small plug 16 Pouch (not shown) 17 Cleaning cloth (not shown) |
|--|--|

Contraindications



Conditions

Never use the device:

- If you are under the age of 18 years or above 65 years.
- If you have skin tone marked with ☒ in the 'Suitable skin tones' table at the start of the user manual.
- If you are pregnant or breastfeeding as the device was not tested on pregnant or breastfeeding women.
- If you have any active implants such as a pacemaker, neurostimulator, insulin pump, etc.

Medications/History

Never use the device if you take any of the medications listed below:

- If your skin is currently being treated with or has been treated in the last 7 days with Alpha-Hydroxy Acids (AHAs), Beta-Hydroxy Acids (BHAs), topical tretinoin and azelaic acid.
- If you have taken any form of isotretinoin Accutane or Roaccutane in the last six months. This treatment can make skin more susceptible to tears, wounds and irritations.
- If you are taking photosensitizing agents or medications, check the package insert of your medicine and never use the device if it is stated that it can cause photo-allergic reactions, photo-toxic reactions or if you have to avoid sun when taking this medicine.
- If you take anticoagulation medications, including heavy use of aspirin, in a manner which does not allow for a minimum 1-week washout period prior to each treatment.

Never use the device:

- If you have received radiation therapy or chemotherapy within the past 3 months.
- If you are on painkillers which reduce the skin's sensitivity to heat.
- If you take immunosuppressive medications.

Pathologies/Disorders

Never use the device:

- If you have diabetes or other systemic or metabolic diseases.
- If you have congestive heart disease.
- If you have a disease related to photosensitivity, such as polymorphic light eruption (PMLE), solar urticaria, porphyria, etc.
- If you have a history of collagen disorder, including a history of keloid scar formation or a history of poor wound healing.
- If you have epilepsy with flashlight sensitivity.
- If your skin is sensitive to light and easily develops a rash or an allergic reaction.
- If you have a skin disease such as active skin cancer, you have a history of skin cancer or any other localized cancer in the areas to be treated.
- If you have a history of vascular disorder, such as the presence of varicose veins or vascular ectasia in the areas to be treated.
- If you have any bleeding disorder.
- If you have a history of immunosuppressive disease (including HIV infection or AIDS).
- If you have a skin pigmentation disorder such as vitiligo.

Skin conditions

Never use the device:

- If you have infections, eczema, burns, inflammation of hair follicles, open lacerations, abrasions, herpes simplex (cold sores), wounds or lesions and haematomas (bruises) in the areas to be treated.
- On irritated (red or cut), sunburned, tanned or fake-tanned skin.
- On the following areas: on moles, freckles, large veins, darker pigmented areas, scars, skin anomalies without consulting your doctor. This can result in a burn and a change in skin tone, which makes it potentially harder to identify skin-related diseases.
- On the following areas: warts, tattoos or permanent make-up.

Location/Areas



Never use the device on the following areas:

- Around the eyes and on or near the eyebrows. Lumea can only be used on the body and on the female face (below the cheekbone).
- On the lips, scalp, perineum, nipples, areolas, labia minora, vagina, anus and the inside of the nostrils and ears.
- On areas where you use long-lasting deodorants. This can result in skin reactions.
- Over or near anything artificial like silicone implants, subcutaneous injection ports (insulin dispenser) or piercings.
- **Men** must not use the device on the face and neck including all beard-growing areas, nor on the whole genital area. The hairs in these areas have different characteristics. The skin may get burnt (with pain, prolonged skin redness and pigmentary changes).

Note: This list is not exhaustive. If you are not sure whether you can use the device, we advise you to consult your doctor.

Important safety instructions



Warnings

Please read and follow these instructions to optimize the use of the device and prevent/minimize the risk of injury, skin reactions and side effects.

- Before you use Lumea, you should clean your skin and make sure it is hair-free, entirely dry and free from any lotion or gel.
- Keep the device and the adapter dry.
- The device is not washable. Never immerse the device in water and do not rinse it under the tap.
- Water and electricity are a dangerous combination. Do not use this device in wet surroundings (e.g. near a filled bath, a running shower or a filled swimming pool). Moisture can damage the device and lead to a potential safety hazard.
- Always check the device before you use it. Do not use the device or adapter if it is damaged. Always replace a damaged part with one of the original type.
- If the device or adapter is broken or damaged, do not touch any inner part to avoid electric shock.
- Do not use the device if the UV filter of the light exit window and/or attachment is broken, as safe operation cannot be guaranteed under these circumstances.
- Do not attempt to open or repair your device. Opening Philips Lumea may expose you to dangerous electrical components and to pulsed light energy, either of which may cause bodily and/or eye injury.

- Always return the device to a service center authorized by Philips for examination or repair. Repair by unqualified people could cause an extremely hazardous situation for the user.
- No modification of this equipment is allowed. Do not modify, override or cut off any part of the device (e.g. adapter or the cord), as this causes a hazardous situation.
- Do not look at the flash while using the device. Use the device in a well-lit room so that the light is less glaring to your eyes. While not necessary for safety, you may wear sunglasses or goggles for your convenience if you find the light uncomfortable or too bright.
- Do not flash the same spot multiple times during a treatment. The surface of the attachment should overlap the previous spot to make sure you flash the complete skin area, but treating the same area multiple times does not increase efficacy.
- For hygienic reasons, the device should only be used by one person.
- Do not use hair removal creams in the area (to be) treated with the device, as chemicals may cause skin reactions.
- Do not use any pencil or pen to mark the areas to be treated. This may cause burns on your skin.
- Hair removal by intense pulsed light sources can cause increased hair growth in some individuals. Based upon currently available data, the highest risk groups for this response are females of Mediterranean, Middle Eastern, and South Asian heritage treated on the face and neck.
- If you experience skin irritation or skin redness after treatment, wait until it disappears before applying any product to your skin. If you experience skin irritation after applying a product to your skin, wash it off with water. If you still get skin reactions, stop using the device and consult your doctor.
- If shaving, epilating or waxing causes skin irritation, we advise you not to use the device until the skin irritation has disappeared.
- This device is not intended for use by persons with reduced physical, sensory or mental capabilities, or lack of experience and knowledge, unless they have been given supervision or instruction concerning use of the device by a person responsible for their safety.
- Keep Lumea out of the reach of children.
- Children should be supervised to ensure that they do not play with the device. Supervision is required to avoid potential risks such as exposure to the light output, electrocution, strangulation from the cables or choking on the attachments.
- Always avoid exposure to natural sunlight and artificial sunlight up to 4 weeks before your Lumea treatment and 48 hours afterward. Sensitive or tanned skin is more likely to result in burns or pigmentation changes. Protect your skin from sunlight with clothing or apply sun-blocking products of not less than SPF50 on the non-covered treatment areas. Read the instructions in chapter 'Using your Lumea before and after sun exposure or tanning' to learn how to use your Lumea safely.
- Do not use your Lumea within 2 weeks after using artificial tanning products (such as creams, sprays or pills). Artificially tanned skin is more likely to result in burns or pigmentation changes. Read the instructions in chapter 'Using your Lumea before and after sun exposure or tanning' to learn how to use your Lumea safely.

- If you notice a skin tone change since the last treatment, we advise you to perform a skin test and to wait 24 hours before your next treatment. If after this period skin reactions occur or persist, use a lower device setting which did not lead to skin reactions or stop using the device when already at the lowest setting (①).
- Always check the device before you use it. Make sure that the skin tone sensor window is clean when using the device, to avoid improper operation (see 'D Clean & store after treatment').
- The light exit window and the inner parts of the attachment can become very hot ($>210^{\circ}\text{C}$) during usage. Always let the light exit window, as well as the inner parts of the attachment, cool down before you touch them.
- This device has a detachable adapter. Only use the adapter provided with this device. The reference number (S036Nx2400150) can be found on your device. The 'x' in this number refers to the plug type for your country.
- Follow the recommended treatment schedule. Increasing the frequency, especially in the initial phase, can increase the risk of skin reactions.

How IPL works

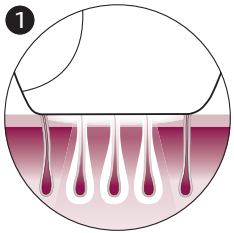

With Intense Pulsed Light technology, gentle pulses of light are applied to the skin and absorbed by the hair root. The lighter the skin and the darker the hair, the better the pulses of light are absorbed.

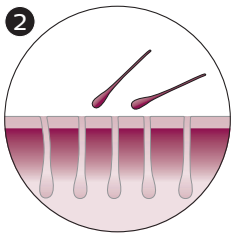

The pulses of light stimulate the hair follicle to go into a resting phase. As a consequence, the hair sheds naturally and hair growth is prevented.

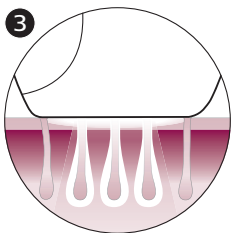

The cycle of hair growth consists of different phases. IPL technology is only effective when the hair is in its growing phase. Not all hairs are in the growing phase at the same time. This is why we recommend you to follow the initial treatment phase (4 treatments, every treatment 2 weeks apart) and then the follow-up treatment phase (touch-ups every 4 weeks) to make sure all hairs are effectively treated in the growing phase.

Tip: To assure long lasting hair removal, touch-ups every 4 weeks are recommended.

Suitable body hair colors

Treatment with Lumea is not effective if you have light blond, grey, red or white hairs as hairs with these colors do not absorb enough light. To check if your body hair color allows usage of the device, consult the hair color table on the foldout page.

Recommended treatment schedule

Initial phase



To achieve effective hair reduction, follow the initial treatment schedule.

Initial treatment schedule

For the first 4 treatments, use Lumea once every 2 weeks to ensure that all hairs are treated.

- Perform a treatment within 3 days before or after the planned treatment date.
- If you have not treated yourself within 3 days before or after the planned treatment date, restart the initial phase. Plan in 4 treatments, 1 treatment every 2 weeks.

Note: If you do not restart the initial phase, you may not see effective hair reduction.

Note: Replacing one of the IPL treatments with another hair removal method (waxing, epilating, etc.) will not help to reach the desired hair reduction.

If you want to remove hairs in between the Lumea treatments, you can use your normal hair removal method (excluding hair removal creams).

Touch-up phase



After the initial phase (4 treatments), we recommend touch-ups every 4 weeks.

Touch-up treatment schedule

Perform a treatment every 4 weeks. Repeat this 8 times to achieve effective hair reduction. This is to maintain results and enjoy smooth skin for months.

- We advise you to perform a treatment within 4 days before or after the planned treatment date.
- The results may vary based on your individual hair growth and also across different body areas.
- If you have completed the touch-up phase and you see the need to continue treatment (hair starts coming back), we advise you to restart the initial phase.

Note: Using the device more often does not increase efficacy.

Tip: Mark the treatment schedule on your calendar to remind yourself of the planned treatments.

What to expect

During initial phase

- After the first treatment, it can take 1 to 2 weeks for the hairs to fall out. In the first weeks following the initial treatments, you still see some hairs growing. These are likely to be hairs that were not in their growing phase during the first treatments.
- After 2-3 treatments, you should see a noticeable reduction in hair growth. However, to effectively treat all hairs, it is important to keep on treating according to the recommended treatment schedule.
- After 4 treatments, you should see a significant reduction of hair growth in the areas that you treated with Lumea. A reduction of hair density should be visible as well.

During touch-up phase

- Keep on treating with frequent touch-ups (every 4 weeks) to maintain the result.

How to use your Lumea

A Remove hair & clean your skin

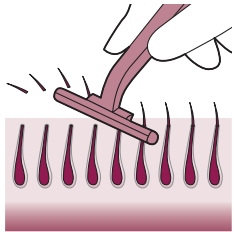

- 1 Remove hair before every treatment as long as hair is still visible. You can either shave, epilate or wax. Make sure you start to treat before new hair is visible on your skin. If you choose to wax, wait 24 hours before you use Lumea.

Note: If shaving, epilating or waxing causes skin irritation, we advise you not to use the device until the skin irritation has disappeared.

- 2 Clean and dry your skin. Make sure that it is free from any lotion or gel.

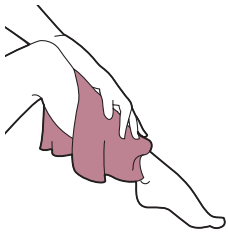

B Test skin 24 hours before treatment

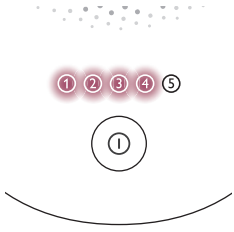

- 1 Test your skin to find the correct light setting:
 - For every new body area and/or new attachment.
 - After sun exposure or tanning (see 'Using your Lumea before and after sun exposure or tanning').

- 2 Select the correct attachment to test your skin (see 'Attachments').

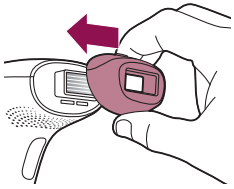

- 3 Press the on/off button ① to turn on the device.

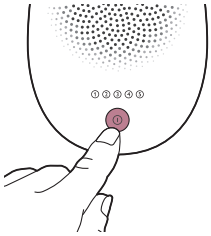

- 4 Choose an area for your skin test.

- 5 Press the device firmly onto your skin and hold it in place.

The integrated safety system prevents unintentional flashing without full skin contact.

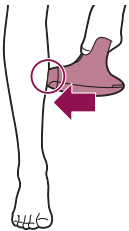



- 6** Confirm that the 'READY to flash' light lights up white to ensure that there is full contact with your skin.
- If the 'READY to flash' light is orange, your skin is too dark to treat. Try Lumea on a lighter body area.

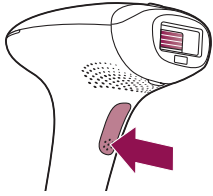

- 7** Try each setting on your skin and find your comfortable setting. If the flash feels uncomfortable and you experience pain, lower the setting. If you still experience an uncomfortable feeling while using the lowest setting (①), please stop using the device.
- When the 'READY to flash' light is white, press the flash button on the handle once, to treat one spot with setting ①.

The device makes a soft popping sound. The flash gives you a warm sensation.

- You will see a flash of light •

Note: You can toggle through the light intensity settings by pressing the on/off button (see 'Selecting the light intensity').

- Move to next area. Treat one spot with setting ②
- Move to next area. Treat one spot with setting ③
- Move to next area. Treat one spot with setting ④
- Move to next area. Treat one spot with setting ⑤

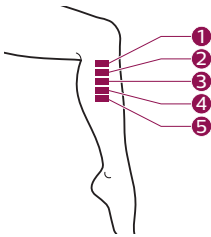
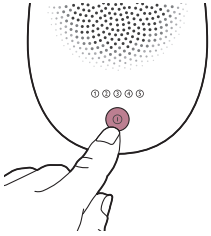

- 8** Wait 24 hours.

Note: Even though you found your comfortable setting during the skin test, it may occur that skin reactions show within 24 hours after usage.



24 hours





- 9 Check your skin for any reactions (e.g. redness, irritation, rash).
 If there are no skin reactions after 24 hours, start the treatment with the highest comfortable setting.
 If the highest comfortable setting resulted in a skin reaction, choose a lower setting that did not result in any skin reactions.
 If you did not test a lower setting, repeat the skin test.

C Treatment

IMPORTANT: First finish sections A (Remove hair & clean your skin) and B (Test skin 24 hours before treatment) before starting treatment.

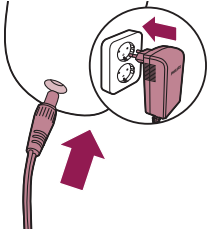
- 1 Connect the power adapter to the device and plug into a power outlet.



- 2 Press the on/off button  to turn on the device.
 3 Choose the setting you selected after the skin test (section B, step 9).

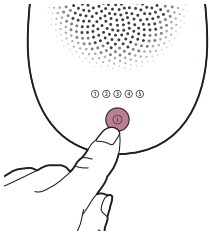

- 4 Press the device firmly onto your skin and hold it in place. The 'READY to flash' light should light up white.

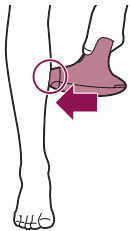

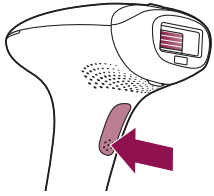

- 5 Press the flash button to release a flash on your skin. The flash treats the skin in that spot. The device makes a soft popping sound. The flash gives you a warm sensation.

After each flash, it takes up to 3.5 seconds until the device is ready to flash again. You can release a flash when the 'READY to flash' light lights up white.

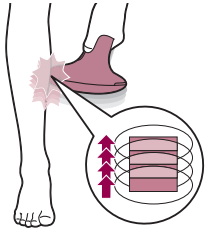

- 6 Move to an adjacent spot and press the flash button again. The surface of the attachment that is in contact with your skin is slightly larger than the light exit window.

Do not flash the same spot multiple times during a treatment. The surface of the attachment should overlap the previous spot to make sure you flash the complete skin area, but treating the same area multiple times does not increase efficacy.

- 7 Continue until you have treated the full area. There are two treatment modes (see 'Two treatment modes: Stamp & Flash and Slide & Flash').
- 8 Turn off the device when you finished the treatment.
- 9 Remove hair before every next treatment, as long as hair is still visible.

D Clean & store after treatment

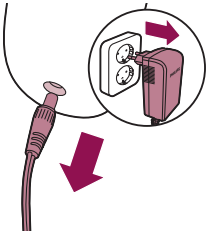

- 1 Unplug the device from the power outlet.
- 2 Let the device cool down.

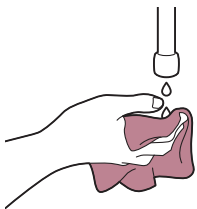

- 3 Moisten the soft cloth supplied with a few drops of water.

- 4 Take the attachment off the device.

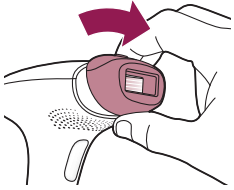

- 5 Clean the light exit window of the device (A).

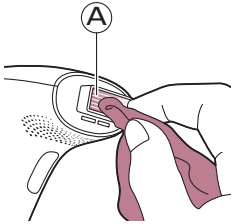

- 6 Clean all surfaces of the attachment, including the metal reflector (parts B, C, D, E).

- 7 Let all parts dry thoroughly.

- 8 Store in a dust-free and dry place.

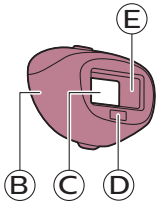

Learning more about your Lumea

Attachments

For optimal results, it is important to use the correct attachment intended for the specific body area you want to treat. Lumea offers full-body treatment with up to three attachments designed for use on specific body areas.

Note: The device may not work anymore and show an error when there is dirt on the attachment connector. Clean the contact leads when this occurs.

To place the attachment, simply snap it onto the light exit window.

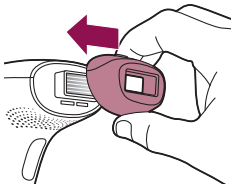

To remove the attachment, pull it off the light exit window.

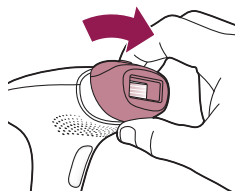

Body attachment

The body attachment has the largest treatment window and a design to effectively cover and treat areas below the neckline, especially large areas such as legs, arms and stomach.

Face attachment (SC1997, SC1998, SC1999)



The face attachment has an extra integrated red glass filter for safe and precise treatment on the sensitive skin above the upper lip, chin and sideburns. The device is only intended for removing unwanted body hair from areas below the cheekbones. When you use the device on areas with sharp contours like the jawline and chin, it may be difficult to establish full skin contact and release a flash.

Tip: Place your tongue between your upper lip and your teeth or puff out your cheeks to make the treatment easier.

Bikini attachment (SC1998, SC1999)

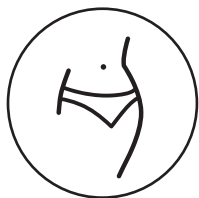

The bikini attachment is designed for effective treatment of the bikini area. Hair in this area tends to be thicker and stronger than leg hair.

Skin tone sensor

Lumea has an integrated skin tone sensor which measures the skin tone at the start of each session and during the session.

The skin tone sensor prevents you to treat areas of your skin that are too dark. If it detects a skin tone that is too dark for treatment with Lumea, the 'READY to flash' light starts blinking orange. It does not flash when you press the flash button. The device automatically disables. This prevents you from developing skin reactions.

Selecting the light intensity

Lumea provides 5 different light intensities, you will always be able to change to a light intensity setting you find comfortable.

- 1 Press the on/off button ① to turn on the device and select the desired light intensity.
- 2 To adjust the light intensity setting, use the on/off button until you have reached the required setting.

Skin sensitivity can differ per person, the skin test is the most important guide for selecting your light intensity setting (see 'B Test skin 24 hours before treatment').

- 3 Using Lumea should never be uncomfortably painful. If you experience discomfort, reduce the light intensity setting.

Note: The device is automatically disabled when your skin tone is too dark (dark brown or dark, marked with ⊗ in the 'Suitable skin tones' table at the start of the user manual), to prevent you from developing skin reactions. The 'READY to flash' light will blink orange to indicate if the skin tone is too dark.

- 4 After moving to another body area or sun exposure or tanning (see 'Using your Lumea before and after sun exposure or tanning'), perform a skin test to determine a comfortable light intensity setting. To re-activate the setting indication feature, turn on the device.

Note: Perform a skin test before you start to treat another body area or after a skin tone change. Determine the light intensity setting for each body area separately.

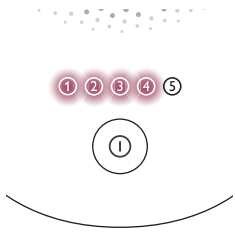

Two treatment modes: Stamp & Flash and Slide & Flash

Your Philips Lumea has two treatment modes for more convenient use on different body areas:

- The Stamp & Flash mode is ideal to treat small or curvy areas like knees and underarms. Simply press and release the flash button to release a single flash.

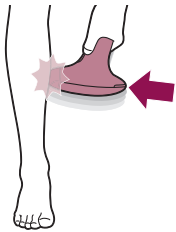

- The Slide & Flash mode offers convenient use on larger areas like legs. Keep the flash button pressed while you slide the device over your skin to release several flashes in a row.

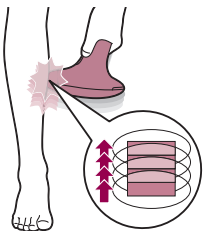

Using your Lumea before and after sun exposure or tanning

Tanning with natural or artificial sunlight

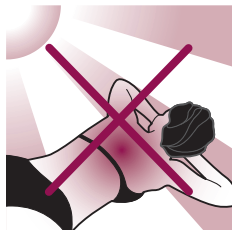

Exposing your skin to natural or artificial sunlight may result with tanning which influences the sensitivity and color of your skin. Therefore the following is important:

- Do not expose your skin to sunlight unprotected when using Lumea. During the entire IPL treatment period, and especially in the first 48 hours after treatment, protect your skin from sunlight with clothing or apply sun-blocking products of not less than SPF50 on the non-covered treatment areas.
- Do not start or resume using Lumea within 4 weeks after exposing your skin to sunlight unprotected (natural sunlight or tanning bed).
- Do not use Lumea on sunburned body areas.

Tanning with creams, sprays or pills

If you have used artificial tanning (creams, sprays or pills), wait at least 2 weeks before you use the device. Perform a skin test before starting or resuming your treatment with Lumea (see 'B Test skin 24 hours before treatment').

Traveling with the device

When you travel with the device, check with the airplane carrier to confirm that the device can be carried and/or used on the airplane.

After use

Aftercare

After use, you can apply lotions, creams, deodorant, moisturizer or cosmetics to the treated areas.

Warning: If you experience skin irritation or skin redness after treatment, wait until it disappears before applying any product to your skin. If you experience skin irritation after applying a product to your skin, wash it off with water. If you still get skin reactions, stop using the device and consult your doctor.



Common skin reactions

Your skin may show slight redness and/or may prickle, tingle or feel warm. This reaction disappears quickly.

Dry skin and itching may occur due to shaving or a combination of shaving and light treatment. You can cool the area with an ice pack or a wet face cloth. If dryness persists, you can apply a non-scented moisturizer on the treated area.

Rare side effects

- Burns, excessive redness (e.g. around hair follicles) and swelling: these reactions occur rarely. They are the result of using a light intensity that is too high for your skin tone. If these reactions do not disappear within 3 days, we advise you to consult a doctor. Wait with the next treatment until the skin has healed completely and make sure you use a lower light intensity.
- Skin discoloration: this occurs very rarely. Skin discoloration manifests itself as either a darker patch (hyperpigmentation) or a lighter patch (hypopigmentation) than the surrounding area. This is the result of using a light intensity that is too high for your skin tone. If the discoloration does not disappear within 2 weeks, we advise you to consult a doctor. Do not treat discolored areas until the discoloration has disappeared and your skin has regained its normal skin tone.
- Skin infection is very rare but is a possible risk following a (micro)wound, a skin burn, skin irritation, etc.
- Epidermal heating (a sharply defined brownish area which often occurs with darker skin tones and is not accompanied with skin dryness): this reaction occurs very rarely. In case this reaction does not disappear within 1 week, we advise you to consult a doctor. Wait with the next treatment until the skin has healed completely and make sure you use a lower light intensity.
- Blistering (looks like small bubbles on the surface of the skin): this occurs very rarely. In case this reaction does not disappear within 1 month or when the skin gets infected, we advise you to consult a doctor. Wait with the next treatment until the skin has healed completely and make sure you use a lower light intensity.
- Scarring: often the secondary effect of a burn, which can take longer than a month to heal.
- Folliculitis (swelling around hair follicles combined with pustule formation): this reaction occurs very rarely and is the result of bacteria penetrating the damaged skin. In case this reaction occurs, we advise you to consult a doctor as folliculitis may need antibiotic ointment.
- Pain: this can occur during or after treatment if you use the device on skin that is not hair-free, if you use the device at a light intensity that is too high for your skin tone, if you flash the same area more than once and if you use the device on open wounds, inflammations, infections, tattoos, burns, etc.

Troubleshooting

Problem	Possible cause	Solution
The device/adapter becomes warm during use.	It is normal for the device and adapter to become warm (but not too hot to touch) during use.	Use the device in a slightly cooler environment and/ or let it cool down before continuing use.
	The fan is not working.	Check if the attachment is well connected. Clean the connectors on the attachment if needed. In case the attachment is well connected and it is possible to produce flashes with the device, contact the Consumer Care Center in your country, your Philips dealer or a Philips service center.
	The cooling airflow of the fan is blocked by hands or a towel.	Make sure the cooling airflow of the fan is unblocked.
When I place the device on the skin, it does not release a flash. The 'READY to flash' light blinks orange.	Your skin tone in the area to be treated is too dark.	Treat other body areas with lighter skin tones with Lumea.
The 'READY to flash' light blinks orange and all 5 intensity lights blink as well.	The device needs to be reset.	To reset the device, take the plug out of the socket, wait for 30 minutes to let the device cool down. The device should function normally again. In case it does not work again, contact the Consumer Care Center in your country.
The 'READY to flash' light does not light up white.	The device is not completely in contact with your skin.	Place the device at a 90-degree angle on the skin so that the integrated safety system is in contact with your skin.
The device produces a strange smell.	The light exit window or the skin tone sensor is dirty.	Clean the light exit window and the skin tone sensor carefully.
	You have not removed the hairs on the area to be treated properly. These hairs may get burned and can cause the smell.	Pretreat your skin before you use Lumea.
The device does not flash, the fan is not switched on and all 5 intensity lights blink.	The attachment is not attached properly.	Make sure you attach the attachment completely. If necessary, clean the electronic contacts on the attachment.

Problem	Possible cause	Solution
The skin feels more sensitive than usual during treatment. I experience discomfort when I use the device.	The light intensity setting you use is too high.	Check if you have selected a comfortable light intensity setting. If necessary, select a lower setting.
	You did not remove the hairs on the areas to be treated.	Pretreat your skin before you use Lumea.
	The UV filter of the light exit window is broken.	If the UV filter is broken, do not use the device anymore. Contact the Consumer Care Center in your country, your Philips dealer or a Philips service center.
	You treated an area for which the device is not intended.	<p>Never use the device on irritated (red or cut), sunburned, tanned or fake-tanned skin.</p> <p>Never use the device if you have infections, eczema, burns, inflammation of hair follicles, open lacerations, abrasions, herpes simplex (cold sores), wounds or lesions and haematomas (bruises) in the areas to be treated.</p> <p>Never use the device on the following areas: on moles, freckles, large veins, darker pigmented areas, scars, skin anomalies without consulting your doctor. Never use the device on warts, tattoos or permanent make-up, around the eyes and on or near the eyebrows, on the lips, perineum, scalp, nipples, areolas, labia minora, vagina, anus and the inside of the nostrils and ears. Men must not use it on the face and neck including all beard growing areas and whole genital area. This can result in a burn and a change in skin color, which makes it potentially harder to identify skin-related diseases.</p>
There is no glass window in my attachment.	The treatment is still painful at the lowest setting (Ⓢ).	Lumea may not be suitable for your skin. Contact the Consumer Care Center in your country, your Philips dealer or a Philips service center.
	This is normal.	No action required: there is no glass window in the body attachment. Only the face attachment has a red glass filter. The bikini attachment has a transparent glass window.
The skin reaction after treatment lasts longer than usual.	You have used a light intensity setting which is too high for you.	Select a lower intensity next time (see 'Selecting the light intensity').

Problem	Possible cause	Solution
The flash is very bright to my eyes. Do I need to wear goggles?	No, Philips Lumea does not hurt your eyes.	The scattered light produced by the device is harmless to your eyes. Do not look at the flash while using the device. It is not necessary to wear goggles during use. Use the device in a well-lit room so that the light is less glaring to your eyes. Be sure to make good skin contact to avoid scattered light.
The results of the treatment are not satisfactory.	You have used a light intensity setting which is too low for you.	Select a higher setting next time.
	You did not cover all areas to be treated.	The surface of the attachment should overlap the previous spot to make sure you flash the complete skin area, but treating the same area multiple times does not increase efficacy.
	The device is not effective on your body hair color.	If you have light blond, grey, red or white hair, the treatment is not effective.
	You do not use the device as often as recommended.	To remove all hairs successfully, we advise you to follow the recommended treatment schedule. You can reduce the time between treatments, but do not treat more often than once every two weeks.
	You respond more slowly to IPL treatment.	Continue using the device for at least 6 months, as hair growth can still decrease over the course of this period.

Warranty and support

If you need information or support, please visit www.philips.com/support or read the international warranty leaflet.

Recycling



- This symbol means that this product shall not be disposed of with normal household waste (2012/19/EU).
- Follow your country's rules for the separate collection of electrical and electronic products. Correct disposal helps prevent negative consequences for the environment and human health.

Technical specifications

Transport and storage conditions	Lumea remains operational within its specification in NORMAL USE after transport or storage in the following environmental conditions: -25 °C to 70 °C up to 90 % RH, non-condensing, 700 hPa to 1060 hPa
Operating conditions	Lumea complies with its specifications when operated in NORMAL USE under the following environmental operating conditions: 5 °C to 35 °C up to 90 % RH, non-condensing, 700 hPa to 1060 hPa
Emitted wavelengths	530 nm – 1400 nm
Pulse duration	<1.5 milliseconds
Repetition time	1–3.5 seconds depending on chosen setting
Optical exposure	Body attachment: 2.5–5.0 J/cm ² Bikini attachment: 2.5–5.0 J/cm ² Face attachment: 2.5–4.5 J/cm ²
Adapter input	100–240 V ~ 50/60 Hz 1.0 A
Adapter output	24.0 V = 1.5 A 36.0 W
Average active efficiency	≥87.4 %
Efficiency at low load (10 %)	≥80.87 %
No-load power consumption	<0.1 W
Adapter type number	The reference number (S036N x 2400150) can be found on your device. The letter 'x' denotes type of plug, it can be: A, B, C, D, K, S, T, U, or V.

Electromagnetic compatibility – Compliance information

This device complies with all applicable standards and regulations regarding exposure to electromagnetic fields.

Explanation of symbols

















The warning signs and symbols are essential to ensure that you use this product safely and correctly and to protect you and others from injury. Below you find the meaning of the warning signs and symbols on the label and in the user manual.



This symbol identifies the manufacturer of the product: Philips Consumer Lifestyle B.V., Tussendiepen 4, 9206 AD Drachten, The Netherlands.



This symbol means that you have to read the user manual carefully before you use the device. Save the user manual for future reference.

	This symbol means that the user should consult the instructions for use for important safety information such as cautions that cannot, for a variety of reasons, be presented on the device itself.
	This symbol means that the user should consult the instructions for use for important safety information such as contraindications and warnings that cannot, for a variety of reasons, be presented on the device itself.
	This symbol indicates the serial number of the device.
	This symbol identifies the catalogue number of the device.
	This symbol identifies that the equipment meets the safety requirements specified for Class II equipment.
	This symbol indicates that the equipment is suitable for direct current only.
	This symbol indicates that the equipment is suitable for alternating current only.
	This symbol indicates that the device should not be used around the eyes and on or near the eyebrows.
	This symbol means: 'Do not use this device in a bathtub, shower or water-filled reservoir.'
	This symbol means that the adapter is designed to be short-circuit proof.
	This symbol means that the adapter is considered a Switch Mode Power Supply (SMPS) unit.
	This symbol means that the device is designed for indoor use.
	This symbol indicates the rated maximum ambient temperature at which the adapter may be operated continuously under normal conditions of use.
	This symbol indicates that the device is intended to be usable up to the maximum altitude of 3000 m.
	This recycling symbol identifies the material of which an item is made, to facilitate recycling or other reprocessing. The symbol may include a number and/or abbreviation.
	This symbol identifies the switch or switch position by means of which part of the equipment is switched on in order to bring it into the stand-by condition, and to identify the control to shift to or to indicate the state of low power consumption.

IP20

This symbol indicates the protection against ingress of solid foreign objects ≥ 12.5 mm and that there is no protection for harmful effects due to the ingress of water.

IP30

This symbol indicates the protection against ingress of solid foreign objects ≥ 2.5 mm and that there is no protection for harmful effects due to the ingress of water.



This symbol indicates the energy efficiency level.



This symbol indicates the polarity of the direct current power connector (small plug).



This symbol indicates that the adapter should not be used if the plug pins are damaged.



This symbol means an object is capable of being recycled - not that the object has been recycled or will be accepted in all recycling collection systems.



This symbol indicates WEEE, waste electrical and electronic equipment. Electrical waste products should not be disposed of with household waste. Please recycle where facilities exist. Check with your local authority or retailer for recycling advice (see 'Recycling').



This symbol is applied to products to indicate that they conform with relevant EU directives regarding health and safety or environmental protection.

Inhalt

Willkommen	29
Produktüberblick	30
Gegenanzeigen	30
Wichtige Sicherheitshinweise	32
So funktioniert IPL	35
Empfohlener Behandlungsplan	35
Produktmerkmale	36
Verwendung Ihres Lumea	37
Erfahren Sie mehr über Ihren Lumea	42
Aufsätze	42
Hauttensensor	43
Lichtintensität auswählen	43
Zwei Behandlungsmodi: „Halten + Lichtimpuls“ und „Gleiten + Lichtimpuls“	44
Verwenden des Lumea vor und nach Sonnenbestrahlung oder Bräunung	45
Unterwegs mit dem Gerät	45
Nach dem Gebrauch	45
Fehlerbehebung	47
Garantie und Support	51
Recycling	51
Technische Daten	52
Elektromagnetische Verträglichkeit – Konformitätsinformationen	53
Erklärung der Symbole	53

Willkommen

Willkommen in der Welt von Philips Lumea! Sie sind nur wenige Wochen entfernt von seidig-glatte Haut.



Lumea nutzt die IPL-Technik (Intense Pulsed Light), bekannt als eine der effektivsten Methoden für langanhaltende Haarentfernung. In enger Zusammenarbeit mit Wissenschaftlern und Hautärzten haben wir diese lichtbasierte Technologie, die ursprünglich in professionellen Schönheitssalons eingesetzt wurde, für die einfache und bequeme Anwendung zu Hause weiterentwickelt. Lumea ist sanft und ermöglicht die komfortable und wirksame Behandlung mit einer für Sie angenehmen Lichtstärke. Unerwünschter Haarwuchs gehört endgültig der Vergangenheit an.

Lumea kann am Körper und im Gesicht von Frauen (unterhalb des Wangenknochens) verwendet werden.

Um die Unterstützung von Philips optimal nutzen zu können, sollten Sie Ihr Produkt unter www.philips.com/support registrieren. Weitere Informationen finden Sie auf www.philips.com/Lumea, dazu Expertenmeinungen, Anleitungsvideos und Antworten auf häufig gestellte Fragen zu Lumea.

Hinweis: Bewahren Sie diese Anleitung stets bei dem Produkt auf.

Produktüberblick

- | | |
|---|--|
| <ol style="list-style-type: none"> 1 Lichtaustrittsfenster (mit integriertem UV-Filter) 2 Aufsätze <ol style="list-style-type: none"> a Körper-Aufsatz b Aufsatz für das Gesicht  (SC1997, SC1998 und SC1999) c Aufsatz für die Bikinizone  (SC1998, SC1999) 3 Reflektor im Aufsatz 4 Integriertes Sicherheitssystem 5 Hauttonsensor 6 Elektrische Kontakte 7 Blitztaste | <ol style="list-style-type: none"> 8 Öffnung für elektrische Kontakte 9 Ein-/Ausschalter und Taste zur Regelung der Lichtintensität 10 Intensitätsanzeigen 11 Bereitschaftsanzeige 12 Belüftungsschlitze 13 Gerätestecker 14 Adapter 15 Kleines Netzteil 16 Tasche (nicht abgebildet) 17 Reinigungstuch (nicht abgebildet) |
|---|--|

Gegenanzeigen



Bedingungen:

Verwenden Sie das Gerät keinesfalls in folgenden Situationen:

- Wenn Sie unter 18 Jahre oder über 65 Jahre alt sind.
- Wenn Sie einen Hautton haben, der in der Tabelle „Geeignete Hauttöne“ am Anfang der Bedienungsanleitung mit  markiert ist.
- Wenn Sie schwanger sind oder stillen, da das Gerät nicht mit schwangeren oder stillenden Frauen getestet wurde.
- Wenn Sie aktive Implantate wie einen Herzschrittmacher, Neurostimulator, eine Insulinpumpe usw. haben.

Medikamente/Vorgeschichte

Verwenden Sie das Gerät nicht, wenn Sie eines oder mehrere der unten aufgeführten Medikamente einnehmen:

- Wenn Ihre Haut derzeit oder in letzten 7 Tagen mit Alpha-Hydroxycarbonsäure (Alpha-Hydroxy Acids, AHAs), Beta-Hydroxycarbonsäure (Beta-Hydroxy Acids, BHAs), lokal angewendetem Tretinoin und Azelainsäure behandelt wurde.
- Wenn Sie in den letzten sechs Monaten die Isotretinoin-haltigen Medikamente Accutane oder Roaccutane in irgendeiner Form eingenommen haben. Eine Behandlung mit diesen Medikamenten kann zur Folge haben, dass die Haut leichter aufplatzt und eher zu Wunden und Reizungen neigt.
- Wenn Sie photosensibilisierende Wirkstoffe oder Medikamente einnehmen, prüfen Sie deren Beipackzettel, und benutzen Sie auf keinen Fall das Gerät, wenn als Nebenwirkungen photoallergische oder phototoxische Reaktionen auftreten können oder Sie während der Einnahmezeit der Medikamente Sonnenlicht meiden sollen.

- Wenn Sie Medikamente zur Blutverdünnung (einschließlich hoher Dosen von Aspirin) einnehmen und die Behandlung ein Absetzen des Medikaments mindestens eine Woche vor jeder Behandlung nicht zulässt.

Verwenden Sie das Gerät keinesfalls in folgenden Situationen:

- Wenn Sie in den letzten drei Monaten eine Bestrahlungstherapie oder Chemotherapie erhielten.
- Wenn Sie Schmerzmittel einnehmen, welche die Haut weniger wärmeempfindlich machen.
- Wenn Sie Immunsuppressiva einnehmen.

Symptome/Störungen

Verwenden Sie das Gerät keinesfalls in folgenden Situationen:

- Bei Diabetes oder anderen systemischen oder Stoffwechselerkrankungen.
- Wenn Sie eine kongestive Herzkrankheit haben.
- Wenn Sie unter einer Krankheit in Verbindung mit Lichtempfindlichkeit leiden, zum Beispiel polymorphe Lichtdermatose (PMLE), Sonnenurtikaria, Porphyrin usw.
- Sie unter Kollagenstörungen leiden, einschließlich der Bildung von Wulstnarben oder schlechter Wundheilung.
- Wenn Sie Epileptiker/in mit Blitzlichtempfindlichkeit sind.
- Wenn Ihre Haut lichtempfindlich ist und auf Licht mit Ausschlag reagiert oder eine allergische Reaktion zeigt.
- Wenn Sie unter einer Hautkrankheit leiden (z. B. aktivem Hautkrebs) bzw. bereits einmal Hautkrebs oder eine andere lokale Krebserkrankung an den zu behandelnden Hautpartien hatten.
- Wenn Sie unter einer Gefäßkrankheit leiden und die zu behandelnden Körperpartien zum Beispiel Krampfader oder Gefäßerweiterungen aufweisen.
- Wenn Sie Bluter/in sind.
- Wenn Sie unter einem Immundefekt leiden (einschließlich HIV oder AIDS).
- Wenn Sie eine Pigmentstörung der Haut haben, wie z. B. Vitiligo.

Hautzustand

Verwenden Sie das Gerät keinesfalls in folgenden Situationen:

- Wenn Sie an den zu behandelnden Hautpartien Infektionen, Ekzeme, Verbrennungen, entzündete Follikel, offene Wunden, Abschürfungen, Herpes simplex (Lippenbläschen), Wunden oder Läsionen und Hämatome (Blutergüsse) haben.
- Auf gereizter (roter oder beschädigter), sonnenverbrannter, gebräunter oder künstlich gebräunter Haut.
- In den folgenden Bereichen: An Körperpartien mit Muttermalen, Sommersprossen, großen Venen, dunklen pigmentierten Hautstellen, Narben, Hautanomalien, ohne zuvor einen Arzt konsultiert zu haben. Dies kann zu Verbrennungen und Hautverfärbung führen, wodurch die Diagnose von Hautkrankheiten erschwert werden kann.
- In den folgenden Bereichen: an Warzen, Tätowierungen oder permanentem Make-Up.

Anwendungsbereiche



Verwenden Sie das Gerät niemals an den folgenden Partien:

- Im Bereich der Augen oder der Augenbrauen. Lumea kann nur am Körper und im Gesicht von Frauen (unterhalb des Wangenknochens) verwendet werden.
- An Lippen, Kopfhaut, Perineum, Brustwarzen, Brustwarzenhöfen, inneren Schamlippen, Vagina, Anus und in Nase und Ohren.
- An Bereichen, wo Sie ein langanhaltendes Deodorant verwenden. Dies kann zu Hautreizungen führen.
- Über oder in der Nähe von künstlichen Materialien wie Silikonimplantaten, subkutanen Injektionsports (Insulinspendern) oder Piercings.
- **Männer** sollten das Gerät nicht im Gesicht, am Hals (einschließlich sämtlicher Bartzonen) oder im Genitalbereich verwenden. Die Haare in diesen Bereichen sind anders beschaffen. Die Haut kann verbrannt werden (mit Schmerzen, anhaltender Hautrötung und Pigmentveränderungen).

Hinweis: Diese Aufzählung erhebt keinen Anspruch auf Vollständigkeit. Wenn Sie nicht sicher sind, ob Sie das Gerät verwenden können, konsultieren Sie bitte Ihren Arzt.

Wichtige Sicherheitshinweise



Warnhinweise

Bitte lesen und befolgen Sie diese Anweisungen, um den Gebrauch des Geräts zu optimieren und das Verletzungsrisiko, Hautreaktionen und Nebenwirkungen zu verhindern/zu minimieren.

- Bevor Sie Lumea verwenden, sollten Sie Ihre Haut reinigen und sicherstellen, dass sie haarlos, vollkommen trocken und frei von Körperlotion und Gel ist.
- Gerät und Adapter dürfen nicht nass werden.
- Dieses Gerät ist nicht waschbar. Tauchen Sie das Gerät niemals in Wasser und spülen Sie das Gerät auch nicht unter fließendem Wasser ab.
- Wasser und Elektrizität sind eine gefährliche Kombination! Benutzen Sie das Gerät nicht in feuchter Umgebung (z. B. in der Nähe einer gefüllten Badewanne, einer laufenden Dusche oder eines gefüllten Schwimmbeckens). Feuchtigkeit kann das Gerät beschädigen und möglicherweise ein Sicherheitsrisiko darstellen.
- Überprüfen Sie das Gerät vor jedem Gebrauch. Verwenden Sie das Gerät oder den Netzadapter nicht, wenn es bzw. er beschädigt ist. Ersetzen Sie ein beschädigtes Teil nur durch Originalteile.
- Berühren Sie Innenteile im Falle einer Beschädigung oder eines Defekts des Geräts oder Adapter nicht, um Stromschläge zu vermeiden.
- Verwenden Sie das Gerät nicht, wenn der UV-Filter des Lichtaustrittsfensters und/oder -aufsatzes beschädigt ist, da der sichere Betrieb unter diesen Umständen nicht gewährleistet werden kann.

- Versuchen Sie nicht, das Gerät zu öffnen oder zu reparieren. Wenn Sie Philips Lumea öffnen, setzen Sie sich ggf. gefährlichen elektrischen Komponenten und Lichtimpulsen aus, die Körper- und/oder Augenverletzungen verursachen können.
- Geben Sie das Gerät zur Überprüfung bzw. Reparatur stets an das Philips Service-Center in Ihrem Land. Unsachgemäß ausgeführte Reparaturen können den Benutzer extrem gefährden.
- An diesem Gerät dürfen keine Veränderungen vorgenommen werden. Verändern, überbrücken oder schneiden Sie die Teile des Geräts (z. B. den Adapter oder das Kabel) nicht ab, da dies gefährlich ist.
- Blicken Sie während des Gebrauchs des Geräts nicht in den Blitz. Verwenden Sie das Gerät in einem gut beleuchteten Raum, damit das Licht die Augen weniger blendet. Aus Sicherheitsgründen ist das Tragen einer Sonnen- oder Schutzbrille nicht erforderlich, Sie können jedoch eine Sonnen- oder Schutzbrille tragen, wenn Sie das Licht als unangenehm oder zu hell empfinden.
- Setzen Sie dieselbe Stelle während einer Behandlung nicht mehrmals dem Lichtimpuls aus. Die Oberfläche des Aufsatzes sollte sich jeweils mit der vorherigen Stelle überschneiden, damit der gesamte Hautbereich mit einem Lichtimpuls behandelt wird, doch die mehrmalige Behandlung ein- und derselben Stelle erhöht nicht die Effizienz der Behandlung.
- Aus hygienischen Gründen sollte das Gerät von nur einer Person benutzt werden.
- Verwenden Sie an den Körperpartien, die Sie mit dem Gerät behandeln möchten, keine Haarentfernungscremes, da diese Hautreaktionen verursachen können.
- Markieren Sie die zu behandelnden Bereiche nicht mit einem Bleistift oder anderen Stift. Dies kann zu Hautverbrennungen führen.
- Haarentfernung durch intensive Stoßlichtquellen kann bei einzelnen Personen zu verstärktem Haarwuchs führen. Anhand der zurzeit vorliegenden Daten sind die Gruppen mit dem höchsten Risiko dieser Reaktion Frauen mit Vorfahren aus dem Mittelmeerraum, dem Nahen Osten oder Südasien, die sich an Gesicht und Hals behandeln lassen.
- Sollten Sie nach der Anwendung Hautreizungen oder Hautrötungen bemerken, warten Sie, bis diese abklingen, bevor Sie ein Produkt auf der Haut anwenden. Sollten nach der Anwendung eines Produkts Hautreizungen auftreten, waschen Sie dieses mit Wasser ab. Wenn weiterhin Hautreaktionen auftreten, dann verwenden Sie das Gerät nicht weiter und kontaktieren Sie Ihren Arzt.
- Wenn Rasieren, Epilieren oder Wachsen zu Hautreizungen führt, wird empfohlen, das Gerät nicht zu verwenden, bis die Hautreizungen abgeklungen sind.
- Dieses Gerät ist für Benutzer mit eingeschränkten physischen, sensorischen oder psychischen Fähigkeiten bzw. ohne jegliche Erfahrung oder Vorwissen nur dann geeignet, wenn eine angemessene Aufsicht oder ausführliche Anleitung zur Benutzung des Geräts durch eine verantwortliche Person sichergestellt ist.
- Bewahren Sie Lumea außerhalb der Reichweite von Kindern auf.

- Achten Sie darauf, dass Kinder nicht mit dem Gerät spielen. Die Beaufsichtigung ist erforderlich, um mögliche Risiken wie z. B. die Augenschädigung durch Lichtimpulse, einen Stromschlag, Strangulierung durch Kabel oder Verschlucken von Aufsätzen zu vermeiden.
- Vermeiden Sie stets die Exposition gegenüber natürlichem und künstlichem Sonnenlicht bis zu 4 Wochen vor und 48 Stunden nach der Behandlung mit Ihrem Lumea. Bei empfindlicher oder gebräunter Haut ist die Wahrscheinlichkeit größer, dass es zu Verbrennungen oder Pigmentveränderungen kommt. Schützen Sie Ihre Haut durch Kleidung vor Sonnenlicht, oder tragen Sie Sonnenschutzmittel mit einem Lichtschutzfaktor von mindestens 50 auf die nicht bedeckten Bereiche auf. Lesen Sie die Anweisungen im Kapitel „Verwenden Ihres Lumea vor und nach der Sonnenbestrahlung oder Bräunung“, um zu erfahren, wie Sie Ihren Lumea sicher verwenden.
- Verwenden Sie Ihren Lumea nicht innerhalb von 2 Wochen nach dem Auftragen künstlicher Bräunungsprodukte (wie Cremes, Sprays und Pillen). Bei künstlich gebräunter Haut ist die Wahrscheinlichkeit größer, dass es zu Verbrennungen oder Pigmentveränderungen kommt. Lesen Sie die Anweisungen im Kapitel „Verwenden Ihres Lumea vor und nach der Sonnenbestrahlung oder Bräunung“, um zu erfahren, wie Sie Ihren Lumea sicher verwenden.
- Wenn Sie seit der letzten Behandlung eine Veränderung Ihres Hauttons bemerkt haben, empfehlen wir Ihnen, einen Hauttest vorzunehmen und bis zur nächsten Behandlung 24 Stunden zu warten. Wenn nach diesem Zeitraum kurzfristig Hautreaktionen auftreten oder andauern, verwenden Sie eine niedrigere Geräteeinstellung, die nicht zu Hautreaktionen geführt hat, oder verwenden Sie das Gerät nicht mehr, wenn es bereits auf der niedrigsten Einstellung (Ⓢ) ist.
- Überprüfen Sie das Gerät vor jedem Gebrauch. Vergewissern Sie sich, dass das Fenster des Hauttensors bei der Verwendung des Geräts sauber ist, um unsachgemäßen Betrieb zu vermeiden (siehe „D Reinigung nach der Behandlung und Aufbewahrung“).
- Das Lichtaustrittsfenster und die Innenteile des Aufsatzes können bei Gebrauch sehr heiß (>210 °C) werden. Lassen Sie das Lichtaustrittsfenster sowie die Innenteile des Aufsatzes stets abkühlen, bevor Sie diese berühren.
- Dieses Gerät besitzt einen abnehmbaren Adapter. Verwenden Sie nur den Adapter, der im Lieferumfang enthalten ist. Die Referenznummer (S036N~~x~~2400150) finden Sie auf dem Gerät. Das „x“ in dieser Nummer bezieht sich auf den Steckertyp Ihres Landes.
- Befolgen Sie den empfohlenen Behandlungsplan. Insbesondere in der Anfangsphase kann durch eine höhere Frequenz der Behandlungen das Risiko von Hautreaktionen steigen.

So funktioniert IPL

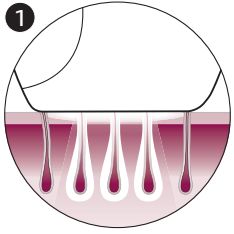

Mit der IPL-Technologie (Intense Pulsed Light) werden sanfte Lichtimpulse an die Haut abgegeben und von der Haarwurzel absorbiert. Je heller die Haut und je dunkler das Haar, desto besser werden die Lichtimpulse absorbiert.

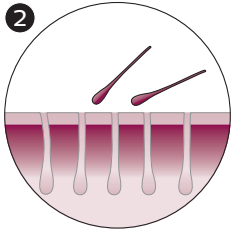

Die Lichtimpulse regen das Haarfollikel an, in die Ruhephase überzugehen. In der Folge fällt das Haar auf natürliche Weise aus, und der Haarwuchs wird verhindert.

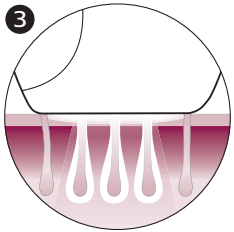

Der Wachstumszyklus von Haaren besteht aus verschiedenen Phasen. IPL-Technologie ist nur effektiv, wenn das Haar sich in der Wachstumsphase befindet. Nicht alle Haare befinden sich zur gleichen Zeit im Wachstum. Aus diesem Grund empfehlen wir, der ersten Behandlungsphase (4 Behandlungen, jeweils mit 2 Wochen Abstand) eine Nachfolgebehandlungsphase folgen zu lassen (punktuelle Behandlungen alle 4 Wochen), um sicherzustellen, dass alle Haare effektiv in der Wachstumsphase behandelt werden.

Tipp: Um eine langanhaltende Haarentfernung sicherzustellen, werden Nachbehandlungen alle 4 Wochen empfohlen.

Geeignete Körperhaarfarben

Die Behandlung mit Lumea ist bei hellblondem, grauem, rotem oder weißem Haar nicht effektiv, da Haar in diesen Farbe nicht genügend Licht absorbiert. Betrachten Sie die Haarfarbentabelle auf der Ausklappseite, um zu überprüfen, ob sich Ihre Körperhaarfarbe für die Verwendung des Geräts eignet.

Empfohlener Behandlungsplan

Anfangsphase

Befolgen Sie zu Beginn der Behandlung den genauen Plan, um eine möglichst effektive Reduzierung des Haarwuchses zu erzielen.



Behandlungsplan für die Anfangsphase

Führen Sie die ersten 4 Behandlungen in zweiwöchentlichem Rhythmus durch, um sicherzugehen, dass alle Haare behandelt werden.

- Nehmen Sie eine Behandlung innerhalb von 3 Tagen vor oder nach dem geplanten Behandlungsdatum vor.
- Wenn Sie sich nicht innerhalb von 3 Tagen vor oder nach dem geplanten Behandlungsdatum behandelt haben, dann starten Sie die Anfangsphase erneut. Planen Sie 4 Behandlungen ein – 1 Behandlung alle 2 Wochen.

Hinweis: Wenn Sie die Anfangsphase nicht erneut starten, stellt sich eventuell keine Reduzierung des Haarwuchses ein.

Hinweis: Wenn Sie eine der IPL-Behandlungen durch eine andere Haarentfernungsmethode (Wachs, Epilieren usw.) ersetzen, wird die gewünschte Haarverringeringung dadurch nicht verbessert.

Wenn Sie zwischen den Behandlungen mit Lumea Haare entfernen möchten, verwenden Sie Ihre normale Haarentfernungsmethode (mit Ausnahme von Enthaarungscremes).

Nachbehandlungsphase

Nach der Anfangsphase (4 Behandlungen) empfehlen wir alle 4 Wochen eine Nachbehandlung.

Zeitplan für Nachbehandlungen

Nehmen Sie alle 4 Wochen eine Behandlung vor. Nehmen Sie 8 Nachbehandlungen vor, um eine effektive Reduzierung des Haarwuchses zu erzielen. So bleiben Ihnen der Behandlungserfolg und glatte Haut über Monate erhalten.

- Wir raten Ihnen, innerhalb von 4 Tagen vor oder nach dem geplanten Behandlungsdatum eine Behandlung vorzunehmen.
- Das Ergebnis zwischen den Behandlungen kann je nach individuellem Haarwuchs und Körperpartie variieren.
- Wenn Sie die Nachbehandlung abgeschlossen haben und feststellen, dass eine Fortsetzung der Behandlung erforderlich ist (Haare kommen wieder), empfehlen wir Ihnen, die Anfangsphase erneut zu starten.

Hinweis: Eine häufigere Verwendung des Geräts erhöht nicht die Effizienz der Behandlung.

Tipp: Tragen Sie den Behandlungsplan in Ihrem Kalender ein, um an die geplanten Behandlungen erinnert zu werden.



Produktmerkmale

Während der Anfangsphase

- Nach der ersten Behandlung kann es 1 bis 2 Wochen dauern, bis die Haare ausfallen. In den ersten Wochen nach den ersten Behandlungen wachsen noch einige Haare nach. Hierbei handelt es sich um Haare, die sich zum Zeitpunkt der ersten Behandlungen vermutlich noch nicht in der Wachstumsphase befunden haben.

- Nach 2 bis 3 Behandlungen sollten Sie eine deutliche Verringerung des Haarwuchses feststellen. Um eine erfolgreiche Behandlung aller Körperhaare zu gewährleisten, ist es jedoch wichtig, dass Sie den empfohlenen Behandlungsplan fortsetzen.
- Nach 4 Behandlungen sollten Sie eine erhebliche Verringerung des Haarwuchses in den mit Lumea behandelten Bereichen feststellen. Auch eine Abnahme der Haardichte sollte erkennbar sein.

Während der Nachbehandlungsphase

- Setzen Sie die Behandlung mit regelmäßigen Nachbehandlungen (alle 4 Wochen) fort, um das Ergebnis beizubehalten.

Verwendung Ihres Lumea

A Haare entfernen und Haut reinigen

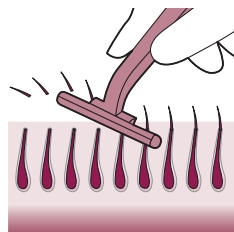

- 1 Entfernen Sie das Haar vor jeder Behandlung, solange noch Haare zu sehen sind. Zur Vorbehandlung können Sie die Haare rasieren, epilieren oder mit Wachs entfernen. Achten Sie darauf, dass Sie mit der Behandlung beginnen, bevor neue Haare auf Ihrer Haut sichtbar werden. Wenn Sie Wachs verwenden, warten Sie 24 Stunden, bevor Sie Lumea verwenden.

Hinweis: Wenn Rasieren, Epilieren oder Wachsen zu Hautreizungen führt, wird empfohlen, das Gerät nicht zu verwenden, bis die Hautreizungen abgeklungen sind.

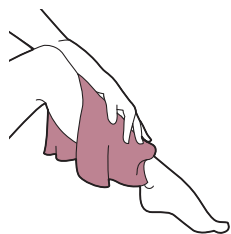

- 2 Reinigen und trocknen Sie Ihre Haut. Vergewissern Sie sich, dass das Gerät frei von öligen Substanzen ist.

B Hauttest 24 Stunden vor der Behandlung

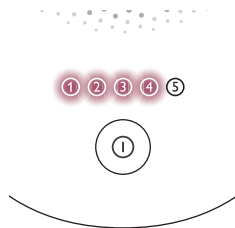

- 1 Testen Sie Ihre Haut, um die richtige Lichteinstellung zu finden:
 - Für jede neue Körperpartie und/oder jeden neuen Aufsatz.
 - Nach der Sonnenbestrahlung oder Bräunung (siehe „Verwenden des Lumea vor und nach Sonnenbestrahlung oder Bräunung“).

- 2 Wählen Sie den richtigen Aufsatz, um Ihre Haut zu testen (siehe „Aufsätze“).

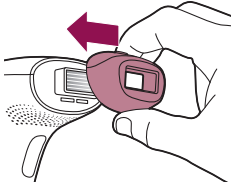

- 3 Drücken Sie den Ein-/Ausshalter, ① um das Gerät einzuschalten.

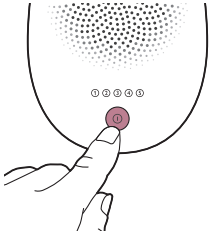

- 4 Wählen Sie eine Körperpartie für Ihren Hauttest aus.

- 5 Drücken Sie das Gerät fest auf die Haut und halten Sie es in dieser Position.

Das integrierte Sicherheitssystem verhindert unbeabsichtigte Lichtimpulse ohne vollständigen Hautkontakt.

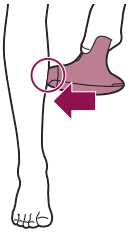

- 6 Vergewissern Sie sich, dass die Bereitschaftsanzeige weiß leuchtet, um sicherzugehen, dass ein vollständiger Hautkontakt hergestellt wurde.

- Wenn die Bereitschaftsanzeige orange leuchtet, ist Ihre Haut zu dunkel für die Behandlung. Versuchen Sie, Lumea auf einer helleren Körperpartie zu verwenden.



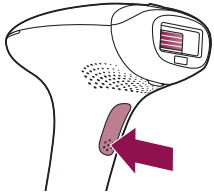

- 7** Probieren Sie aus, ob sich die einzelnen Einstellungen auf Ihrer Haut angenehm anfühlen, und finden Sie die Einstellung, die für Sie angenehm ist. Wenn sich der Lichtimpuls unangenehm anfühlt und Sie Schmerzen verspüren, wählen Sie eine niedrigere Einstellung.

Wenn Sie sich bei der niedrigsten Einstellung (①) immer noch unwohl fühlen, verwenden Sie das Gerät bitte nicht mehr.

- Wenn die Bereitschaftsanzeige weiß leuchtet, drücken Sie die Impulstaste am Griff einmal, um eine Stelle mit der Einstellung ① zu behandeln.

Das Gerät erzeugt ein leises Knacken. Der Blitz fühlt sich warm an.

- Sie sehen einen Lichtblitz •

Hinweis: Sie können die Lichtintensität durch Drücken des Ein-/Aus schalters anpassen (siehe „Lichtintensität auswählen“).

- Behandeln Sie den nächsten Bereich. Behandeln Sie eine Stelle mit der Einstellung ②

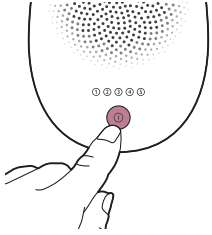

- Behandeln Sie den nächsten Bereich. Behandeln Sie eine Stelle mit der Einstellung ③
- Behandeln Sie den nächsten Bereich. Behandeln Sie eine Stelle mit der Einstellung ④
- Behandeln Sie den nächsten Bereich. Behandeln Sie eine Stelle mit der Einstellung ⑤

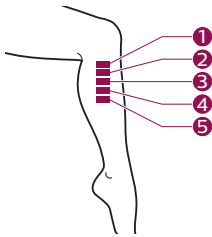

- 8** Warten Sie 24 Stunden lang.

Hinweis: Auch wenn Sie während des Hauttests die für Sie angenehme Einstellung gefunden haben, kann es vorkommen, dass innerhalb von 24 Stunden nach der Anwendung Hautreaktionen auftreten.



24 hours

- 9** Überprüfen Sie Ihre Haut auf etwaige Reaktionen (z. B. Rötungen, Irritationen, Ausschlag).

Wenn nach 24 Stunden keine Hautreaktionen aufgetreten sind, beginnen Sie die Behandlung mit der höchsten Stufe, die für Sie angenehm ist.

Falls die höchste für Sie angenehme Einstellung zu einer Hautreaktion führte, wählen Sie für die nachfolgende Behandlung eine niedrigere Einstellung, die keine Hautreaktion hervorgerufen hat.

Falls Sie keine niedrigere Einstellung ausprobiert haben, wiederholen Sie den Hauttest.



C Behandlung

WICHTIG: Schließen Sie zunächst die in Abschnitt A (Haare entfernen und Haut reinigen) und B (Hauttest 24 Stunden vor der Behandlung) beschriebenen Schritte ab.

- 1 Schließen Sie den Netzadapter an das Gerät an und stecken Sie ihn in eine Steckdose.

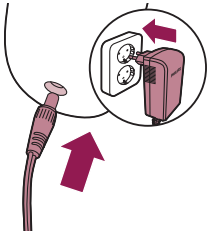

- 2 Drücken Sie den Ein-/Ausshalter, ① um das Gerät einzuschalten.
- 3 Wählen Sie die Einstellung, die Sie nach dem Hauttest ausgewählt haben (Abschnitt B, Schritt 9).

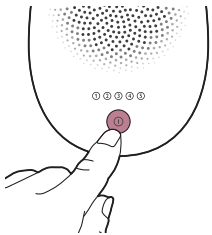

- 4 Drücken Sie das Gerät fest auf die Haut und halten Sie es in dieser Position. Die Bereitschaftsanzeige sollte weiß leuchten.

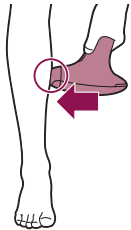

- 5 Drücken Sie die Blitztaste, um einen Lichtimpuls auf Ihrer Haut auszulösen. Der Impuls behandelt die Haut an der jeweiligen Stelle. Das Gerät erzeugt ein leises Knacken. Der Blitz fühlt sich warm an.

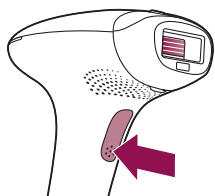

Nach jedem Lichtimpuls benötigt das Gerät bis zu 3,5 Sekunden, bis es erneut zur Verwendung bereit ist. Sie können einen Lichtimpuls auslösen, sobald die Bereitschaftsanzeige weiß aufleuchtet.

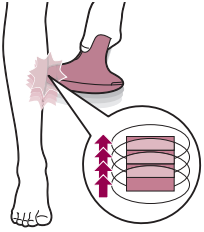

- 6 Wechseln Sie zu einer angrenzenden Stelle, und drücken Sie die Lichtimpulstaste erneut. Die Oberfläche des Aufsatzes, die mit Ihrer Haut Kontakt hat, ist etwas größer als das Lichtaustrittsfenster.
Setzen Sie dieselbe Stelle während einer Behandlung nicht mehrmals dem Lichtimpuls aus. Die Oberfläche des Aufsatzes sollte sich jeweils mit der vorherigen Stelle überschneiden, damit der gesamte Hautbereich mit einem Lichtimpuls behandelt wird, doch die mehrmalige Behandlung ein- und derselben Stelle erhöht nicht die Effizienz der Behandlung.
- 7 Fahren Sie fort, bis Sie die gesamte Körperpartie behandelt haben. Es gibt zwei Behandlungsmodi (siehe „Zwei Behandlungsmodi: „Halten + Lichtimpuls“ und „Gleiten + Lichtimpuls““).
- 8 Schalten Sie das Gerät aus, wenn Sie die Behandlung beendet haben.
- 9 Entfernen Sie Ihr Haar jeweils vor der nächsten Behandlung, solange noch Haare zu sehen sind.

D Reinigung nach der Behandlung und Aufbewahrung

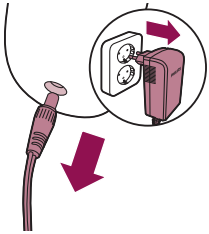

- 1 Trennen Sie das Gerät von der Stromversorgung.
- 2 Lassen Sie das Gerät abkühlen.

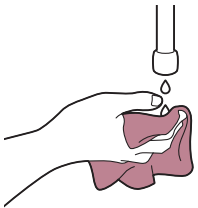

- 3 Feuchten Sie das im Lieferumfang enthaltene weiche Tuch mit einigen Tropfen Wasser an.

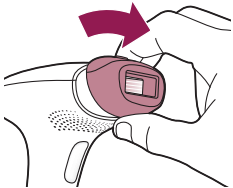

- 4 Nehmen Sie den Aufsatz vom Gerät.

- 5 Reinigen Sie das Lichtausgabefenster des Geräts (A).

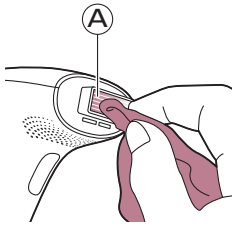

- 6 Reinigen Sie alle Oberflächen des Aufsatzes einschließlich des Metallreflektors (Teile B, C, D, E).
 7 Lassen Sie anschließend alle Teile gründlich an der Luft trocknen.
 8 Bewahren Sie das Gerät an einem staubfreien und trockenen Ort auf.

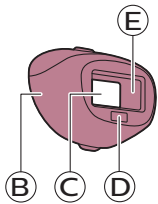

Erfahren Sie mehr über Ihren Lumea

Aufsätze

Um optimale Ergebnisse zu erzielen, ist es wichtig, für die jeweilige Körperpartie den entsprechenden Aufsatz zu verwenden. Lumea ermöglicht die Ganzkörperbehandlung mit bis zu drei Aufsätzen, die für den Gebrauch an bestimmten Körperpartien entwickelt wurden.

Hinweis: Wenn sich auf dem Aufsatzanschluss Schmutz befindet, funktioniert das Gerät möglicherweise nicht mehr und zeigt einen Fehler an. Reinigen Sie in diesem Fall die Kontaktanschlüsse.

Zum Platzieren des Aufsatzes, drücken Sie ihn einfach auf das Lichtaustrittsfenster bis er einschnappt.

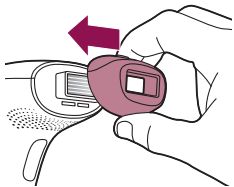

Zum Entfernen des Aufsatzes ziehen Sie es vom Lichtaustrittsfenster ab.

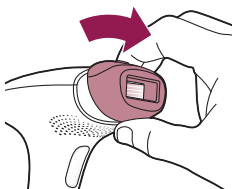

Körper-Aufsatz

Der Körper-Aufsatz verfügt über das größte Behandlungsfenster und ist so konzipiert, dass Bereiche unterhalb des Halses – insbesondere große Bereiche wie Beine, Arme und Bauch – wirksam behandelt werden können.

Aufsatz für das Gesicht (SC1997, SC1998, SC1999)



Der Aufsatz für das Gesicht weist einen zusätzlichen integrierten roten Glasfilter auf, damit die empfindliche Haut über der Oberlippe, am Kinn und an den unteren Wangen sicher und präzise behandelt werden kann. Das Gerät ist ausschließlich zum Entfernen von unerwünschtem Körperhaar unterhalb des Wangenknochens vorgesehen. Wenn Sie das Gerät an Partien mit markanten Konturen wie den Wangenknochen und dem Kinn verwenden, kann es sich schwierig gestalten, vollen Hautkontakt herzustellen und einen Lichtimpuls auszulösen.

Tipp: Stecken Sie Ihre Zunge zwischen Ihre Oberlippe und Ihre Zähne oder blasen Sie Ihre Wangen auf, damit die Behandlung leichter wird.

Aufsatz für die Bikinizone (SC1998, SC1999)

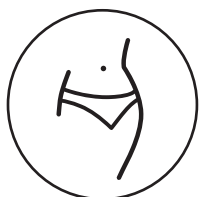

Der Aufsatz für die Bikinizone wurde eigens für die Behandlung der Bikinizone konzipiert. In diesem Bereich ist das Haar üblicherweise dicker und der Haarwuchs stärker als an den Beinen.

Hauttensensor

Der Lumea verfügt über einen integrierten Hauttensensor, der den Hautton zu Beginn jeder Sitzung sowie während der Sitzung misst.

Der Hauttensensor verhindert, dass Sie Hautpartien behandeln, an denen Ihre Haut zu dunkel ist. Ist der erkannte Hautton zu dunkel für die Behandlung mit dem Lumea, beginnt die Bereitschaftsanzeige orange zu blinken. In diesem Fall blinkt das Gerät also beim Drücken der Blitztaste nicht. Das Gerät wird automatisch deaktiviert. Dadurch wird eine Reizung der Haut verhindert.

Lichtintensität auswählen

Lumea bietet 5 verschiedene Lichtintensitäten. Sie können jederzeit die Lichtintensität einstellen, die Sie am angenehmsten finden.

- 1 Drücken Sie den Ein-/Ausschalter , um das Gerät einzuschalten, und wählen Sie die gewünschte Lichtintensität aus.

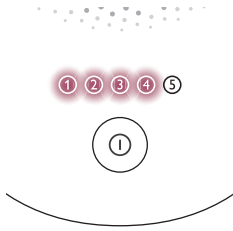

- 2 Um die Lichtintensität manuell einzustellen, drücken Sie den Ein-/Ausshalter so oft, bis die gewünschte Einstellung erreicht wird.

Die Hautempfindlichkeit kann von Person zu Person unterschiedlich sein. Der Hauttest ist daher der wichtigste Leitfaden, um die richtige Lichtintensitätseinstellung auszuwählen (siehe „B Hauttest 24 Stunden vor der Behandlung“).

- 3 Die Verwendung von Lumea sollte nie schmerzhaft sein. Wenn Sie Unbehagen verspüren, verringern Sie die Lichtintensitätseinstellung.

Hinweis: Das Gerät wird automatisch deaktiviert, wenn Ihr Hautton zu dunkel ist (dunkelbraun oder dunkel, mit ☒ in der Tabelle „Geeignete Hauttöne“ am Anfang der Bedienungsanleitung markiert), damit Sie keine Hautreizungen bekommen. Die Bereitschaftsanzeige blinkt orange, um auf einen zu dunklen Hautton hinzuweisen.

- 4 Testen Sie die Haut, wenn Sie zu einer neuen Körperpartie übergehen oder sich gebräunt (siehe „Verwenden des Lumea vor und nach Sonnenbestrahlung oder Bräunung“) haben, um eine angenehme Einstellung der Lichtintensität zu bestimmen. Schalten Sie das Gerät ein, um die Funktion zur Einstellungsanzeige wieder zu aktivieren.

Hinweis: Führen Sie einen Hauttest durch, bevor Sie mit der Behandlung einer anderen Körperpartie beginnen oder nach einer Änderung des Hauttöns. Bestimmen Sie die Lichtintensitätseinstellung für jede Körperpartie einzeln.

Zwei Behandlungsmodi: „Halten + Lichtimpuls“ und „Gleiten + Lichtimpuls“

Ihr Philips Lumea verfügt über zwei Behandlungsmodi für die Anwendung in verschiedenen Körperzonen:

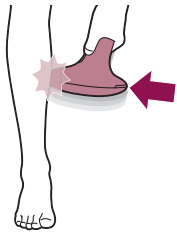

- Der Modus „Halten + Lichtimpuls“ eignet sich für die Behandlung kleiner oder runder Bereiche wie Knie und Unterarme. Drücken Sie einfach die Blitztaste und lassen Sie die Taste los, um einen einzelnen Lichtimpuls auszulösen.

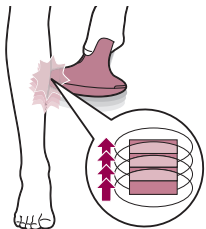

- Der Modus „Gleiten + Lichtimpuls“ eignet sich besonders für die Behandlung von größeren Bereichen, wie z. B. der Beine. Halten Sie die Blitztaste gedrückt, während Sie das Gerät über Ihre Haut bewegen, um mehrere Lichtimpulse hintereinander auszulösen.

Verwenden des Lumea vor und nach Sonnenbestrahlung oder Bräunung

Mit natürlichem oder künstlichem Sonnenlicht bräunen



Wenn Sie Ihre Haut natürlichem oder künstlichem Sonnenlicht aussetzen, wird diese möglicherweise gebräunt, wodurch sich die Empfindlichkeit und der Ton Ihrer Haut verändern. Daher ist Folgendes wichtig:

- Setzen Sie Ihre Haut nicht ungeschützt Sonnenlicht aus, wenn Sie Lumea verwenden. Während der gesamten IPL-Behandlung, und insbesondere in den ersten 48 Stunden nach der Behandlung, sollten Sie Ihre Haut durch Kleidung vor Sonnenlicht schützen oder Sonnenschutzmittel mit einem Lichtschutzfaktor von mindestens 50 auf die nicht bedeckten Bereiche auftragen.
- Verwenden Sie Lumea nicht innerhalb von 4 Wochen, nachdem Sie Ihre Haut ungeschützt dem Sonnenlicht ausgesetzt haben (natürliches Sonnenlicht oder Solarium).
- Wenden Sie Lumea nicht auf sonnenverbrannten Körperstellen an.

Bräunen mit Cremes, Sprays oder Pillen

Wenn Sie künstliche Bräunungsprodukte verwendet haben (Cremes, Sprays oder Pillen), warten Sie mindestens 2 Wochen, bevor Sie das Gerät verwenden. Führen Sie einen Hauttest durch, bevor Sie die Behandlung mit Lumea beginnen oder fortsetzen (siehe „B Hauttest 24 Stunden vor der Behandlung“).

Unterwegs mit dem Gerät

Wenn Sie das Gerät auf Reisen mitnehmen möchten, dann erkundigen Sie sich bei der Fluggesellschaft, ob das Gerät im Flugzeug transportiert und/oder verwendet werden darf.

Nach dem Gebrauch

Nachbehandlung

Nach der Behandlung können Sie auf den behandelten Stellen Lotionen, Cremes, Deodorant, feuchtigkeitsspendende Produkte oder Kosmetika anwenden.

Warnhinweis: Sollten Sie nach der Anwendung Hautreizungen oder Hautrötungen bemerken, warten Sie, bis diese abklingen, bevor Sie ein Produkt auf der Haut anwenden. Sollten nach der Anwendung eines Produktes Hautreizungen auftreten, waschen Sie dieses mit Wasser ab. Wenn weiterhin Hautreaktionen auftreten, dann verwenden Sie das Gerät nicht weiter und kontaktieren Sie Ihren Arzt.



Häufige Hautreaktionen

Die Haut kann möglicherweise leicht gerötet sein, kribbeln oder sich warm anfühlen. Diese Reaktion klingt schnell ab.

Zu trockener Haut und Juckreiz kann es durch eine vorangegangene Rasur oder die Kombination von Rasur und Lichtbehandlung kommen. Kühlen Sie den Bereich am besten mit einem Eisbeutel oder nassen Waschlappen. Wenn das Trockenheitsgefühl andauert, können Sie eine parfümfreie Feuchtigkeitscreme auftragen.

Seltene Nebenwirkungen

- Verbrennungen, starke Rötungen (z. B. um Haarfollikel) und Schwellungen: Diese Reaktionen treten selten auf. Die Ursache ist die Verwendung einer für Ihren Hautton zu hohen Lichtintensität. Wenn diese Reaktionen nicht innerhalb von drei Tagen abklingen, sollten Sie einen Arzt aufsuchen. Warten Sie mit der nächsten Behandlung, bis die Haut vollständig geheilt ist, und verwenden Sie unbedingt eine geringere Lichtintensität.
- Verfärbung der Haut: Dies tritt sehr selten auf. Hautverfärbungen zeigen sich als dunklere (Hyperpigmentierung) oder hellere Flecken (Hypopigmentierung) auf der betroffenen Hautpartie. Die Ursache ist die Verwendung einer für Ihren Hautton zu hohen Lichtintensität. Wenn die Verfärbung nicht innerhalb von zwei Wochen zurückgeht, sollten Sie einen Arzt aufsuchen. Behandeln Sie die verfärbten Bereiche erst wieder, wenn die Verfärbung vollständig abgeklungen ist und die Haut wieder ihren normalen Hautton angenommen hat.
- Hautinfektionen sind sehr selten, jedoch ein mögliches Risiko nach (Mikro-)Verletzungen, Hautverbrennungen, Hautreizungen usw.
- Epidermale Erwärmung (eine deutlich abgehobener bräunlicher Bereich, der häufig bei dunkleren Hauttönen auftritt und nicht in Verbindung mit trockener Haut steht): Diese Reaktion tritt sehr selten auf. Falls diese Reaktion nicht innerhalb von einer Woche zurückgeht, sollten Sie einen Arzt aufsuchen. Warten Sie mit der nächsten Behandlung, bis die Haut vollständig geheilt ist, und verwenden Sie unbedingt eine geringere Lichtintensität.
- Blasenbildung (wie kleine Bläschen auf der Hautoberfläche): Dies tritt sehr selten auf. Falls diese Reaktion nicht innerhalb von einem Monat zurückgeht oder die Haut infiziert wird, sollten Sie einen Arzt aufsuchen. Warten Sie mit der nächsten Behandlung, bis die Haut vollständig geheilt ist, und verwenden Sie unbedingt eine geringere Lichtintensität.
- Narbenbildung: häufig ein Nebeneffekt einer Verbrennung, der länger als einen Monat bis zur Abheilung brauchen kann.
- Follikulitis (Schwellung um Haarfollikel in Verbindung mit Pustelbildung): Diese Reaktion tritt sehr selten auf und entsteht durch Bakterien, die in die beschädigte Haut eindringen. Falls diese Reaktion auftritt, sollten Sie einen Arzt aufsuchen, da Follikulitis möglicherweise mit Antibiotika behandelt werden muss.
- Schmerzen: Diese können während oder nach der Behandlung in folgenden Fällen auftreten: wenn Sie das Gerät auf behaarter Haut anwenden, wenn Sie eine Lichtintensität einsetzen, die zu stark für Ihren Hautton ist, wenn Sie denselben Bereich mit mehreren Lichtimpulsen behandeln, wenn Sie das Gerät auf offenen Wunden, Entzündungen, Tätowierungen, Verbrennungen usw. anwenden.

Fehlerbehebung

Problem	Mögliche Ursache	Lösung
Das Gerät oder der Netzadapter wird bei der Benutzung warm.	Es ist normal, dass das Gerät und der Adapter bei der Verwendung warm werden, jedoch nicht zu heiß für Berührungen.	Verwenden Sie das Gerät in einer etwas kühleren Umgebung, oder lassen Sie es abkühlen, bevor Sie mit der Verwendung fortfahren.
	Der Lüfter funktioniert nicht.	Stellen Sie sicher, dass der Aufsatz gut angeschlossen ist. Reinigen Sie bei Bedarf die Anschlüsse am Aufsatz. Wenn der Aufsatz gut angeschlossen ist und mit dem Gerät Lichtimpulse erzeugt werden können, wenden Sie sich an das Philips Consumer Care-Center in Ihrem Land, an Ihren Philips Händler oder ein Philips Service-Center.
	Der kühlende Luftstrom des Ventilators ist durch Hände oder ein Handtuch blockiert.	Stellen Sie sicher, dass der kühlende Luftstrom des Ventilators nicht blockiert ist.
Wenn das Gerät auf der Haut positioniert wird, sendet es keinen Lichtimpuls aus. Die Bereitschaftsanzeige blinkt orange.	Der Hautton im Behandlungsbereich ist zu dunkel.	Wenden Sie Lumea an anderen Körperpartien mit helleren Hauttönen an.
Die Bereitschaftsanzeige blinkt orange, und alle 5 Intensitätsanzeigen blinken ebenfalls.	Das Gerät muss zurückgesetzt werden.	Um das Gerät zurückzusetzen, ziehen Sie den Netzstecker aus der Steckdose, und warten Sie circa 30 Minuten, bis das Gerät abgekühlt ist. Das Gerät sollte nun wieder normal funktionieren. Funktioniert das Gerät nicht mehr, dann wenden Sie sich an das Consumer Care-Center in Ihrem Land.
Die Bereitschaftsanzeige leuchtet nicht weiß.	Das Gerät ist nicht vollständig in Kontakt mit Ihrer Haut.	Setzen Sie das Gerät in einem 90-Grad-Winkel auf der Haut auf, sodass das integrierte Sicherheitssystem Kontakt mit der Haut hat.
Das Gerät entwickelt einen merkwürdigen Geruch.	Das Lichtaustrittsfenster oder der Hauttonsensor ist schmutzig.	Reinigen Sie das Lichtaustrittsfenster oder den Hauttonsensor sorgfältig.
	Die zu behandelnde Körperpartie wurde zuvor nicht enthaart. Die vorhandenen Haare können verbrennen und den Geruch verursachen.	Behandeln Sie Ihre Haut vor der Anwendung von Lumea vor.

Problem

Mögliche Ursache

Lösung

Das Gerät blinkt nicht, der Lüfter ist nicht eingeschaltet, und alle 5 Intensitätsanzeigen blinken.

Der Aufsatz ist nicht ordnungsgemäß befestigt.

Stellen Sie sicher, dass Sie den Aufsatz korrekt befestigt haben. Falls erforderlich, säubern Sie die elektronischen Kontakte am Aufsatz.

Problem	Mögliche Ursache	Lösung
Die Haut ist während der Behandlung empfindlicher als üblich. Es fühlt sich unangenehm an, wenn ich das Gerät verwende.	Die eingestellte Lichtintensität ist zu hoch.	Prüfen Sie, ob Sie eine angenehme Lichtintensität ausgewählt haben. Wählen Sie ggf. eine niedrigere Einstellung.
	Die zu behandelnden Körperstellen wurden zuvor nicht enthaart.	Behandeln Sie Ihre Haut vor der Anwendung von Lumea vor.
	Der UV-Filter im Lichtaustrittsfenster ist beschädigt.	Wenn der UV-Filter beschädigt ist, verwenden Sie das Gerät nicht mehr. Wenden Sie sich an das Philips Consumer Care-Center in Ihrem Land, an Ihren Philips Händler oder ein Philips Service-Center.
Sie haben eine Körperpartie behandelt, für die das Gerät nicht vorgesehen ist.		<p>Verwenden Sie das Gerät niemals auf gereizter (roter oder beschädigter), sonnenverbrannter, gebräunter oder künstlich gebräunter Haut.</p> <p>Verwenden Sie das Gerät niemals, wenn Sie Infektionen, Ekzeme, Verbrennungen, entzündete Haarfollikel, offene Wunden, Abschürfungen, Herpes simplex (Lippenbläschen), Wunden oder Läsionen und Hämatome (Blutergüsse) an den zu behandelnden Hautpartien haben.</p> <p>Verwenden Sie das Gerät niemals an den folgenden Partien: An Körperpartien mit Muttermalen, Sommersprossen, großen Venen, dunklen pigmentierten Hautstellen, Narben, Hautanomalien, ohne zuvor einen Arzt konsultiert zu haben. Verwenden Sie das Gerät niemals an Warzen, Tätowierungen oder dauerhaftem Make-up, um die Augen und auf oder in der Nähe der Augenbrauen, an den Lippen, am Perineum, auf der Kopfhaut, an den Brustwarzen oder Brustwarzenhöfen, Schamlippen, Vagina, Anus und in Nase und Ohren. Männer sollten das Gerät nicht im Gesicht, am Hals (einschließlich sämtlicher Bartzonen) oder im Genitalbereich verwenden. Dies kann zu Verbrennungen und Hautverfärbung führen, wodurch die Diagnose von Hautkrankheiten erschwert werden kann.</p>
Die Behandlung ist auch in der niedrigsten Einstellung (Ⓢ) noch schmerzhaft.		Lumea ist möglicherweise nicht für Ihre Haut geeignet. Wenden Sie sich an das Philips Consumer Care-Center in Ihrem Land, an Ihren Philips Händler oder ein Philips Service-Center.

Problem	Mögliche Ursache	Lösung
Mein Aufsatz weist kein Glasfenster auf.	Das ist normal.	Sie brauchen nichts zu unternehmen: Mein Körper-Aufsatz weist kein Glasfenster auf. Nur der Aufsatz fürs Gesicht weist einen roten Glasfilter auf. Der Aufsatz für die Bikinizone hat ein durchsichtiges Glasfenster.
Die Haut ist nach der Behandlung länger als üblich gereizt.	Sie haben eine Lichtintensität verwendet, die für Sie zu stark ist.	Wählen Sie beim nächsten Mal eine niedrigere Intensität aus (siehe „Lichtintensität auswählen“).
Der Lichtimpuls ist sehr hell. Muss ich eine Schutzbrille tragen?	Nein, Philips Lumea schadet Ihren Augen nicht.	Das von dem Gerät erzeugte Streulicht ist harmlos für die Augen. Blicken Sie während des Gebrauchs des Geräts nicht in den Lichtimpuls. Das Tragen einer Schutzbrille beim Gebrauch ist nicht notwendig. Verwenden Sie das Gerät in einem gut beleuchteten Raum, damit das Licht die Augen weniger blendet. Setzen Sie das Gerät eng auf die Haut, um Streulicht zu vermeiden.
Die Behandlungsergebnisse sind nicht zufriedenstellend.	Sie haben eine Lichtintensität verwendet, die für Sie zu niedrig ist.	Wählen Sie beim nächsten Mal eine höhere Einstellung.
	Sie haben nicht alle zu behandelnden Körperpartien behandelt.	Die Oberfläche des Aufsatzes sollte sich jeweils mit der vorherigen Stelle überschneiden, damit der gesamte Hautbereich mit einem Lichtimpuls behandelt wird, doch die mehrmalige Behandlung ein- und derselben Stelle erhöht nicht die Effizienz der Behandlung.
	Das Gerät wirkt bei Ihrer Körperhaarfarbe nicht.	Die Behandlung wirkt nicht bei hellblondem, grauem, rotem oder weißem Haar.
	Sie benutzen das Gerät nicht so oft wie empfohlen.	Zur erfolgreichen Haarentfernung sollten Sie sich an den empfohlenen Behandlungsplan halten. Sie können die Zeit zwischen Behandlungen verringern, sollten aber die Behandlung nicht mehr als einmal in zwei Wochen durchführen.
	Sie reagieren langsamer auf eine IPL-Behandlung.	Verwenden Sie das Gerät für mindestens weitere 6 Monate, da das Haarwachstum im Laufe dieses Zeitraums noch zurückgehen kann.

Garantie und Support

Für Unterstützung und weitere Informationen besuchen Sie die Philips Website unter www.philips.com/support, oder lesen Sie die internationale Garantieschrift.

Recycling

Hinweise für Verbraucher in Deutschland



- Dieses Symbol bedeutet, dass Elektrogeräte und Akkus/Batterien nicht mit dem normalen Hausmüll entsorgt werden dürfen (2012/19/EU).
 - Dieses Symbol bedeutet, dass das Produkt einen Akku enthält, der nicht mit dem normalen Hausmüll entsorgt werden darf (2006/66/EG).
 - Philips Lumea Produkte enthalten recyclebare Materialien und dürfen nicht im normalen Hausmüll entsorgt werden.
 - Die richtige Entsorgung trägt dazu bei, negative Folgen für die Umwelt und die menschliche Gesundheit zu vermeiden. Werfen Sie das Produkt nicht ins Feuer.
 - Bitte geben Sie das Produkt bei einer offiziellen Sammelstelle oder einem Philips Service-Center ab, um den Akku fachgerecht ausbauen zu lassen.
 - Beachten Sie die örtlichen Vorschriften zur getrennten Entsorgung von Elektrogeräten und Akkus/Batterien.
- 1 Altgeräte/Altakkus/Batterien können kostenlos an geeigneten Rücknahmestellen abgegeben werden.
 - 2 Diese werden dort fachgerecht gesammelt oder zur Wiederverwendung vorbereitet. Altgeräte/Altakkus/Batterien können Schadstoffe enthalten, die der Umwelt und der menschlichen Gesundheit schaden können. Enthaltene Rohstoffe können durch ihre Wiederverwertung einen Beitrag zum Umweltschutz leisten. Sofern die Batterie Blei (Pb), Cadmium (Cd) oder Quecksilber (Hg) enthält, ist die Batterie entsprechend gekennzeichnet.
 - 3 Die Löschung personenbezogener Daten auf den zu entsorgenden Altgeräten muss vom Endnutzer eigenverantwortlich vorgenommen werden.
 - 4 Hinweise für Verbraucher in Deutschland: Die in Punkt 1 genannte Rückgabe ist gesetzlich vorgeschrieben. Altgeräte mit Altbatterien und/oder Altakkus und Lampen, die nicht vom Altgerät umschlossen sind, sind vor der Abgabe an einer Rücknahmestelle von diesen zu trennen. Dies gilt nicht, falls die Altgeräte für eine Wiederverwendung noch geeignet (d.h. funktionstüchtig) sind und von den anderen Altgeräten getrennt werden. Sammel- und Rücknahmestellen in DE: <https://www.stiftung-ear.de/>; für Batterien auch Rückgabe im Handel möglich. Informationen über Sammel- und Recyclingquoten: <https://www.bmu.de>
 - 5 Die Philips GmbH ist Mitglied des Rücknahmesystems „take-e-back“. Mehr Information unter: www.take-e-back.de. So Verbraucher über Philips Consumer Lifestyle B.V. ein Produkt erworben haben, können sie ebenso die Möglichkeiten des Systems nutzen.
 - 6 Weitere Informationen über die Recyclingmöglichkeiten finden Sie auf der Philips Lumea Support-Website.

Rücknahme von Altgeräten

Rücknahmepflichtig sind Geschäfte mit einer Verkaufsfläche von mindestens 400 m² für Elektro- und Elektronikgeräte sowie diejenigen Lebensmittelgeschäfte mit einer Gesamtverkaufsfläche von mindestens 800m², die mehrmals pro Jahr oder dauerhaft Elektro- und Elektronikgeräte anbieten und auf dem Markt bereitstellen.

Diese Händler müssen:

- beim Verkauf eines neuen Elektrogeräts ein Altgerät der gleichen Art kostenfrei zurücknehmen (1:1-Rücknahme); auch bei Lieferungen nach Hause.
- bis zu drei kleine Altgeräte (keine äußere Abmessung größer als 25 cm) kostenfrei im Verkaufsgeschäft oder in unmittelbarer Nähe zurücknehmen, ohne Neukaufverpflichtung.

Rücknahmepflichten gelten auch für den Versandhandel, wobei die Pflicht zur 1:1-Rücknahme im privaten Haushalt nur für Wärmeüberträger (Kühl-/Gefriergeräte, Klimageräte u.a.), Bildschirmgeräte und Großgeräte gilt; für die 1:1-Rücknahme von Lampen, Kleingeräten und kleinen ITK-Geräten sowie die 0:1-Rücknahme müssen Versandhändler Rückgabemöglichkeiten in zumutbarer Entfernung zum Endverbraucher bereitstellen.

Die Philips GmbH ist Mitglied des Rücknahmesystems "take-e-back". Mehr Information unter: www.take-e-back.de. So Verbraucher über Philips Consumer Lifestyle B.V. ein Produkt erworben haben, können sie ebenso die Möglichkeiten des Systems nutzen.

Rückgabemöglichkeiten für Verbraucher in Österreich

Die Philips Austria GmbH und die Philips Consumer Lifestyle B.V. sind Mitglied beim Sammel- und Verwertungssystem des UFH. Sammelstellen und Öffnungszeiten siehe <https://ufh.at/>. So Verbraucher das Produkt andernorts erworben haben, haben sie gemäß §5 EAG Anspruch auf eine 1:1-Rücknahme. Für Haushalts- und Gewerbeverpackungen sind die Philips Austria GmbH und die Philips Consumer Lifestyle B.V. Mitglied beim Sammel- und Verwertungssystem RecycleMe GmbH.

Technische Daten

Transport- und Aufbewahrungsbedingungen	Lumea bleibt bei NORMALER VERWENDUNG innerhalb seiner Spezifikation nach Transport oder Lagerung unter folgenden Umgebungsbedingungen einsatzbereit: -25 °C bis 70 °C bis zu 90 % RH, nicht kondensierend, 700 hPa bis 1060 hPa
Betrieb	Lumea kann mit seinen Spezifikationen bei NORMALER VERWENDUNG unter folgenden Voraussetzungen verwendet werden: 5 °C bis 35 °C bis zu 90 % RH, nicht kondensierend, 700 hPa bis 1060 hPa
Abgestrahlte Wellenlängen	530–1400 nm
Impulsdauer	<1,5 Millisekunden
Wiederholungszeit	1–3,5 Sekunden, je nach gewählter Einstellung

Lichteinwirkung	Körper-Aufsatz: 2,5–5,0 J/cm ² Aufsatz für die Bikinizone: 2,5–5,0 J/cm ² Aufsatz für das Gesicht: 2,5–4,5 J/cm ²
Adapter-Eingang	100–240 V ~ 50/60 Hz 1,0 A
Adapter-Ausgang	24,0 V = 1,5 A 36,0 W
Durchschnittliche aktive Effizienz	≥ 87,4 %
Effizienz bei geringer Belastung (10 %)	≥ 80,87 %
Stromverbrauch im Leerlauf	<0,1 W
Typennummer des Adapters	Die Referenznummer (S036Nx2400150) finden Sie auf dem Gerät. Der Buchstabe „x“ bezeichnet den Steckertyp. Optionen sind: A, B, C, D, K, S, T, U oder V.

Elektromagnetische Verträglichkeit – Konformitätsinformationen

Dieses Gerät erfüllt sämtliche Normen und Vorschriften bezüglich Gefährdung durch elektromagnetischen Felder.

Erklärung der Symbole

Um den sicheren und ordnungsgemäßen Betrieb des Geräts zu gewährleisten und Verletzungen zu vermeiden, müssen sämtliche Warnzeichen und Symbole beachtet werden. Nachstehend finden Sie eine Erklärung der auf dem Gerät angebrachten und in der Bedienungsanleitung verwendeten Warnzeichen und Symbole.



Dieses Symbol gibt den Hersteller des Produkts an: Philips Consumer Lifestyle B.V., Tussendiepen 4, 9206 AD Drachten, Niederlande.



Dieses Symbol bedeutet: Sie sollten die Bedienungsanleitung vor dem Gebrauch des Geräts auf jeden Fall sorgfältig durchlesen. Bewahren Sie diese Bedienungsanleitung zur späteren Verwendung auf.



Dieses Symbol weist den Benutzer auf wichtige sicherheitsrelevante Informationen – wie z. B. Warnhinweise – in der Bedienungsanleitung hin, die aus unterschiedlichen Gründen nicht direkt auf dem Gerät angebracht werden können.



Dieses Symbol weist den Benutzer auf wichtige sicherheitsrelevante Informationen – wie z. B. Gegenanzeigen und Warnhinweise – in der Bedienungsanleitung hin, die aus unterschiedlichen Gründen nicht direkt auf dem medizinischen Gerät angebracht werden können.



Dieses Symbol gibt die Seriennummer des Geräts an.



Dieses Symbol kennzeichnet die Katalognummer des Geräts.



Dieses Symbol gibt an, dass das Gerät den Sicherheitsanforderungen für Geräte der Klasse II entspricht.



Dieses Symbol weist darauf hin, dass das Gerät nur für Gleichstrom geeignet ist.



Dieses Symbol weist darauf hin, dass das Gerät nur für Wechselstrom geeignet ist.



Dieses Symbol weist darauf hin, dass das Gerät nicht um die Augen und auf oder in der Nähe der Augenbrauen verwendet werden sollte.



Dieses Symbol bedeutet: Verwenden Sie das Gerät nicht in einer Badewanne, einer Dusche oder einem Wasserbehälter.



Dieses Symbol bedeutet, dass der Adapter kurzschlussicher ausgelegt ist.



Dieses Symbol bedeutet, dass der Adapter als Schaltnetzteil (SMPS) betrachtet wird.



Dieses Symbol bedeutet, dass das Gerät für den Gebrauch in Innenräumen vorgesehen ist.



Dieses Symbol gibt die maximale Umgebungstemperatur an, bei der der Adapter unter normalen Nutzungsbedingungen dauerhaft betrieben werden darf.



Dieses Symbol zeigt an, dass das Gerät bis zu einer maximalen Höhe von 3.000 m eingesetzt werden kann.



Dieses Recyclingsymbol dient zur Angabe des Materials, aus dem ein Gegenstand hergestellt wurde, um das Recycling oder eine andere Wiederaufbereitung zu erleichtern. Das Symbol kann eine Nummer und/oder eine Abkürzung enthalten.



Dieses Symbol kennzeichnet den Schalter beziehungsweise die Schalterposition, bei der ein Teil des Geräts eingeschaltet wird, um es in den Standby zu versetzen und um die Steuerung anzuzeigen, auf die umgeschaltet werden soll, oder um den Zustand des geringen Energieverbrauchs anzuzeigen.

IP20

Dieses Symbol gibt an, dass das Gerät gegen das Eindringen fester Fremdkörper $\geq 12,5$ mm geschützt ist, nicht jedoch gegen schädliche Auswirkungen infolge eines Eindringens von Wasser.

IP30

Dieses Symbol gibt an, dass das Gerät gegen das Eindringen fester Fremdkörper $\geq 2,5$ mm geschützt ist, nicht jedoch gegen schädliche Auswirkungen infolge eines Eindringens von Wasser.



Dieses Symbol gibt Auskunft über die Energieeffizienz des Geräts.



Dieses Symbol zeigt die Polarität des Gleichstromanschlusses (kleiner Stecker) an.



Dieses Symbol weist darauf hin, dass der Netzadapter nicht verwendet werden sollte, wenn die Stifte beschädigt sind.



Dieses Symbol gibt an, dass ein Objekt recyclingfähig ist, nicht dass das Objekt recycelt wurde oder in allen Recycling-Sammelsystemen angenommen wird.



Das WEEE-Symbol gibt Auskunft über die Entsorgung elektrischer und elektronischer Geräte. Elektrische Altgeräte sollten nicht im Hausmüll entsorgt werden. Nutzen Sie zum Recycling die entsprechenden Einrichtungen vor Ort. Weitere Informationen zum Recycling erhalten Sie bei den örtlichen Behörden oder Ihrem Händler (siehe Abschnitt „Recycling“).



Symbol, das darauf hinweist, dass die gekennzeichneten Produkte den einschlägigen EU-Richtlinien bezüglich Gesundheit und Sicherheit oder Umweltschutz entsprechen.

Contenido

Bienvenido _____	56
Descripción general del dispositivo _____	57
Contraindicaciones _____	57
Instrucciones importantes de seguridad _____	59
Cómo funciona la luz pulsada intensa (IPL) _____	61
Programa de tratamiento sugerido _____	62
Expectativas _____	63
Cómo usar Lumea _____	64
Más información sobre el dispositivo Lumea _____	69
Accesorios _____	69
Sensor de tono de piel _____	70
Selección de la intensidad de la luz _____	70
Dos modos de tratamiento: "Paso y pulso" y "deslizamiento y pulso" _____	71
Uso de Lumea antes y después de la exposición al sol o del bronceado _____	72
De viaje con el dispositivo _____	72
Después del uso _____	72
Resolución de problemas _____	74
Garantía y asistencia _____	76
Reciclaje _____	77
Especificaciones técnicas _____	77
Compatibilidad electromagnética: información de cumplimiento _____	77
Explicación de los símbolos _____	78

Bienvenido

Te damos la bienvenida al mundo de Philips Lumea. En unas semanas tendrás una piel suave como la seda.



Lumea utiliza la tecnología de luz pulsada intensa (IPL), que es uno de los métodos más efectivos para evitar de manera constante el crecimiento del vello. Hemos colaborado con científicos especialistas y dermatólogos para adaptar esta tecnología basada en la luz y utilizada originalmente en los salones de belleza para que puedas disfrutar de ella de forma fácil y eficaz desde la comodidad de tu hogar. Lumea no es agresivo y proporciona un tratamiento práctico y eficaz en el que puedes usar la intensidad de luz que te resulte más tolerable. El vello no deseado por fin será cosa del pasado.

Lumea puede utilizarse en el cuerpo y en el rostro femenino (por debajo de los pómulos).

Para sacar el mayor partido a la asistencia que Philips te ofrece, registra el producto en **www.philips.com/support**. Para obtener más información, visite **www.philips.com/Lumea**, donde encontrará consejos de nuestros expertos, vídeos explicativos y preguntas frecuentes para aprovechar al máximo su Lumea.

Nota: Guarde siempre estas instrucciones junto al producto.

Descripción general del dispositivo

- | | | | |
|---|--|----|--|
| 1 | Ventana de salida de luz (con filtro UV integrado) | 8 | Abertura para contactos electrónicos |
| 2 | Accesorios | 9 | Botón de encendido/apagado y ajuste de la intensidad de la luz |
| | a Accesorio para el cuerpo | 10 | Pilotos de intensidad |
| | b Accesorio para la cara  (SC1997, SC1998 y SC1999) | 11 | Piloto de "READY to flash" |
| | c Accesorio para zona del bikini  (SC1998, SC1999) | 12 | Rejillas de ventilación |
| 3 | Reflector en el interior del accesorio | 13 | Toma del dispositivo |
| 4 | Sistema de seguridad integrado | 14 | Adaptador de corriente |
| 5 | Sensor de tono de piel | 15 | Clavija pequeña |
| 6 | Contactos electrónicos | 16 | Funda (no se muestra) |
| 7 | Botón de emisión de pulsos de luz | 17 | Paño de limpieza (no se muestra) |

Contraindicaciones



Condiciones

No use nunca el dispositivo:

- Si tienes menos de 18 años o más de 65 años.
- Si tienes un tono de piel marcado con  en el cuadro de "Tonos de piel adecuados" que figura al comienzo del manual del usuario.
- Si estás embarazada o en período de lactancia, ya que no se ha probado en estos casos.
- Si llevas algún implante activo, como un marcapasos, un neuroestimulador, una bomba de insulina, etc.

Medicación/Historial

No utilice el dispositivo si está tomando alguno de los siguientes medicamentos:

- Si estás realizando o hace menos de una semana has terminado un tratamiento para la piel con alfa-hidroxiácidos (AHA), beta-hidroxiácidos (BHA), tretinoína tópica y ácido azelaico.
- Si ha tomado algún tipo de isotretinoína, como Accutane o Roaccutane, en los últimos seis meses. Este tratamiento puede ocasionar la aparición de heridas e irritaciones.
- Si toma sustancias o medicamentos fotosensibilizantes, consulte el prospecto del medicamento y no use el dispositivo si se indica que puede causar reacciones fotoalérgicas, fototóxicas o si tiene que evitar la luz solar durante el tratamiento con esta medicación.
- Si toma anticoagulantes o toma aspirinas de forma sistemática, sin que pueda suspender la medicación durante un mínimo de una semana antes de cada tratamiento.

No use nunca el dispositivo:

- Si ha recibido radioterapia o quimioterapia en los últimos 3 meses.
- Si toma analgésicos que reducen la sensibilidad de la piel al calor.
- Si toma inmunodepresivos.

Patologías/Afecciones

No use nunca el dispositivo:

- si tiene diabetes u otra enfermedad sistémica o metabólica.
- Si tiene una enfermedad cardíaca congénita.
- Si tiene una enfermedad relacionada con la fotosensibilidad, como erupción lumínica polimórfica (ELP), urticaria solar, porfiria, etc.
- Si tiene antecedentes de trastornos de colágeno, tiene propensión a la formación de queloides o sufre de mala cicatrización.
- Si padece de epilepsia con sensibilidad a la luz parpadeante.
- Si su piel es sensible a la luz y sufre con facilidad reacciones alérgicas o erupciones.
- Si padece alguna enfermedad cutánea, como cáncer de piel, si tiene antecedentes de cáncer de piel o cualquier otro tipo de cáncer localizado en las zonas que se van a tratar.
- Si tiene antecedentes de trastornos vasculares, como presencia de venas varicosas o ectasia vascular en las zonas que se van a tratar.
- Si sufre algún trastorno sanguíneo.
- Si tiene antecedentes de enfermedad inmunodepresiva (incluida la infección por VIH o SIDA).
- Si tienes un trastorno de pigmentación cutánea como el vitiligo.

Afecciones cutáneas

No use nunca el dispositivo:

- Si tienes infecciones, eccemas, quemaduras, folicúlos inflamados, heridas abiertas, abrasiones, herpes simple (calenturas), heridas, lesiones y hematomas (cardenales) en las zonas que se van a tratar.
- En piel irritada (enrojecida o agrietada), piel con quemaduras solares, piel bronceada o piel-autobronceada.
- En las zonas siguientes: En lunares, pecas, venas varicosas, zonas de pigmentación más oscura, cicatrices o anomalías cutáneas, sin consultar antes con su médico. El tratamiento puede ocasionar quemaduras y cambios en el tono de la piel, lo que podría dificultar la identificación de enfermedades dermatológicas.
- En las zonas siguientes: verrugas, tatuajes o maquillaje permanente.

Zonas/áreas



No utilices el dispositivo en las siguientes zonas:

- Alrededor de los ojos o cerca de las cejas. Lumea solo puede utilizarse en el cuerpo y en el rostro femenino (por debajo de los pómulos).
- En los labios, el cuero cabelludo, el perineo, los pezones, las areolas, los labios menores, la vagina, el ano y el interior de los orificios nasales y las orejas.
- En zonas donde use desodorantes de acción prolongada. Puede ocasionar reacciones cutáneas.
- Sobre o cerca de ningún implante artificial de silicona, vías de inyección subcutáneas (dosificadores de insulina) o piercings.
- Los **hombres** no deben utilizar el dispositivo en la cara y el cuello, incluidas las zonas donde crece barba, ni en toda la zona genital. El vello de estas zonas tiene características diferentes. La piel puede quemarse (con dolor, enrojecimiento prolongado de la piel y cambios de pigmentación).

Nota: Esta lista no es exhaustiva. Si no tiene la certeza de poder utilizar el dispositivo, le aconsejamos que lo consulte con su médico.

Instrucciones importantes de seguridad



Advertencias

Lea y siga estas instrucciones para optimizar el uso del dispositivo, y prevenir o minimizar el riesgo de lesiones, reacciones cutáneas y efectos secundarios.

- Antes de usar Lumea, limpie la piel y asegúrese de que esté libre de vello, loción o gel, además de totalmente seca.
- Mantenga el dispositivo y el adaptador siempre secos.
- El dispositivo no se puede lavar. No sumerja el dispositivo en agua ni lo enjuague debajo del grifo.
- El agua y la electricidad forman una combinación peligrosa. No utilice este dispositivo en entornos mojados (p. ej., cerca de una bañera llena, una ducha abierta o una piscina llena). La humedad puede dañar el dispositivo y constituir un peligro potencial para la seguridad.
- Revise siempre el dispositivo antes de utilizarlo. No utilice el dispositivo ni el adaptador si están dañados. Sustituya siempre las piezas dañadas por repuestos originales.
- Si el dispositivo o el adaptador están rotos o dañados, no toque ninguna pieza interna para evitar descargas eléctricas.
- No utilice el dispositivo si el filtro UV de la ventana de salida de luz o el accesorio están rotos, ya que no se puede garantizar que el funcionamiento resulte seguro en estas condiciones.
- No intente abrir ni reparar el dispositivo. Si abre el dispositivo Philips Lumea, puede quedar expuesto a componentes eléctricos peligrosos y a energía de luz pulsada, lo que podría causar lesiones corporales u oculares.

- Lleve siempre el dispositivo a un centro de servicio autorizado por Philips para su revisión o reparación. La reparación realizada por personal no cualificado puede provocar situaciones extremadamente peligrosas para el usuario.
- No está permitido realizar modificaciones en el equipo. No modifique, anule ni corte ninguna pieza del dispositivo (como el adaptador o el cable), ya que podría provocar una situación peligrosa.
- No mire a los pulsos de luz cuando utilice el dispositivo. Utilice el dispositivo en una habitación bien iluminada para que la luz no moleste a los ojos. Si bien no es necesario por seguridad, puedes usar gafas de sol o gafas protectoras por comodidad si la luz te resulta incómoda o demasiado brillante.
- No apliques pulsos de luz en el mismo punto varias veces durante un tratamiento. La superficie del accesorio debe superponerse al punto anterior de aplicación para asegurarse de que emita pulsos en toda la zona dérmica, pero tratar la misma zona varias veces no incrementa la eficacia.
- Por motivos de higiene, el dispositivo debería ser usado únicamente por una sola persona.
- No utilice cremas depilatorias en la zona tratada o que vaya a tratarse con el dispositivo, ya que los productos químicos pueden causar reacciones cutáneas.
- No utilice lápices o bolígrafos para marcar las zonas que desea tratar. Podría causar quemaduras en la piel.
- La eliminación del vello con láser o luz pulsada intensa puede provocar un aumento del crecimiento del vello en algunas personas. Según los datos disponibles actualmente, el mayor riesgo de que se produzca esta respuesta se plantea en mujeres con ascendencia mediterránea, de Oriente Medio o del sur de Asia cuando utilizan láser o luz pulsada intensa en la cara o el cuello.
- Si experimenta irritación o enrojecimiento en la piel después del tratamiento, espere hasta que desaparezca antes de aplicar cualquier tipo de producto sobre la piel. Si experimenta irritación en la piel después de aplicar algún producto, enjuáguela con agua. Si sigue teniendo reacciones cutáneas, deje de usar el dispositivo y consulte a su médico.
- Si el afeitado o la depilación causan irritación en la piel, le recomendamos que no utilice el dispositivo hasta que la irritación haya desaparecido.
- Este dispositivo no deben usarlo por personas (adultos o niños) con capacidades físicas, psíquicas o sensoriales reducidas, ni quienes carezcan de los conocimientos y la experiencia necesarios, a menos que una persona responsable de su seguridad les supervise o les indique cómo utilizarlo.
- Mantenga Lumea fuera del alcance de los niños.
- Asegúrese de que los niños no jueguen con este dispositivo. Se requiere supervisión para evitar riesgos, como la exposición a la salida de luz, electrocución, estrangulación con los cables o asfixia con los accesorios.
- Evite siempre la exposición a la luz solar natural y a la luz solar artificial hasta cuatro semanas antes del tratamiento con Lumea y 48 horas después. La piel sensible o bronceada tiene más probabilidades de sufrir quemaduras o de experimentar cambios de pigmentación. Proteja su piel de la luz solar con ropa o aplique productos de protección solar de no menos de SPF50 en las áreas del tratamiento no cubiertas. Lea las instrucciones del capítulo "Uso de Lumea antes y después de la exposición al sol o del bronceado" para cerciorarse de cómo usar Lumea de forma segura.

- No utilice Lumea dentro de las dos semanas siguientes después de usar productos de autobronceado (como cremas, pulverizadores o pastillas). La piel bronceada de manera artificial tiene más probabilidades de sufrir quemaduras o de experimentar cambios de pigmentación. Lea las instrucciones del capítulo "Uso de Lumea antes y después de la exposición al sol o del bronceado" para cerciorarse de cómo usar Lumea de forma segura.
- Si percibes un cambio en el tono de la piel desde el último tratamiento, te recomendamos que lleves a cabo una prueba de piel y que esperes 24 horas antes del siguiente tratamiento. Si después de este periodo ocurren o persisten reacciones cutáneas, utilice un ajuste de dispositivo más bajo que no produzca reacciones cutáneas o deje de usar el dispositivo cuando ya esté en el ajuste más bajo (Ⓢ).
- Revise siempre el dispositivo antes de utilizarlo. Asegúrese de que la ventana del sensor de tono de piel esté limpia cuando utilice el dispositivo para evitar un funcionamiento (consulte "D Limpieza y almacenamiento después del tratamiento") incorrecto.
- La ventana de salida de luz y las piezas interiores del accesorio pueden calentarse mucho con el uso (>210 °C). Deje siempre que la ventana de salida de luz y las piezas internas del accesorio se enfríen antes de tocarlas.
- Este dispositivo cuenta con un adaptador extraíble. Utilice solo el adaptador suministrado con este dispositivo. Puede encontrar el número de referencia (S036N~~x~~2400150) en su dispositivo. La "x" en este número se refiere al tipo de enchufe de su país.
- Siga el programa de tratamiento recomendado. Aumentar la frecuencia, especialmente en la fase inicial, puede incrementar el riesgo de que aparezcan reacciones cutáneas.

Cómo funciona la luz pulsada intensa (IPL)

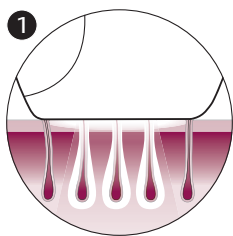

Con la tecnología Intense Pulsed Light, se aplican suaves pulsos de luz a la piel que las raíces del vello absorben. Cuanto más clara es la piel y más oscuro es el vello, mejor se absorben los pulsos de luz.

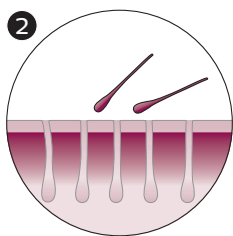

Los pulsos de luz estimulan el folículo piloso para que entre en una fase de reposo. Como consecuencia, el vello desaparece de forma natural y se evita el crecimiento.

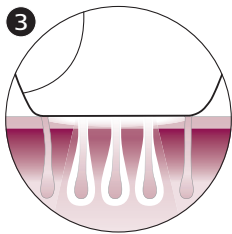

El ciclo de crecimiento del vello consta de diferentes etapas. La tecnología IPL solo es efectiva cuando el vello se encuentra en su etapa de crecimiento. No todos los vellos se encuentran en la fase de crecimiento al mismo tiempo. Por esta razón, recomendamos seguir la fase de tratamiento inicial (4 tratamientos, con 2 semanas de separación entre tratamientos) y después la fase de seguimiento (retoques cada 4 semanas) para asegurarse de que todo el vello se trate eficazmente en la fase de crecimiento.

Consejo: Para garantizar la eliminación duradera del vello, se recomienda llevar a cabo los retoques cada 4 semanas.

Colores de vello corporal adecuados

El tratamiento con Lumea no es eficaz si se tiene vello rubio claro, gris, pelirrojo o blanco, ya que el vello de estos colores no absorbe suficiente luz. Para saber si el color de su vello corporal permite utilizar el dispositivo, consulte el cuadro de color de vello en la página desplegable.

Programa de tratamiento sugerido

Fase inicial

Para lograr una reducción efectiva del vello, siga el programa de tratamiento inicial.

Programa de tratamiento inicial

En los primeros 4 tratamientos, utiliza Lumea una vez cada 2 semanas para tener la seguridad de que tratas todo el vello.

- Realiza un tratamiento dentro de los 3 días anteriores o posteriores a la fecha de tratamiento planificada.
- Si no te has tratado dentro de los 3 días anteriores o posteriores a la fecha de tratamiento planificada, repite la fase inicial. Planifica 4 tratamientos, uno cada 2 semanas.

Nota: Si no repite la fase inicial, es posible que no observe una reducción efectiva del vello.

Nota: Sustituir uno de los tratamientos IPL por otro método de eliminación del vello (cera, depilación, etc.) no ayudará a lograr la reducción del vello deseada.

Para eliminar vello entre los tratamientos con Lumea, utiliza tu método de eliminación de vello habitual (excepto cremas depilatorias).

Fase de retoque

Después de la fase inicial (4 tratamientos), sugerimos retoques cada 4 semanas.





Calendario de los tratamientos de retoque

Realiza un tratamiento cada 4 semanas. Repita este proceso 8 veces para lograr una reducción efectiva del vello. Esto sirve para mantener los resultados y disfrutar de una piel suave durante meses.

- Te aconsejamos que realices un tratamiento dentro de los 4 días anteriores o posteriores a la fecha de tratamiento planificada.
- Los resultados pueden variar en función del tiempo que el vello tarde en crecer y de cada zona del cuerpo.
- Si ha completado la fase de retoques y cree que es necesario continuar el tratamiento (el pelo comienza a volver a crecer), le recomendamos que repita la fase inicial.

Nota: Usar el dispositivo con más frecuencia no incrementa la eficacia.

Consejo: Marque el programa de tratamiento en un calendario para recordar los tratamientos planeados.

Expectativas

Durante la fase inicial

- Después del primer tratamiento, el vello pueden tardar de 1 a 2 semanas en desprenderse. En las primeras semanas después de los tratamientos iniciales, verá que crece algo de vello. Suele ser vello que no estaba en su etapa de crecimiento durante los primeros tratamientos.
- Después de 2 a 3 tratamientos, debería notar una reducción visible en el crecimiento del vello. Sin embargo, para tratar de forma efectiva todo el vello, es importante mantener el tratamiento de acuerdo con el programa recomendado.
- Después de cuatro tratamientos, debería notar una reducción visible del crecimiento del vello en las áreas donde hayas utilizado Lumea. También debería ser visible la reducción de la densidad del vello.

Durante la fase de retoques

- Continúe el tratamiento con retoques frecuentes (cada 4 semanas) para mantener el resultado.

Cómo usar Lumea

A Retire el vello y limpie la piel

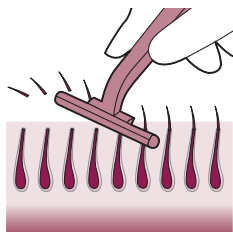

- 1 Si hay vello visible, retírelo antes de cada tratamiento. Puede afeitarse, recortar, depilar o eliminar con cera el vello. Asegúrate de iniciar el tratamiento antes de que el vello nuevo sea visible en la piel. Si decide depilarse con cera, espere 24 horas antes de usar Lumea.

Nota: Si el afeitado o la depilación causan irritación en la piel, le recomendamos que no utilice el dispositivo hasta que la irritación haya desaparecido.

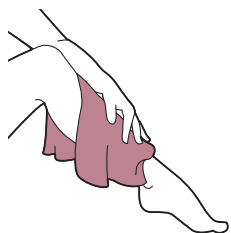

- 2 Limpie y seque la piel. Asegúrate de que esté libre de cualquier loción o gel.

B Realiza una prueba sobre la piel 24 horas antes del tratamiento

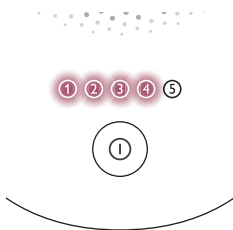

- 1 Realice una prueba de la piel para seleccionar el ajuste de luz correcto:

- Para cada nueva área del cuerpo y/o nuevo accesorio.
- Después de la exposición al sol o el bronceado (consulte "Uso de Lumea antes y después de la exposición al sol o del bronceado").

- 2 Selecciona el accesorio adecuado para realizar la prueba de la piel (consulte "Accesorios").

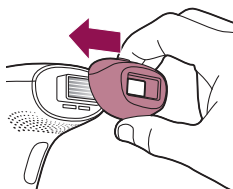

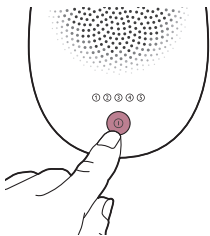

3 Pulse el botón de encendido/apagado ① para encender el dispositivo.

4 Elija una zona para realizar la prueba de piel.

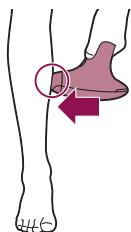

5 Presione el dispositivo firmemente sobre la piel y sosténgalo sin moverlo.

El sistema de seguridad integrado evita que se produzcan pulsos de luz accidentales sin contacto total con la piel.

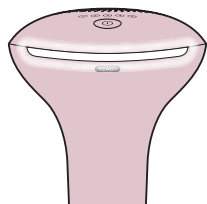

6 Compruebe que la luz "READY to flash" se ilumina en color blanco, lo que garantiza que hay contacto total con la piel.

- Si la luz "READY to flash" es de color naranja, significa que la piel es demasiado oscura para tratarla. Pruebe Lumea en una zona del cuerpo más clara.

7 Prueba cada uno de los ajustes en la piel hasta que encuentres uno que te resulte cómodo.

Si la pulsación de luz resulta incómoda y experimentas dolor, reduce el ajuste. Si sigues experimentando una sensación de incomodidad al utilizar el ajuste más bajo (①), deja de usar el dispositivo.

- Cuando la luz "READY to flash" se ilumine en blanco, pulsa una vez el botón de emisión en el mango para tratar un punto concreto con el ajuste ①.

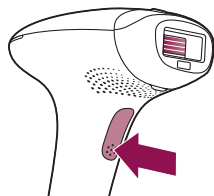

El dispositivo hace un sonido de chasquidos suaves. El flash produce sensación de calor.

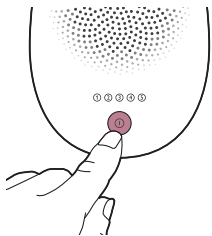

- Verá un destello de luz •

Nota: Para pasar de un ajuste de intensidad de luz a otro, pulse el botón (consulte "Selección de la intensidad de la luz") de encendido/apagado.

- Pase al área siguiente. Trate un punto concreto con el ajuste ②

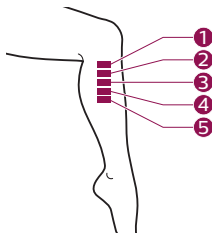

- Pase al área siguiente. Trate un punto concreto con el ajuste ③
- Pase al área siguiente. Trate un punto concreto con el ajuste ④
- Pase al área siguiente. Trate un punto con el ajuste ⑤



24 hours

8 Después de 24 horas,

Nota: Incluso si durante la prueba de la piel encuentras el ajuste más cómodo para ti, pueden aparecer reacciones cutáneas dentro de las 24 horas siguientes después del uso.

9 Comprueba que no has sufrido ninguna reacción en la piel (enrojecimiento, irritación, sarpullido).

Si no se producen reacciones cutáneas después de 24 horas, comienza el tratamiento con el ajuste más alto que te resulte cómodo.

Si el ajuste más alto que te resulte cómodo da lugar a una reacción cutánea, elige un ajuste de menor intensidad que no provoque ninguna reacción de la piel.

Si no has probado un ajuste de menor intensidad, repite la prueba de la piel.



C Tratamiento

IMPORTANTE: Finaliza las secciones A (eliminar el vello y limpiar la piel) y B (hacer una prueba en la piel 24 horas antes del tratamiento) antes de empezar el tratamiento.

1 Conecte el adaptador de corriente al dispositivo y enchúfelo a una toma de corriente.

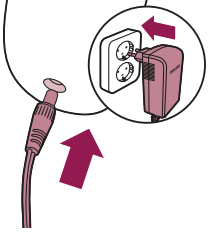

2 Pulse el botón de encendido/apagado ① para encender el dispositivo.

3 Elija el ajuste que haya seleccionado después de realizar la prueba de la piel (sección B, paso 9).

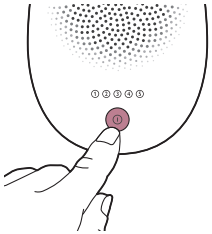

4 Presione el dispositivo firmemente sobre la piel y sosténgalo sin moverlo. La luz "READY to flash" debe encenderse en color blanco.

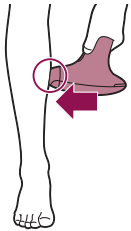

5 Pulse el botón de emisión de pulsos de luz para generar un pulso sobre la piel. El pulso de luz trata la piel de ese punto. El dispositivo hace un sonido de chasquidos suaves. El flash produce sensación de calor.

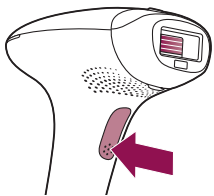

Después de cada pulso, el dispositivo tarda hasta 3,5 segundos hasta estar listo para emitir un nuevo pulso. Puede emitir un pulso cuando la luz de "READY to flash" se encienda en color blanco.

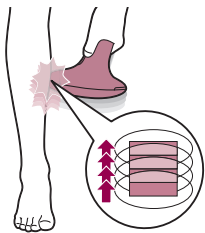

- 6 Pasa a una zona adyacente y vuelve a pulsar el botón de emisión de pulsos. La superficie del accesorio que va en contacto con la piel es ligeramente más grande que la ventana de salida de luz.
No apliques pulsos de luz en el mismo punto varias veces durante un tratamiento. La superficie del accesorio debe superponerse al punto anterior de aplicación para asegurarse de que emita pulsos en toda la zona dérmica, pero tratar la misma zona varias veces no incrementa la eficacia.
- 7 Continúe hasta que haya tratado toda la zona. Hay dos modos de tratamiento (consulte "Dos modos de tratamiento: "Paso y pulso" y "deslizamiento y pulso").
- 8 Apaga el dispositivo cuando hayas terminado el tratamiento.
- 9 Retire el vello antes de realizar un nuevo tratamiento, siempre que aún quede vello visible.

D Limpieza y almacenamiento después del tratamiento

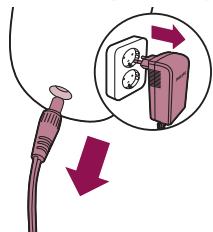

- 1 Desenchufe el dispositivo de la toma de corriente.
- 2 Deje que el dispositivo se enfríe.

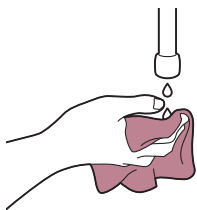

- 3 Humedece con unas gotas de agua el paño suave que se incluye con el dispositivo.

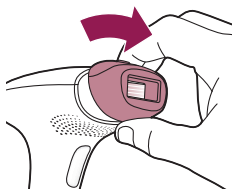

- 4 Quite el accesorio del dispositivo.

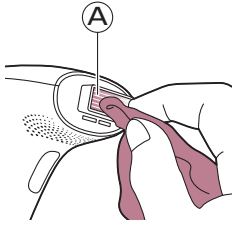

5 Limpie la ventana de salida de luz del dispositivo (A).

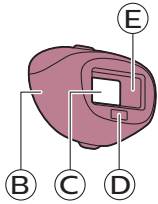

6 Limpie todas las superficies del accesorio, incluido el reflector metálico (partes B, C, D, E).

7 Deje que todas las piezas se sequen por completo.

8 Guárdalo en un lugar seco y sin polvo.

Más información sobre el dispositivo Lumea

Accesorios

Para obtener resultados óptimos, es importante utilizar el accesorio correcto destinado a la zona específica del cuerpo que desee tratar. Lumea permite tratar todo el cuerpo y dispone de hasta tres accesorios diseñados para zonas específicas.

Nota: Es posible que el dispositivo deje de funcionar y aparezca un error si hay suciedad en el conector del accesorio. Limpie los conectores de contacto cuando suceda.

Para colocar el accesorio, simplemente insértelo en la ventanilla de salida de luz.

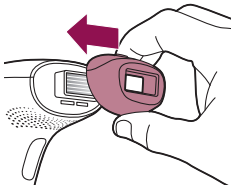

Para quitar el accesorio, tire de él para extraerlo por la ventana de salida de luz.

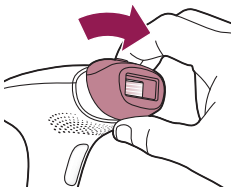

Accesorio para el cuerpo

El accesorio para el cuerpo tiene la ventana de tratamiento más grande y un diseño para cubrir y tratar eficazmente las áreas por debajo del escote, especialmente grandes áreas como piernas, brazos y estómago.

Accesorio facial (SC1997, SC1998, SC1999)



El accesorio facial tiene un filtro de vidrio rojo adicional integrado que permite tratar con seguridad y precisión la piel sensible por encima del labio superior, la barbilla y las patillas. Este dispositivo está diseñado exclusivamente para eliminar el vello corporal no deseado de las zonas que se encuentran debajo de los pómulos. Si utiliza el dispositivo en zonas con contornos afilados, como la mandíbula y la barbilla, puede ser difícil establecer contacto completo con la piel y liberar un pulso de luz.

Consejo: Coloque la lengua entre el labio superior y los dientes o hinche las mejillas para facilitar el tratamiento.

Accesorio para zona del bikini (SC1998, SC1999)

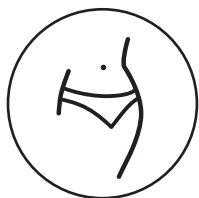

El accesorio para la zona del bikini está diseñado para tratar esta parte del cuerpo de forma eficaz. El vello de esta zona tiende a ser más grueso y fuerte que el de las piernas.

Sensor de tono de piel

El dispositivo Lumea cuenta con un sensor integrado que mide el tono de la piel al principio de cada sesión y durante esta.

El sensor de tono de piel impide que se traten áreas demasiado oscuras de la piel. Si se detecta un tono de piel demasiado oscuro para el tratamiento con Lumea, la luz "READY to flash" comenzará a parpadear en color naranja.

Además, no se emitirá ningún pulso al presionar el botón de emisión de pulsos de luz. El dispositivo se desactiva automáticamente. Esto evita que se produzcan reacciones cutáneas.

Selección de la intensidad de la luz

Lumea cuenta con 5 intensidades de luz diferentes. Siempre podrá cambiar a un ajuste de intensidad de luz que le resulte más cómodo.

- 1 Pulsa el botón de encendido/apagado  para encender el dispositivo y seleccionar la intensidad de luz que desees.

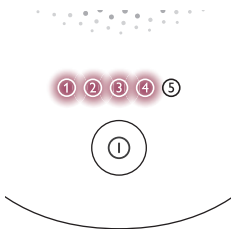

- 2 Para ajustar el nivel de intensidad de la luz, pulse el botón de encendido/apagado hasta llegar al ajuste que desee.

La sensibilidad cutánea puede variar de unas personas a otras, por lo que la prueba en la piel es la guía más importante para seleccionar el ajuste de intensidad de luz (consulte "B Realiza una prueba sobre la piel 24 horas antes del tratamiento").

- 3 El uso de Lumea nunca debe ser incómodamente doloroso. Reduzca el ajuste de intensidad de la luz si experimenta molestias.

Nota: El dispositivo se desactiva automáticamente cuando el tono de piel es demasiado oscuro (marrón oscuro u oscuro, marcado con **X** en el cuadro de "Tonos de piel adecuados" que figura al comienzo del manual del usuario), para impedir que sufras reacciones cutáneas. El piloto "READY to flash" parpadeará en color naranja para indicar que el tono de piel es demasiado oscuro.

- 4 Realiza una prueba de piel después de una exposición al sol o un bronceado (consulte "Uso de Lumea antes y después de la exposición al sol o del bronceado") o antes de cambiar a otra zona del cuerpo para determinar el ajuste de intensidad de luz más cómodo. Para volver a activar la función de indicación de ajuste, encienda el dispositivo.

Nota: Realiza una prueba de piel antes de empezar a tratar otra zona del cuerpo o después de un cambio de tono de piel. Determine el ajuste de intensidad de luz para cada área del cuerpo por separado.

Dos modos de tratamiento: "Paso y pulso" y "deslizamiento y pulso"

Philips Lumea tiene dos modos de tratamiento para un uso más cómodo en las diferentes zonas del cuerpo:

- El modo Paso y pulso es ideal para tratar zonas pequeñas o con curvas tales como rodillas y axilas. Simplemente presione y suelte el botón de emisión de pulsos para generar un pulso.

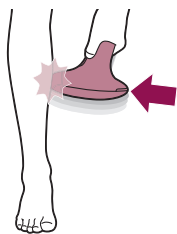

- El modo de "Deslizamiento y pulso" proporciona un uso práctico para zonas más grandes como las piernas. Mantenga presionado el botón de emisión de pulsos mientras desliza el dispositivo sobre la piel para emitir varios pulsos consecutivos.

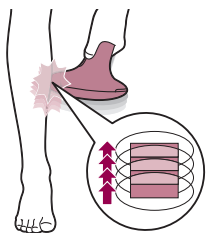

Uso de Lumea antes y después de la exposición al sol o del bronceado

Bronceado con luz solar natural o artificial



Exponer la piel a la luz solar natural o artificial puede dar lugar a un bronceado que afecte a la sensibilidad y al color de la piel. Por lo tanto, la siguiente información es muy importante:

- No expongas tu piel a la luz solar sin protección cuando estés usando Lumea. Durante todo el periodo del tratamiento con luz pulsada intensa (IPL) y especialmente en las primeras 48 horas después del tratamiento protege tu piel de la luz solar con ropa o aplica productos de protección solar de no menos de SPF50 en las áreas del tratamiento no cubiertas.
- No comiences a utilizar ni reanudes el uso de Lumea dentro de las cuatro semanas siguientes a la exposición de tu piel a luz solar sin protección (luz solar natural o cama de bronceado).
- No utilice Lumea en zonas del cuerpo quemadas por el sol.

Bronceado con cremas, pulverizadores o pastillas

Si te has autobronceado (cremas, pulverizadores o pastillas), espera al menos dos semanas antes de usar el dispositivo. Realiza una prueba en la piel antes de comenzar o reanudar el tratamiento con Lumea (consulte "B Realiza una prueba sobre la piel 24 horas antes del tratamiento").

De viaje con el dispositivo

Si viaja con el dispositivo, consulte a las líneas aéreas para confirmar si el dispositivo se puede transportar o utilizar en el avión.

Después del uso

Cuidado tras el tratamiento

Después del tratamiento, puedes aplicar lociones, cremas, desodorantes, humectantes o cosméticos en las zonas tratadas.

Advertencia: Si experimentas irritación o enrojecimiento en la piel después del tratamiento, espera hasta que desaparezca antes de aplicar cualquier tipo de producto sobre la piel. Si experimentas irritación en la piel después de aplicar algún producto, enjuágala con agua. Si sigue teniendo reacciones cutáneas, deje de usar el dispositivo y consulte a su médico.



Reacciones cutáneas comunes

La piel puede mostrar un leve enrojecimiento y puede sentir un cosquilleo, hormigueo o calor. Esta reacción desaparece rápidamente.

La piel podría quedar seca y con picazón a causa del afeitado o por combinar el afeitado con el tratamiento con luz. Puede refrescar la zona con hielo o con una toallita húmeda. Si la sequedad persiste, puede aplicar una crema hidratante no perfumada en la zona tratada.

Efectos secundarios poco frecuentes

- Quemaduras, rojez (p. ej., alrededor de los folículos capilares) o hinchazón excesiva: estas reacciones aparecen con muy poca frecuencia. Son el resultado de utilizar una intensidad de luz demasiado alta para su tono de piel. Si estas reacciones no desaparecen en 3 días, le aconsejamos que acuda a un médico. Espere a que la piel se haya curado completamente antes de iniciar el siguiente tratamiento y asegúrese de utilizar una intensidad de luz menor.
- Decoloración de la piel: se produce en contadas ocasiones. La decoloración de la piel se manifiesta con zonas más oscuras (hiperpigmentación) o más claras (hipopigmentación) que la piel de alrededor. Este es el resultado de utilizar una intensidad de luz demasiado alta para su tono de piel. Si la decoloración no desaparece en 2 semanas, le recomendamos que acuda a un médico. No trate estas zonas hasta que la decoloración haya desaparecido y su piel haya vuelto a su tono normal.
- Una infección de la piel es extremadamente rara, no obstante, es un riesgo posible después de una (pequeña) herida en la piel, quemadura, irritación de la piel, etc.
- Calentamiento epidérmico (una zona de color marrón, definida, que puede aparecer en tonos de piel oscuros, no necesariamente acompañada de sequedad): esta reacción se produce en contadas ocasiones. Si la reacción no desaparece en 1 semana, le recomendamos que acuda a un médico. Espere a que la piel se haya curado completamente antes de iniciar el siguiente tratamiento y asegúrese de utilizar una intensidad de luz menor.
- Ampollas por quemaduras (pequeñas ampollas en la superficie de la piel): se produce en contadas ocasiones. Si la reacción no desaparece en 1 mes o la piel se infecta, le recomendamos que acuda a un médico. Espere a que la piel se haya curado completamente antes de iniciar el siguiente tratamiento y asegúrese de utilizar una intensidad de luz menor.
- Marcas: un efecto secundario común de las quemaduras; puede tardar más de un mes en curarse.
- Foliculitis (hinchazón alrededor de los folículos capilares combinada con la aparición de pústulas): esta reacción se produce en contadas ocasiones y se debe a la penetración de bacterias en la piel dañada. Si la reacción aparece, le recomendamos que acuda a un médico, ya que la foliculitis puede requerir la administración de antibióticos.
- Dolor: esto puede suceder durante o después del tratamiento si ha utilizado el dispositivo sobre la piel sin afeitar, si lo utiliza con una intensidad de luz demasiado alta para su tono de piel, si enfoca la misma zona más de una vez y si lo utiliza en heridas abiertas, inflamaciones, infecciones, tatuajes, quemaduras, etc.

Resolución de problemas

Problema	Posible causa	Solución
El dispositivo o el adaptador se calientan durante el uso.	Es normal que el dispositivo y el adaptador se calienten durante el uso (aunque no tanto como para que no se puedan tocar).	Utiliza el dispositivo en un ambiente ligeramente fresco o deja que se enfríe antes de seguir usándolo.
	El ventilador no funciona.	Comprueba si el accesorio está bien conectado. Limpia los conectores del accesorio si es necesario. En caso de que el accesorio esté bien conectado y se puedan emitir pulsos con el dispositivo, ponte en contacto con el Servicio de Atención al Cliente de tu país, con el distribuidor de Philips o con un centro de servicio Philips.
	El flujo de ventilación del ventilador está bloqueado con las manos o con la toalla.	Asegúrate de que el flujo de ventilación del ventilador esté desbloqueado.
Cuando pongo el aparato sobre la piel, no se emite ningún pulso. El piloto de "READY to flash" parpadea en color naranja.	El tono de la piel en la zona que se va a tratar es demasiado oscuro.	Trata con Lumea otras zonas del cuerpo con tonos de piel más claros.
El piloto de "READY to flash" parpadea en color naranja y también parpadean las 5 luces de intensidad.	Es necesario reiniciar el dispositivo.	Para reiniciar el dispositivo, desenchúfalo de la toma de corriente y espera unos 30 minutos a que se enfríe. El dispositivo debería volver a funcionar con normalidad. En caso de que no vuelva a funcionar, ponte en contacto con el Servicio de atención al cliente de tu país.
El piloto de "READY to flash" no se enciende en color blanco.	El dispositivo no está completamente en contacto con la piel.	Coloca el dispositivo en un ángulo de 90° sobre la piel de modo que el sistema de seguridad integrado esté en contacto con la piel.
El dispositivo produce un olor extraño.	La ventana de salida de luz o el sensor del tono de piel están sucios.	Limpia la ventana de salida de luz y el sensor del tono de piel cuidadosamente.
	No has eliminado correctamente el vello de la zona que se va a tratar. Este vello puede quemarse y provocar olor.	Realiza un tratamiento previo de la piel antes de usar Lumea.
El dispositivo no emite pulsos, el ventilador no se enciende y las 5 luces de intensidad parpadean.	El accesorio no está colocado correctamente.	Asegúrate de fijar el accesorio completamente. Si es necesario, limpia los contactos electrónicos del accesorio.

Problema	Posible causa	Solución
La piel está más sensible de lo normal durante el tratamiento. Noto una molestia cuando utilizo el dispositivo.	El ajuste de intensidad de luz que utilizas es demasiado alto.	Comprueba si has seleccionado un ajuste de intensidad de luz cómodo. Si es necesario, selecciona un ajuste más bajo.
	No has eliminado el vello de las zonas que se van a tratar.	Realiza un tratamiento previo de la piel antes de usar Lumea.
	El filtro UV de la ventana de salida de luz está roto.	Si el filtro UV está roto, deja de utilizar el dispositivo. Ponte en contacto con el Servicio de Atención al Cliente de tu país, con tu distribuidor o con un centro de servicio Philips.
	Has tratado una zona contraindicada para el dispositivo.	<p>No utilices el dispositivo sobre piel irritada (enrojecida o agrietada), piel con quemaduras solares, piel bronceada ni piel con autobronceante.</p> <p>No utilices nunca el dispositivo si tienes infecciones, eccemas, quemaduras, folículos inflamados, heridas abiertas, abrasiones, herpes simple (calenturas), heridas, lesiones y hematomas (cardenales) en las zonas que se van a tratar.</p> <p>No utilices el dispositivo en las siguientes zonas: En lunares, pecas, venas varicosas, zonas de pigmentación más oscura, cicatrices o anomalías cutáneas, sin consultar antes con su médico. No utilices nunca el dispositivo en verrugas, tatuajes o maquillaje permanente, alrededor de los ojos, en las cejas o cerca de ellas, en los labios, perineo, cuero cabelludo, pezones, areolas, labios menores, vagina, ano y el interior de las fosas nasales o las orejas. Los hombres no deben utilizarlo en la cara y el cuello, incluidas las zonas donde crece barba, ni en toda la zona genital. El tratamiento puede ocasionar quemaduras y cambios en el color de la piel, lo que podría dificultar la identificación de enfermedades dermatológicas.</p>
	El tratamiento sigue siendo doloroso con el ajuste más bajo (Ⓢ).	Lumea podría no ser apropiado para tu piel. Ponte en contacto con el Servicio de Atención al Cliente de tu país, con tu distribuidor o con un centro de servicio Philips.
Mi accesorio no tiene ventana de cristal.	Esto es normal.	No tienes que hacer nada: El accesorio para el cuerpo no tiene ventana de cristal. Solamente el accesorio facial tiene un filtro de cristal rojo. El accesorio para la zona del bikini tiene una ventana de cristal transparente.

Problema	Posible causa	Solución
La reacción de la piel tras el tratamiento tarda en desaparecer más de lo normal.	Has utilizado un ajuste de intensidad de luz demasiado alto para ti.	Seleccione una intensidad menor la próxima vez (consulte "Selección de la intensidad de la luz").
La luz del pulso es demasiado fuerte para los ojos. ¿Tengo que utilizar gafas protectoras?	No, Philips Lumea no daña los ojos.	La luz que emite el dispositivo no daña los ojos. No mires a los pulsos de luz cuando utilices el dispositivo. No es necesario usar gafas protectoras durante la aplicación. Utiliza el dispositivo en una habitación bien iluminada para que la luz no moleste a los ojos. Asegúrate de establecer un buen contacto con la piel para evitar dispersar la luz.
Los resultados del tratamiento no son satisfactorios.	Has utilizado un ajuste de intensidad de luz demasiado bajo para ti.	Selecciona un ajuste más alto la próxima vez.
	No has cubierto todas las zonas para tratar.	La superficie del accesorio debe superponerse al punto anterior de aplicación para asegurarse de que emita pulsos en toda la zona dérmica, pero tratar la misma zona varias veces no incrementa la eficacia.
	El dispositivo no es eficaz para el color de tu vello corporal.	Si tienes vello rubio claro, gris, pelirrojo o blanco, el tratamiento no es eficaz.
	No has usado el dispositivo con la frecuencia recomendada.	Para eliminar correctamente todo el vello, te aconsejamos que sigas el programa de tratamiento recomendado. Puedes reducir el tiempo entre tratamientos, pero no realices los tratamientos con una frecuencia superior a una vez cada dos semanas.
	Respondes de manera más lenta al tratamiento IPL.	Continúa utilizando el dispositivo durante al menos 6 meses, ya que el crecimiento del vello puede seguir reduciéndose durante este periodo.

Garantía y asistencia

Si necesita asistencia o información, visite www.philips.com/support o lea el folleto de garantía internacional.

Reciclaje



- Este símbolo significa que este producto no debe desecharse con la basura normal del hogar (2012/19/UE).
- Siga la normativa de su país para la recogida selectiva de productos eléctricos y electrónicos. El desechado correcto ayuda a evitar consecuencias negativas para el medio ambiente y la salud humana.

Especificaciones técnicas

Condiciones de almacenamiento y transporte	Lumea seguirá funcionando con arreglo a sus especificaciones en un USO NORMAL después de transportarse o almacenarse en las condiciones ambientales siguientes: -25 °C a 70 °C, hasta un 90 % de humedad relativa, sin condensación, de 700 hPa a 1060 hPa
Condiciones de funcionamiento	Lumea cumple sus especificaciones cuando se utiliza para un USO NORMAL en las condiciones ambientales siguientes: 5 °C a 35 °C, hasta un 90 % de humedad relativa, sin condensación, de 700 hPa a 1060 hPa
Longitudes de onda emitidas	530 nm - 1400 nm
Duración del pulso	<1,5 milisegundos
Tiempo de repetición	1-3,5 segundos, en función del ajuste elegido
Exposición óptica	Accesorio para el cuerpo: 2,5-5,0 J/cm ² Accesorio para la zona del bikini: 2,5-5,0 J/cm ² Accesorio para la cara: 2,5-4,5 J/cm ²
Entrada del adaptador	100-240 V ~ 50/60 Hz 1,0 A
Salida del adaptador	24,0 V --- 1,5 A 36,0 W
Eficiencia activa media	≥87,4 %
Eficiencia con carga baja (10 %)	≥80,87 %
Consumo de energía sin carga	<0,1 W
Número de tipo de adaptador	Puedes encontrar el número de referencia (S036N×2400150) en tu dispositivo. La letra "x" denota el tipo de enchufe, que puede ser: A, B, C, D, K, S, T, U o V.

Compatibilidad electromagnética: información de cumplimiento

Este dispositivo cumple con todas las normas y regulaciones aplicables sobre la exposición a campos electromagnéticos.

Explicación de los símbolos

Las señales y los símbolos de advertencia son imprescindibles para garantizar que use el producto de forma segura y correcta, y para mantenerlo a salvo de posibles lesiones. A continuación, encontrará el significado de las señales y los símbolos de advertencia que pueden aparecer en la pantalla y en el manual de usuario.



Este símbolo identifica al fabricante del producto: Philips Consumer Lifestyle B. V., Tussendiepen 4, 9206 AD Drachten, Países Bajos.



Este símbolo significa que debes leer atentamente el manual de usuario antes de utilizar el dispositivo. Conserva este manual de usuario para consultarlo en el futuro.



Este símbolo significa que el usuario debería consultar las instrucciones de uso para obtener información de seguridad importante, como son las precauciones, que no es posible presentar en el propio dispositivo por diversas razones.



Este símbolo significa que el usuario debería consultar las instrucciones de uso para obtener información de seguridad importante, como contraindicaciones y advertencias, que no es posible presentar en el propio dispositivo por diversas razones.



Este símbolo indica el número de serie del dispositivo.



Este símbolo identifica el número de catálogo del dispositivo.



Este símbolo identifica que el equipo cumple con los requisitos de seguridad especificados para equipos de clase II.



Indica que el equipo solo puede usarse con corriente continua.



Este símbolo indica que el equipo solo puede usarse con corriente alterna.



Este símbolo indica que no se debe usar el dispositivo alrededor de los ojos ni cerca de las cejas.



Este símbolo significa: "No utilizar este dispositivo en la bañera, la ducha ni en ningún depósito lleno de agua".



Este símbolo significa que el adaptador está diseñado a prueba de cortocircuitos.



Este símbolo significa que el adaptador se considera una unidad de fuente de alimentación conmutada (SMPS).



Significa que el dispositivo está diseñado para utilizarse en interiores.



Este símbolo indica la temperatura ambiente máxima nominal a la que el adaptador puede funcionar continuamente en condiciones normales de uso.



Este símbolo indica que el dispositivo está diseñado para utilizarse a una altitud máxima de 3.000 metros.



El símbolo del reciclaje identifica el material del que está hecho un artículo con el fin de facilitar su reciclaje u otro procesamiento. El símbolo puede incluir un número o una abreviatura.



Este símbolo identifica el interruptor o la posición del interruptor mediante la cual se enciende el equipo o se pone en modo de espera, y sirve para identificar el control para cambiar al estado de bajo consumo de energía o para indicar dicho estado.

IP20

Este símbolo indica protección frente a la entrada de objetos sólidos extraños $\geq 12,5$ mm y que no hay protección contra efectos dañinos debido a la entrada de agua.

IP30

Este símbolo indica protección frente a la entrada de objetos sólidos extraños $\geq 2,5$ mm y que no hay protección contra efectos dañinos debido a la entrada de agua.



Este símbolo indica el nivel de eficiencia energética.



Este símbolo indica la polaridad del conector de alimentación de corriente continua (enchufe pequeño).



Este símbolo indica que no se debe usar el adaptador si las clavijas del enchufe están dañadas.



Significa que se puede reciclar el objeto, no que se haya reciclado ni que se vaya a aceptar en cualquier sistema de recogida para reciclaje.



Este símbolo indica que se trata de RAEE, residuos de aparatos eléctricos y electrónicos. Los residuos de productos eléctricos no se deben desechar con la basura doméstica sin clasificar. Recíclelo en un centro adecuado. Pida consejo sobre reciclaje al distribuidor o las autoridades locales (consulte "Reciclaje").



Este símbolo se aplica a los productos para indicar que se ajustan a las directivas pertinentes de la UE en materia de salud y seguridad o de protección del medio ambiente.

Sommaire

Bienvenue	80
Aperçu de l'appareil	81
Contre-indications	81
Consignes de sécurité importantes	83
Principe de fonctionnement de la lumière pulsée intense	85
Programme de traitement recommandé	86
Résultats attendus	87
Mode d'emploi de votre Lumea	88
En savoir plus sur votre Lumea	93
Embouts	93
Capteur de teint de peau	94
Sélection de l'intensité lumineuse	94
Deux modes de traitement : Positionner-flasher et glisser-flasher	95
Utilisation de votre Lumea avant et après une exposition au soleil ou une séance de bronzage	96
Transport de l'appareil	96
Après utilisation	96
Dépannage	98
Garantie et assistance	100
Recyclage	101
Caractéristiques techniques	101
Compatibilité électromagnétique - Informations de conformité	102
Explication des symboles	102

Bienvenue

Bienvenue dans le monde de Philips Lumea ! Quelques semaines seulement vous séparent d'une peau lisse et soyeuse.

Lumea utilise la technologie de la lumière pulsée (IPL), connue pour être l'une des méthodes les plus efficaces pour empêcher la repousse permanente des poils. En étroite collaboration avec des experts scientifiques et des dermatologues, nous avons adapté cette technologie à base de lumière, utilisée à l'origine dans les salons de beauté professionnels, pour une utilisation simple et efficace à domicile. Lumea permet un traitement doux, pratique et efficace grâce à son intensité lumineuse adaptable pour un confort maximal. Les poils indésirables font enfin partie du passé.

Lumea peut être utilisé sur le corps et sur le visage féminin (sous les pommettes). Pour profiter pleinement des avantages de l'assistance Philips, enregistrez votre produit à l'adresse www.philips.com/support. Pour en savoir plus, consultez le site www.philips.com/Lumea pour découvrir des conseils d'experts, des tutoriels vidéo et des FAQ qui vous permettront de bénéficier de tous les avantages de votre Lumea.

Remarque : Conservez ces instructions avec votre produit en toutes circonstances.

Aperçu de l'appareil

- | | |
|--|--|
| 1 Verre filtrant (avec filtre UV intégré) | 8 Accès aux contacts électroniques |
| 2 Embouts | 9 Bouton marche/arrêt et de réglage de l'intensité lumineuse |
| a Embout pour le corps | 10 Voyants d'intensité |
| b Embout pour le visage (SC1997, SC1998 et SC1999) | 11 Voyant « PRÊT à flasher » |
| c Embout maillot (SC1998, SC1999) | 12 Fentes de ventilation |
| 3 Réflecteur intégré à l'embout | 13 Prise de l'appareil |
| 4 Système de sécurité intégré | 14 Adaptateur |
| 5 Capteur de teint de peau | 15 Petite fiche |
| 6 Contacts électroniques | 16 Trousse (non illustrée) |
| 7 Bouton Flash | 17 Tissu nettoyant (non illustré) |

Contre-indications



Conditions d'utilisation

N'utilisez jamais l'appareil :

- Si vous avez moins de 18 ans ou plus de 65 ans.
- Si votre teint de peau est marquée d'une ☒ dans le tableau « Teints de peau compatibles » figurant au début de ce mode d'emploi.
- Si vous êtes enceinte ou si vous allaitez, car il n'a pas été testé sur les femmes enceintes ou allaitantes.
- Si vous portez un implant actif quelconque (stimulateur cardiaque, neurostimulateur, pompe à insuline, etc.).

Médicaments/historique

N'utilisez jamais l'appareil si vous êtes dans l'un des cas suivants :

- Vous suivez ou avez suivi, au cours des 7 derniers jours, un traitement à base d'acides alpha-hydroxylés (AHA), d'acides bêta hydroxylés (BHA), de trétinoïne topique et d'acide azélaïque.
- Vous avez pris de l'Accutane ou du Roaccutane à l'isotrétinoïne sous toute forme que ce soit au cours des six derniers mois. Ce traitement rend la peau plus sujette aux déchirures, plaies et irritations.
- Vous prenez des médicaments ou produits photosensibilisants, consultez leur notice, et n'utilisez en aucun cas l'appareil si cette dernière indique des risques de réaction photo-allergique ou photo-toxique, ou si elle précise qu'il faut éviter une exposition au soleil.
- Vous prenez des médicaments anticoagulants, y compris de fortes doses d'aspirine, à un rythme ne permettant pas d'aménager une période d'élimination d'une semaine avant chaque séance.

N'utilisez jamais l'appareil :

- Si vous avez suivi une radiothérapie ou une chimiothérapie au cours des 3 derniers mois.
- Si vous prenez des analgésiques, qui réduisent la sensibilité de votre peau à la chaleur.
- Si vous prenez des immunosuppresseurs.

Pathologies/Troubles

N'utilisez jamais l'appareil :

- Si vous souffrez de diabète ou d'une autre maladie systémique ou métabolique.
- Si vous souffrez d'une maladie cardiaque congestive.
- Si vous souffrez d'une maladie liée à la photosensibilité (lucite polymorphe, urticaire solaire, porphyrie, etc.).
- Si vous présentez des antécédents de maladie du collagène, y compris des antécédents de formation de cicatrices chéloïdes ou de cicatrisation difficile.
- Si vous souffrez d'épilepsie avec sensibilité aux flashes.
- Si votre peau est sensible à la lumière et développe facilement une irritation ou une réaction allergique.
- Si vous avez une maladie de peau comme un cancer de la peau actif, si vous avez des antécédents de cancer de la peau ou un autre cancer localisé dans les zones à flasher.
- Si vous présentez des antécédents de troubles vasculaires, tels que varices ou ectasie vasculaire dans les zones à flasher.
- Si vous présentez un trouble de la coagulation.
- Si vous avez des antécédents de maladie immunodépressive (y compris infection par le VIH ou le SIDA).
- Si vous souffrez d'un désordre pigmentaire tel que le vitiligo.

Affections cutanées

N'utilisez jamais l'appareil :

- Si vous souffrez d'infections, d'eczéma, de brûlures, de folliculite, de lacérations ouvertes, d'abrasions, d'herpès labial (boutons de fièvre), de plaies ou de lésions, d'hématomes (ecchymoses) sur les zones à traiter.
- Sur une peau irritée (rouge ou écorchée), présentant des coups de soleil, bronzée naturellement ou-artificiellement.
- Sur les zones suivantes : grains de beauté, taches de rousseur, veines de taille importante, zones à la pigmentation plus foncée, cicatrices et anomalies cutanées, sans consultation préalable d'un médecin. Cela peut entraîner des brûlures et des modifications du teint de peau, ce qui peut rendre l'identification des maladies de peau plus difficile.
- Sur les zones suivantes : verrues, tatouages ou maquillage permanent.

Emplacements/zones



N'utilisez jamais l'appareil sur les zones suivantes :

- Autour des yeux et sur ou près des sourcils. Lumea peut être utilisé exclusivement sur le corps et sur le visage féminin (sous les pommettes).
- Sur les lèvres, le cuir chevelu, la zone du périnée, les mamelons, les aréoles, les petites lèvres, le vagin, l'anus et l'intérieur des narines et des oreilles.
- Sur les zones sur lesquelles vous utilisez des déodorants longue durée. Cela peut entraîner des réactions cutanées.
- Au-dessus ou près de produits artificiels tels que des implants en silicone, des points d'entrée d'injection sous-cutanée (pompe à insuline) ou des piercings.
- Les **hommes** ne doivent pas utiliser l'appareil sur le visage et le cou, y compris la barbe, ni sur les parties génitales. Les poils de ces zones ont des caractéristiques différentes. La peau pourrait être brûlée (avec douleurs, rougeurs prolongées de la peau et modifications pigmentaires).

Remarque : Cette liste n'est pas exhaustive. En cas de doute concernant l'utilisation de l'appareil, veuillez consulter votre médecin.

Consignes de sécurité importantes



Avertissements

Veuillez lire et suivre les instructions pour utiliser votre appareil de façon optimale et éviter ou réduire les risques de blessures, de réactions cutanées et d'effets secondaires.

- Avant d'utiliser Lumea, nettoyez votre peau et veillez à ce qu'elle soit totalement sèche, épilée et sans aucune trace de lotion ou de gel.
- Évitez de mouiller l'appareil et l'adaptateur.
- Cet appareil n'est pas lavable. Ne plongez jamais l'appareil dans l'eau et ne le rincez pas sous le robinet.
- L'eau et l'électricité ne font pas bon ménage ! N'utilisez jamais cet appareil dans un environnement humide (p. ex. près d'une baignoire remplie d'eau, d'une douche en fonctionnement ou d'une piscine). L'humidité peut endommager l'appareil et entraîner un risque pour la sécurité.
- Vérifiez toujours l'appareil avant utilisation. N'utilisez pas l'appareil ou l'adaptateur s'il est endommagé. Remplacez toujours une pièce endommagée par une pièce du même type.
- Si l'appareil ou l'adaptateur est cassé ou endommagé, ne touchez aucune pièce interne afin d'éviter tout risque d'électrocution.
- N'utilisez pas l'appareil si le filtre UV de la fenêtre de flashage et/ou de l'embout est cassé, car son fonctionnement en toute sécurité n'est pas garanti dans ces conditions.
- N'essayez pas d'ouvrir ou de réparer votre appareil. L'ouverture de Philips Lumea peut vous exposer à des composants électriques dangereux et à une énergie lumineuse pulsée, qui peut provoquer des lésions corporelles et/ou oculaires.

- Confiez toujours l'appareil à un centre de service autorisé par Philips pour réparation ou vérification. Toute réparation par une personne non qualifiée peut s'avérer extrêmement dangereuse pour l'utilisateur.
- Aucune modification de cet appareil n'est autorisée. Ne modifiez pas, ne neutralisez pas ou ne coupez pas de pièce de l'appareil (adaptateur ou cordon, par exemple), car cela pourrait s'avérer dangereux.
- Ne regardez pas le flash pendant l'utilisation de l'appareil. Utilisez l'appareil dans une pièce bien éclairée afin que la lumière soit moins éblouissante pour vos yeux. Bien que cela ne soit pas nécessaire pour votre sécurité, vous pouvez porter des lunettes de soleil ou des lunettes de protection si vous trouvez la lumière inconfortable ou trop forte.
- Ne flashez pas plusieurs fois la même zone au cours d'une même séance. La surface de l'embout doit recouvrir la zone précédente afin de bien flasher toute la surface de la peau, mais le flashage répété d'une même zone n'augmente pas l'efficacité de la séance.
- Pour des raisons d'hygiène, l'appareil doit être utilisé par une seule personne.
- N'utilisez pas de crèmes épilatoires sur la zone à traiter avec l'appareil, car les produits chimiques peuvent provoquer des réactions cutanées.
- N'utilisez jamais aucun crayon ni stylo pour marquer les zones à traiter. Vous risqueriez de vous brûler la peau.
- L'épilation à la lumière intense pulsée peut entraîner une repousse accélérée chez certaines personnes. Au vu des données actuellement disponibles, les groupes les plus à risque à cet égard sont les femmes d'origine méditerranéenne, moyen-orientale et sud-asiatique traitées sur le visage et le cou.
- Si vous ressentez une irritation ou des rougeurs de la peau après la séance, attendez leur disparition avant d'appliquer un produit sur votre peau. Si vous ressentez une irritation après l'application d'un produit sur votre peau, rincez-la à l'eau. Si les réactions cutanées persistent, cessez d'utiliser l'appareil et consultez votre médecin.
- Si le rasage ou l'épilation, y compris à la cire, irrite votre peau, nous vous conseillons de ne pas utiliser cet appareil avant la disparition de ces irritations.
- Cet appareil ne doit pas être utilisé par des personnes ayant des capacités physiques, sensorielles ou mentales réduites ou n'ayant pas l'expérience et les connaissances nécessaires, à moins qu'elles ne soient sous la surveillance d'une personne responsable de leur sécurité ou qu'elles aient reçu de cette personne des directives concernant l'utilisation du produit.
- Gardez votre Lumea hors de portée des enfants.
- Veillez à ce que les enfants ne jouent pas avec l'appareil. Une surveillance est nécessaire afin d'éviter tout risque d'exposition à la lumière, d'électrocution, d'étranglement avec les câbles ou d'étouffement avec les embouts.
- Évitez toujours de vous exposer à la lumière naturelle ou artificielle pendant les 4 semaines qui précèdent votre traitement Lumea et les 48 heures qui suivent. Les peaux sensibles ou bronzées sont plus susceptibles de subir des brûlures ou des modifications pigmentaires. Protégez votre peau du soleil en vous couvrant ou en appliquant une protection solaire indice SPF50 minimum sur les zones flashées non couvertes. Lisez les instructions du chapitre « Utilisation de votre Lumea avant et après une exposition au soleil ou une séance de bronzage » pour apprendre à utiliser votre Lumea en toute sécurité.

- N'utilisez pas votre Lumea pendant les 2 semaines suivant l'utilisation de produits de bronzage artificiel (crèmes, sprays ou gélules). Les peaux bronzées artificiellement sont plus susceptibles de subir des brûlures ou des modifications pigmentaires. Lisez les instructions du chapitre « Utilisation de votre Lumea avant et après une exposition au soleil ou une séance de bronzage » pour apprendre à utiliser votre Lumea en toute sécurité.
- Si vous constatez un changement de couleur de peau depuis la dernière séance, nous vous conseillons d'effectuer un test cutané et de patienter 24 heures avant la séance suivante. Si des réactions cutanées apparaissent ou persistent après cette période, utilisez un réglage inférieur qui n'engendre pas de réactions cutanées ou cessez d'utiliser l'appareil si vous êtes déjà au réglage le plus bas (①).
- Vérifiez toujours l'appareil avant utilisation. Afin d'éviter tout fonctionnement inapproprié, veillez à ce que la fenêtre du capteur du teint de la peau soit toujours propre lors de l'utilisation de l'appareil (voir « D Nettoyage et rangement »).
- Le verre filtrant et les pièces internes de l'embout peuvent être très chauds (plus de 210 °C) pendant leur utilisation. Laissez-les toujours refroidir avant de les toucher.
- Cet appareil est fourni avec un adaptateur amovible. Utilisez exclusivement l'adaptateur fourni avec l'appareil. La référence (S036Nx2400150) figure sur votre appareil. Le « X » dans ce numéro désigne le type de prise correspondant à votre pays.
- Suivez le programme de séances recommandé. L'augmentation de la fréquence, surtout pendant la phase initiale, peut augmenter le risque de réactions cutanées.

Principe de fonctionnement de la lumière pulsée intense

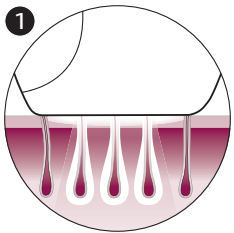

Avec la lumière pulsée intense, de légères impulsions lumineuses sont appliquées sur la peau et absorbées par la racine des poils. Plus la peau est claire et plus le poil est foncé, plus il absorbe les impulsions lumineuses.

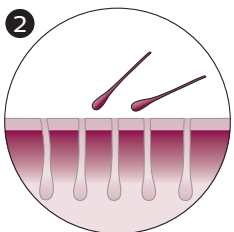

Ce processus force le follicule du poil à passer en phase de repos. Par conséquent, les poils tombent naturellement et leur pousse est freinée.

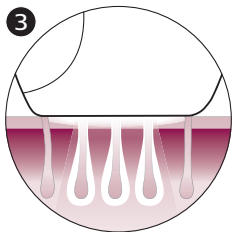

Le cycle de croissance des poils comporte différentes phases. La technologie de lumière pulsée intense n'est efficace que lorsque les poils sont en phase de croissance. Tous les poils ne sont pas en phase de croissance au même moment. C'est la raison pour laquelle nous vous recommandons de suivre le type de séances initiales (4 séances espacées chacune de 2 semaines), puis les séances de retouche (toutes les 4 semaines) pour veiller à ce que tous les poils aient été traités efficacement pendant la phase de repousse.

Conseil : pour une épilation durable, nous recommandons d'effectuer des retouches toutes les 4 semaines.

Couleurs de poils du corps adaptées

L'utilisation de Lumea est inefficace si vous avez des poils blonds clairs, gris, roux ou blancs, car ces teintes n'absorbent pas suffisamment la lumière. Pour vérifier si vous pouvez utiliser cet appareil sur votre pilosité, consultez le tableau de couleur des poils sur la page dépliant.

Programme de traitement recommandé

Phase initiale

Pour une diminution efficace de la pilosité, suivez le programme de séances initial.

Programme de séances initial

Pour les quatre premières séances, utilisez Lumea une fois toutes les deux semaines afin de bien traiter tous les poils.

- Effectuez la séance dans les trois jours précédant ou suivant la date prévue.
- Si vous n'effectuez pas la séance dans les trois jours précédant ou suivant la date prévue, recommencez la phase initiale. Planifiez quatre séances, une toutes les deux semaines.

Remarque : Si vous ne recommencez pas la phase initiale, vous risquez de ne pas constater de réduction efficace de votre pilosité.

Remarque : remplacer l'une des séances à la lumière intense pulsée par une autre méthode d'épilation (cire, épilation électrique, etc.) serait contre-productif pour l'objectif souhaité de réduction de votre pilosité.

Si vous souhaitez vous épiler entre deux séances Lumea, utilisez votre méthode d'épilation habituelle (hors crèmes dépilatoires).

Phase de retouche

Après la phase initiale (4 séances), nous vous recommandons de faire des retouches toutes les 4 semaines.





Programme de retouches

Effectuez une séance toutes les quatre semaines. Répétez cette opération 8 fois pour obtenir une diminution efficace de votre pilosité. Cela permet de conserver les résultats et de bénéficier d'une peau lisse pendant des mois.

- Nous vous conseillons d'effectuer la séance dans les quatre jours précédant ou suivant la date prévue.
- Les résultats peuvent varier en fonction de la pousse des poils et des zones du corps.
- Si vous avez terminé la phase de retouche et que vous remarquez qu'il est nécessaire de continuer les séances (les poils commencent à repousser), nous vous conseillons de recommencer la phase initiale.

Remarque : une utilisation plus fréquente de l'appareil n'accroît pas son efficacité.

Conseil : notez le programme sur votre calendrier pour vous rappeler les séances prévues.

Résultats attendus

Pendant la phase initiale

- Après la première séance, une à deux semaines peuvent être nécessaires pour que les poils tombent. Pendant les premières semaines suivant les séances initiales, vous verrez encore quelques poils pousser. Il s'agira probablement de poils qui n'étaient pas en phase de croissance pendant les premières séances.
- Après 2 à 3 séances, vous devriez constater une réduction remarquable de la croissance des poils. Cependant, pour traiter efficacement tous les poils, il est important d'effectuer le traitement en suivant le programme de traitement recommandé.
- Après 4 séances, vous devriez constater une diminution importante de la pilosité des zones traitées avec Lumea. Une réduction de la densité du poil devrait également être visible.

Pendant la phase de retouche

- Continuez le traitement avec des retouches fréquentes (toutes les 4 semaines) pour conserver les résultats obtenus.

Mode d'emploi de votre Lumea

A Épilation et nettoyage de la peau

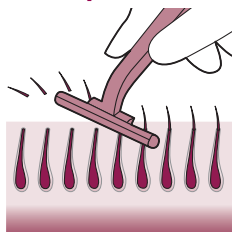

- 1 Rasez-vous ou épiliez-vous avant chaque séance, tant que des poils restent visibles. Vous pouvez raser les poils, les épiler ou les épiler à la cire. Veillez à commencer à traiter la zone avant que de nouveaux poils ne soient visibles sur votre peau. Si vous choisissez la cire, patientez 24 heures avant d'utiliser Lumea.

Remarque : Si le rasage ou l'épilation, y compris à la cire, irrite votre peau, nous vous conseillons de ne pas utiliser cet appareil avant la disparition de ces irritations.

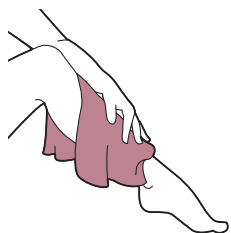

- 2 Nettoyez et séchez votre peau. Assurez-vous qu'elle est dépourvue de lotion ou de gel.

B Test cutané 24 heures avant la séance

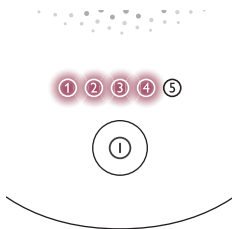

- 1 Testez votre peau pour trouver le bon réglage de lumière :
 - Pour chaque nouvelle zone du corps et/ou nouvel embout utilisé.
 - Après une exposition au soleil ou une séance de bronzage (voir « Utilisation de votre Lumea avant et après une exposition au soleil ou une séance de bronzage »).

- 2 Sélectionnez l'embout approprié pour tester votre peau (voir « Embouts »).

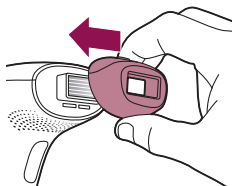

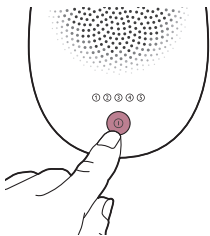

3 Mettez l'appareil en marche en appuyant sur le bouton marche/arrêt ①.

4 Choisissez une zone pour votre test cutané.

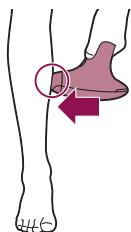

5 Appuyez fermement l'appareil sur votre peau et maintenez-le en place.

Le système de sécurité intégré empêche l'émission non intentionnelle d'un flash en l'absence de contact avec la peau.

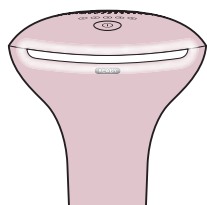

6 Vérifiez que le voyant « PRÊT à flasher » s'allume en blanc pour garantir le contact total avec la peau.

- Si le voyant « PRÊT à flasher » est orange, votre peau est trop foncée pour être traitée. Essayez Lumea sur une zone plus claire du corps.

7 Testez chaque réglage sur votre peau pour trouver celui qui vous convient le mieux.

Si le flash est inconfortable et douloureux, choisissez un réglage inférieur.

Si vous ressentez toujours une sensation désagréable avec le réglage le plus bas (①), veuillez cesser d'utiliser l'appareil.

- Lorsque le voyant « PRÊT à flasher » est blanc, appuyez une fois sur le bouton du flash sur le manche pour traiter la zone avec le réglage ①.

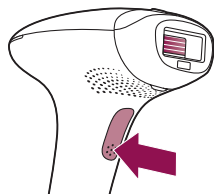

L'appareil émet un léger bruit. Le flash crée une sensation de chaleur.

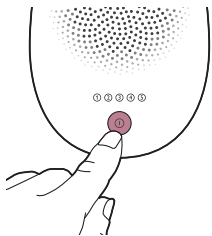

- Vous verrez un flash de lumière •

Remarque : Vous pouvez modifier l'intensité lumineuse en appuyant sur le bouton marche/arrêt (voir « Sélection de l'intensité lumineuse »).

- Passez à la zone suivante. Traitez un endroit avec le réglage ②

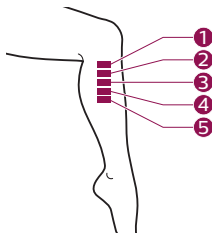

- Passez à la zone suivante. Traitez un endroit avec le réglage ③
- Passez à la zone suivante. Traitez un endroit avec le réglage ④
- Passez à la zone suivante. Traitez un endroit avec le réglage ⑤



24 hours

- 8** Patientez environ 24 heures.

Remarque : Même si vous avez trouvé votre réglage confortable pendant le test cutané, des réactions cutanées peuvent apparaître dans les 24 heures suivant l'utilisation.

- 9** Vérifiez la présence éventuelle de réactions cutanées (rougeurs, irritation, éruption, etc.).

En l'absence de réactions cutanées dans les 24 heures, commencez la séance avec le réglage le plus confortable.

Si le réglage le plus confortable entraîne une réaction cutanée, choisissez un réglage inférieur n'ayant pas provoqué de réaction cutanée.

Si vous n'avez pas testé de réglage inférieur, refaites le test cutané.



C Séance

IMPORTANT : Terminez d'abord les sections A (épilation et nettoyage de la peau) et B (test cutané 24 h avant la séance) avant de commencer la séance.

1 Branchez l'adaptateur secteur sur l'appareil et sur une prise secteur.

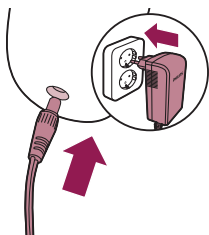

2 Mettez l'appareil en marche en appuyant sur le bouton marche/arrêt ①.

3 Choisissez le réglage que vous avez sélectionné après le test cutané (section B, étape 9).

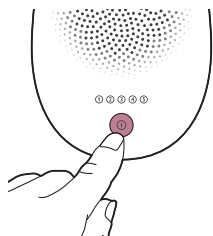

4 Appuyez fermement l'appareil sur votre peau et maintenez-le en place. Le voyant « PRÊT à flasher » doit s'allumer en blanc.

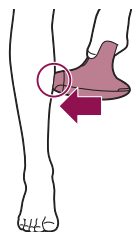

5 Appuyez sur le bouton du flash pour émettre un flash sur la peau. Le flash traite la peau à cet endroit. L'appareil émet un léger bruit. Le flash crée une sensation de chaleur.

Après chaque flash, il faut attendre jusqu'à 3,5 secondes avant que l'appareil soit de nouveau prêt à flasher. Vous pouvez émettre un flash lorsque le voyant « PRÊT à flasher » s'allume en blanc.

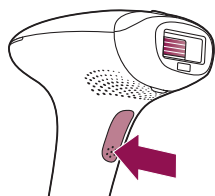

6 Passez à une zone adjacente et appuyez à nouveau sur le bouton du flash. La surface de l'embout en contact avec la peau est légèrement plus grande que la fenêtre de flashage.

Ne flashez pas plusieurs fois la même zone au cours d'une même séance. La surface de l'embout doit recouvrir la zone précédente afin de bien flasher toute la surface de la peau, mais le flashage répété d'une même zone n'augmente pas l'efficacité de la séance.

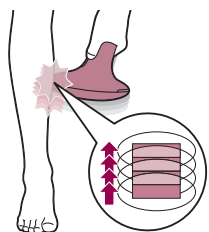

- 7 Continuez jusqu'à ce que vous ayez traité toute la zone. Il existe deux modes pour les séances (voir « Deux modes de traitement : Positionner-flasher et glisser-flasher »).
- 8 Éteignez l'appareil une fois la séance terminée.
- 9 Rasez-vous ou épiliez-vous avant chaque séance, tant que des poils restent visibles.

D Nettoyage et rangement

- 1 Débranchez l'appareil de la prise secteur.
- 2 Laissez l'appareil refroidir.

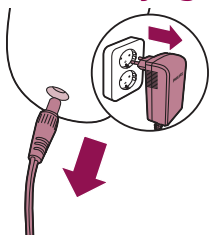

- 3 Humidifiez le chiffon doux fourni avec quelques gouttes d'eau.

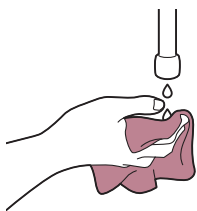

- 4 Retirez l'embout de l'appareil.

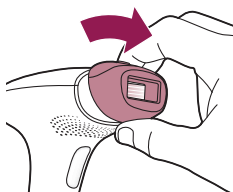

- 5 Nettoyez la fenêtre de flashage de l'appareil (A).

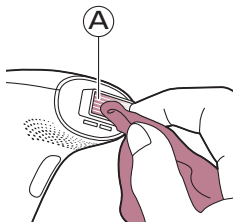

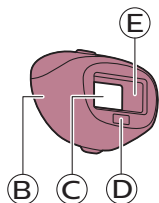

- 6 Nettoyez toutes les surfaces de l'embout, y compris le réflecteur métallique (pièces B, C, D, E).
- 7 Laissez bien sécher toutes les pièces après nettoyage.
- 8 Rangez l'appareil dans un endroit sec et exempt de poussière.

En savoir plus sur votre Lumea

Embouts

Pour un résultat optimal, il est important d'utiliser l'embout adapté à la zone spécifique du corps que vous souhaitez traiter. Lumea offre un traitement complet du corps avec jusqu'à trois embouts destinés à être utilisés sur des zones spécifiques du corps.

Remarque : l'appareil risque de ne plus fonctionner et d'afficher un message d'erreur si le connecteur de l'embout est sale. Dans ce cas, nettoyez les contacts.

Pour mettre l'embout, il vous suffit de le fixer sur la fenêtre de flashage.

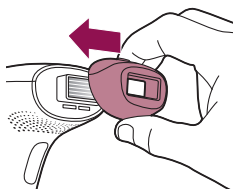

Pour enlever l'embout, retirez-le de la fenêtre de flashage.

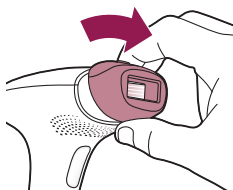

Embout pour le corps

L'embout pour le corps dispose de la fenêtre de flashage la plus large et sa forme permet de couvrir efficacement les zones situées sous le cou, notamment les zones étendues comme les jambes, les bras et le ventre.

Embout pour le visage (SC1997, SC1998, SC1999)



L'embout pour le visage dispose d'un filtre en verre rouge intégré supplémentaire pour un flashage sûr et précis des zones sensibles comme la lèvre supérieure, le menton et les favoris/pattes. Cet appareil a été conçu uniquement pour épiler les poils indésirables situés sous les pommettes. Lorsque vous utilisez l'appareil sur des zones aux contours anguleux, comme la mâchoire et le menton, il peut être difficile d'établir un contact complet avec la peau et de déclencher un flash.

Conseil : Placez votre langue entre la lèvre supérieure et vos dents ou gonflez vos joues pour faciliter la séance.

Embout maillot (SC1998, SC1999)

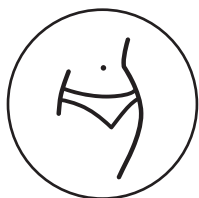

L'embout maillot est conçu pour traiter efficacement la zone du maillot. Les poils de cette zone ont tendance à être plus épais et plus drus que ceux des jambes.

Capteur de teint de peau

Le Lumea intègre un capteur du teint de la peau qui mesure le teint de la peau au début de chaque séance et pendant.

Le capteur du teint de la peau vous empêche de traiter les zones trop foncées. S'il détecte un teint de peau trop foncé, le voyant « PRÊT à flasher » commence à clignoter en orange. Le flash ne fonctionne pas lorsque vous appuyez sur le bouton. L'appareil se désactive automatiquement afin de prévenir tout risque de réactions cutanées.

Sélection de l'intensité lumineuse

Lumea offre 5 intensités lumineuses différentes. Vous pourrez changer de réglage d'intensité lumineuse à tout moment.

- 1 Appuyez sur le bouton marche/arrêt  pour allumer l'appareil et sélectionnez l'intensité lumineuse souhaitée.
- 2 Pour modifier le réglage de l'intensité lumineuse, appuyez sur le bouton marche/arrêt jusqu'à ce que vous ayez atteint le réglage souhaité.

La sensibilité de la peau peut varier d'une personne à l'autre. Le test cutané est le repère le plus important pour sélectionner votre réglage d'intensité lumineuse (voir « B Test cutané 24 heures avant la séance »).

- 3 L'utilisation de Lumea ne doit jamais être douloureuse. Réduisez l'intensité lumineuse en cas d'inconfort.

Remarque : L'appareil se désactive automatiquement si votre peau est trop sombre (brun foncé ou foncée, marquée d'une  dans le tableau « Teints de peau compatibles » figurant au début de ce mode d'emploi) pour éviter le

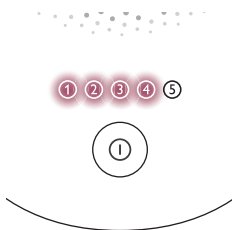

développement de réactions cutanées. Le voyant « PRÊT à flasher » clignote en orange s'il détecte un teint de peau trop foncé.

- 4 Au moment de passer à une autre zone du corps ou après une exposition au soleil ou une séance de bronzage (voir « Utilisation de votre Lumea avant et après une exposition au soleil ou une séance de bronzage »), effectuez un test cutané pour déterminer une intensité lumineuse confortable. Pour réactiver la fonction d'indication de réglage, allumez l'appareil.

Remarque : Effectuez un test cutané avant de commencer à traiter une autre partie du corps ou après un changement de teint de peau. Déterminez l'intensité lumineuse adaptée à chaque zone du corps séparément.

Deux modes de traitement : Positionner-flasher et glisser-flasher

Votre Philips Lumea propose deux modes d'utilisation, pour une application aisée sur les différentes zones du corps :

- Le mode Positionner-flasher est idéal pour traiter des zones petites ou arrondies comme les genoux et les aisselles. Appuyez, puis relâchez le bouton du flash pour émettre un seul flash.

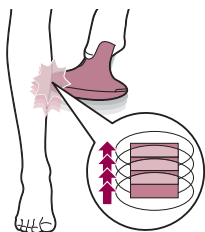
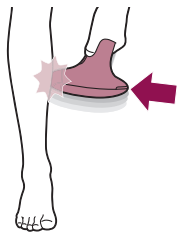

- Le mode « glisser-flasher » est particulièrement adapté au flashage de zones plus grandes comme les jambes. Maintenez le bouton du flash enfoncé tout en faisant glisser l'appareil sur votre peau pour émettre plusieurs flashes à la suite.

Utilisation de votre Lumea avant et après une exposition au soleil ou une séance de bronzage

Bronzage à la lumière artificielle ou naturelle

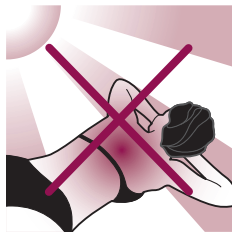

L'exposition de votre peau à la lumière naturelle ou artificielle peut entraîner un bronzage qui affecte la sensibilité et la couleur de votre peau. Dès lors, ce qui suit est très important :

- N'exposez pas votre peau au soleil sans protection lorsque vous utilisez Lumea. Pendant toute la durée du traitement par lumière pulsée, et notamment au cours des 48 heures suivant la séance, protégez votre peau du soleil en vous couvrant ou en appliquant une protection solaire indice SPF50 minimum sur les zones flashées non couvertes.
- Ne commencez pas ou ne reprenez pas les séances avec Lumea dans les 4 semaines suivant une exposition au soleil sans protection (soleil naturel ou lit de bronzage UV).
- N'utilisez pas Lumea sur les zones du corps présentant des coups de soleil.

Bronzage à l'aide de crèmes, sprays ou gélules

Si vous avez utilisé des produits de bronzage artificiel (crèmes, sprays ou gélules), attendez au moins 2 semaines avant d'utiliser l'appareil. Effectuez un test cutané avant de commencer ou de reprendre les séances avec Lumea (voir « B Test cutané 24 heures avant la séance »).

Transport de l'appareil

Lorsque vous voyagez avec l'appareil, vérifiez auprès du transporteur aérien que l'appareil peut être transporté et/ou utilisé dans l'avion.

Après utilisation

Suivi

Après utilisation, vous pouvez appliquer des lotions, des crèmes, un déodorant, une crème hydratante ou des produits cosmétiques sur les zones traitées.

Avertissement : Si vous ressentez une irritation ou des rougeurs de la peau après la séance, attendez leur disparition avant d'appliquer un produit sur votre peau. Si vous ressentez une irritation après l'application d'un produit sur votre peau, rincez-la à l'eau. Si les réactions cutanées persistent, cessez d'utiliser l'appareil et consultez votre médecin.



Réactions cutanées courantes

Votre peau peut présenter une légère rougeur et/ou des fourmillements, picotements ou une sensation de chaleur. Cette réaction disparaît rapidement.

Le rasage et l'association du rasage et du flashage à la lumière peut en effet assécher la peau et provoquer des démangeaisons. Vous pouvez refroidir la zone avec de la glace ou une serviette humide. Si la sécheresse persiste, vous pouvez appliquer un hydratant non parfumé sur la zone traitée.

Effets secondaires rares

- Brûlures, rougeur excessive (par ex. autour des follicules pileux) et gonflement : ces réactions sont rares. Elles sont dues à l'utilisation d'une intensité lumineuse trop élevée pour votre teint de peau. Si elles ne disparaissent pas au bout de 3 jours, consultez votre médecin. Attendez que la peau soit entièrement guérie avant de recommencer la séance, et utilisez une intensité lumineuse moins élevée.
- Altération de la pigmentation de la peau : cette réaction survient très rarement. L'altération de la pigmentation de la peau se manifeste par une plaque plus foncée (hyperpigmentation) ou plus claire (hypopigmentation) que la zone qui l'entoure. Elle est due à l'utilisation d'une intensité lumineuse trop élevée pour votre teint de peau. Si elle persiste au-delà de 2 semaines, consultez votre médecin. Ne flashez pas les zones atteintes tant que l'altération de la pigmentation n'a pas disparu et que votre peau n'a pas retrouvé son teint normal.
- Une infection cutanée est extrêmement rare. Elle peut néanmoins survenir après une (micro)blessure, une brûlure cutanée, une irritation, etc.
- Chaleur épidermique (zone brunâtre nettement définie souvent observée sur des teintées de peau foncées, sans sécheresse de la peau) : cette réaction ne survient que très rarement. Si elle persiste au-delà d'une semaine, consultez votre médecin. Attendez que la peau soit entièrement guérie avant de recommencer la séance, et utilisez une intensité lumineuse moins élevée.
- Cloques (petites bulles à la surface de la peau) : cette réaction survient très rarement. Si elle persiste au-delà d'un mois ou que votre peau s'infecte, consultez votre médecin. Attendez que la peau soit entièrement guérie avant de recommencer la séance, et utilisez une intensité lumineuse moins élevée.
- Cicatrice : le plus souvent, effet secondaire d'une brûlure, qui peut nécessiter plus d'un mois pour guérir.
- Folliculite (inflammation de follicules pileux avec formation de pustules) : cette réaction, très rare, est due à la pénétration de bactéries dans des lésions cutanées. En cas de survenue de cette réaction, consultez votre médecin car une folliculite peut nécessiter une pommade antibiotique.
- Douleur : celle-ci peut apparaître pendant ou après la séance si vous utilisez l'appareil sur une peau qui n'est pas dépourvue de poils, à une intensité lumineuse trop élevée pour votre teint de peau, si vous flashez plusieurs fois sur la même zone ou si vous utilisez l'appareil sur des plaies ouvertes, inflammations, infections, tatouages, brûlures, etc.

Dépannage

Problème	Cause possible	Solution
L'adaptateur/appareil chauffe pendant son utilisation.	Il est normal que l'appareil et l'adaptateur chauffent (sans être trop chauds au toucher) pendant leur utilisation.	Utilisez l'appareil dans un environnement plus frais et/ou laissez-le refroidir avant de poursuivre votre séance.
	Le ventilateur ne fonctionne pas.	Vérifiez que l'embout est bien fixé. Nettoyez les connecteurs de l'embout, si nécessaire. Si l'embout est bien fixé et s'il est possible de produire des flashes avec l'appareil, contactez le Service Consommateurs de votre pays, votre revendeur Philips ou un Centre de service agréé Philips.
	Le flux d'air refroidissant du ventilateur est bloqué par les mains ou une serviette.	Vérifiez que le flux d'air refroidissant du ventilateur n'est pas obstrué.
Lorsque je place l'appareil sur ma peau, il n'émet pas de flash. Le voyant « PRÊT à flasher » se met à clignoter en orange.	Le teint de la zone à traiter est trop foncé.	Traitez des zones du corps plus claires avec Lumea.
Le voyant « PRÊT à flasher » clignote en orange et les 5 voyants d'intensité également.	L'appareil doit être réinitialisé.	Pour réinitialiser l'appareil, débranchez-le de la prise secteur et attendez environ 30 minutes, le temps qu'il refroidisse. L'appareil devrait ensuite fonctionner à nouveau normalement. Si ce n'est toujours pas le cas, contactez le Service Consommateurs de votre pays.
Le voyant « PRÊT à flasher » ne s'allume pas en blanc.	L'appareil n'est pas entièrement en contact avec votre peau.	Placez l'appareil de sorte que le système de sécurité intégré soit en contact avec votre peau, à 90 degrés.
L'appareil dégage une odeur étrange.	Le verre filtrant ou le capteur du teint de la peau est sale.	Nettoyez soigneusement le verre filtrant et le capteur du teint de la peau.
	Vous n'avez pas correctement éliminé les poils de la zone à traiter. Ces poils peuvent être brûlés et dégager une odeur.	Prétraitez votre peau avant d'utiliser Lumea.
L'appareil ne produit pas de flash, le ventilateur ne fonctionne pas et les 5 voyants d'intensité clignotent.	L'embout n'est pas correctement fixé.	Veillez à bien le fixer. Si nécessaire, nettoyez les contacts électroniques de l'embout.

Problème	Cause possible	Solution
La peau est plus sensible que d'habitude pendant la séance. Je ressens une gêne lorsque j'utilise l'appareil.	L'intensité lumineuse que vous utilisez est trop élevée.	Vérifiez que vous avez sélectionné un réglage d'intensité lumineuse confortable. Si nécessaire, sélectionnez un réglage inférieur.
	Vous n'avez pas correctement éliminé les poils des zones à traiter.	Prétraitez votre peau avant d'utiliser Lumea.
	Le filtre UV du verre filtrant est cassé.	N'utilisez plus l'appareil si le filtre UV est cassé. Contactez le Service Consommateurs de votre pays, votre revendeur Philips ou un Centre de service agréé Philips.
	Vous avez flashé une zone pour laquelle l'appareil n'est pas conçu.	<p>N'utilisez jamais l'appareil sur des irritations (rougeurs ou coupures), des coups de soleil ou une peau bronzée naturellement ou artificiellement.</p> <p>N'utilisez jamais l'appareil si vous souffrez d'infections, d'eczéma, de brûlures, de folliculite, de lacérations ouvertes, d'abrasions, d'herpès labial (boutons de fièvre), de plaies ou de lésions, d'hématomes (ecchymoses) sur les zones à traiter.</p> <p>N'utilisez jamais l'appareil sur les zones suivantes : grains de beauté, taches de rousseur, veines de taille importante, zones à la pigmentation plus foncée, cicatrices et anomalies cutanées, sans consultation préalable d'un médecin. N'utilisez jamais l'appareil sur les verrues, les tatouages ou le maquillage permanent, autour des yeux et sur ou près des sourcils, sur les lèvres, la zone du périnée, le cuir chevelu, les mamelons, les aréoles, les petites lèvres, le vagin, l'anus et l'intérieur des narines et des oreilles. Les hommes ne doivent pas utiliser l'appareil sur le visage et le cou, y compris la barbe, ni sur les parties génitales. Cela peut entraîner des brûlures et des modifications de la couleur de la peau, ce qui peut rendre l'identification des maladies de peau plus difficile.</p>
	La séance reste douloureuse au réglage le plus bas (①).	Il se peut que Lumea ne convienne pas à votre peau. Contactez le Service Consommateurs de votre pays, votre revendeur Philips ou un Centre de service agréé Philips.

Problème	Cause possible	Solution
L'embout ne comporte pas de vitre.	C'est normal.	Aucune action n'est requise : l'embout pour le corps ne comporte pas de vitre. Seul l'embout pour le visage est doté d'un filtre en verre rouge. L'embout pour le maillot est équipé d'une vitre transparente.
La réaction cutanée après la séance dure plus longtemps que d'habitude.	Vous avez utilisé une intensité lumineuse trop élevée pour votre peau.	Sélectionnez une intensité moins élevée la prochaine fois (voir « Sélection de l'intensité lumineuse »).
Le flash est très éblouissant. Dois-je porter des lunettes de protection ?	Non, Philips Lumea ne présente aucun danger pour les yeux.	La lumière diffusée produite par l'appareil est sans danger pour vos yeux. Ne regardez pas le flash pendant l'utilisation de l'appareil. Il n'est pas nécessaire de porter des lunettes pendant l'utilisation. Utilisez l'appareil dans une pièce bien éclairée afin que la lumière soit moins éblouissante. Veillez à bien placer l'appareil en contact avec la peau pour éviter la réflexion de la lumière.
Le résultat de la séance n'est pas satisfaisant.	Vous avez utilisé une intensité lumineuse trop basse.	Sélectionnez un niveau d'intensité supérieur la prochaine fois.
	Vous n'avez pas couvert toutes les zones à flasher.	La surface de l'embout doit recouvrir la zone précédente afin de bien flasher toute la surface de la peau, mais le flashage répété d'une même zone n'augmente pas l'efficacité de la séance.
	L'appareil n'est pas efficace sur la couleur de vos poils.	La séance ne sera pas efficace si vous avez des poils blonds clairs, gris, roux ou blancs.
	Vous n'utilisez pas l'appareil aussi souvent que nous le recommandons.	Pour éliminer tous les poils, nous vous conseillons de suivre le programme de séances recommandé. Vous pouvez réduire la durée entre deux séances, sans réduire la fréquence à moins de deux semaines.
	Vous réagissez plus lentement à la lumière intense pulsée.	Continuez d'utiliser l'appareil pendant au moins six mois, car la pousse des poils peut encore ralentir pendant cette période.

Garantie et assistance

Si vous avez besoin d'une assistance ou d'informations supplémentaires, consultez le site Web www.philips.com/support ou lisez le dépliant sur la garantie internationale.

Recyclage



- Ce symbole signifie que ce produit ne doit pas être jeté avec les déchets ménagers (2012/19/UE).
- Respectez les réglementations de votre pays concernant la collecte séparée des appareils électriques et électroniques. La mise au rebut appropriée des piles permet de protéger l'environnement et la santé.

Caractéristiques techniques

Conditions de transport et de stockage	Lumea reste opérationnel lorsqu'il est utilisé dans des CONDITIONS NORMALES D'UTILISATION dans le cadre de ses spécifications de transport ou de stockage dans les conditions environnementales suivantes : -25 °C à 70 °C, jusqu'à 90 % d'humidité relative sans condensation, 700 hPa à 1 060 hPa
Conditions de fonctionnement	Lumea est conforme à ses spécifications lorsqu'il est utilisé dans des CONDITIONS NORMALES D'UTILISATION dans la plage environnementale suivante : 5 °C à 35 °C, jusqu'à 90 % d'humidité relative sans condensation, 700 hPa à 1 060 hPa
Longueurs d'ondes émises	530 nm - 1 400 nm
Durée de l'impulsion	< 1,5 milliseconde
Temps de répétition	1 à 3,5 secondes, selon le réglage choisi
Exposition optique	Embout pour le corps : 2,5-5,0 J/cm ² Embout pour le maillot : 2,5-5,0 J/cm ² Embout pour le visage : 2,5-4,5 J/cm ²
Entrée de l'adaptateur	100-240 V ~ 50/60 Hz 1,0 A
Sortie de l'adaptateur	24,0 V --- 1,5A 36,0W
Rendement moyen en mode actif	≥ 87,4 %
Efficacité à faible charge (10 %)	≥ 80,87 %
Consommation hors charge	<0,1 W
Référence de l'adaptateur	La référence (S036N x 2400150) figure sur votre appareil. La lettre « x » indique le type de prise et peut être : A, B, C, D, K, S, T, U ou V.

Compatibilité électromagnétique - Informations de conformité

Cet appareil est conforme à toutes les normes et à tous les règlements applicables relatifs à l'exposition aux champs électromagnétiques.

Explication des symboles

Les symboles et les signes d'avertissement sont indispensables pour garantir une utilisation sûre et correcte de ce produit, ainsi que pour protéger les utilisateurs. Vous trouverez ci-dessous la signification des signes et symboles d'avertissement figurant sur l'étiquette et dans le mode d'emploi.



Ce symbole identifie le fabricant du produit : Philips Consumer Lifestyle B.V, Tussendiepen 4, 9206 AD Drachten, Pays-Bas.



Ce symbole signifie que vous devez lire attentivement le manuel d'utilisation avant d'utiliser l'appareil. Conservez ce manuel d'utilisation pour toute consultation ultérieure.



Ce symbole signifie que l'utilisateur doit consulter le manuel d'utilisation pour des informations de mise en garde importantes, telles que des précautions d'emploi qui ne peuvent pas toutes, pour diverses raisons, figurer sur l'appareil proprement dit.



Ce symbole signifie que l'utilisateur doit consulter le manuel d'utilisation pour des informations de mise en garde importantes, telles que des contre-indications et des avertissements qui ne peuvent pas toutes, pour diverses raisons, figurer sur l'appareil proprement dit.



Ce symbole indique le numéro de série de l'appareil.



Ce symbole indique la référence catalogue de l'appareil.



Ce symbole identifie les équipements conformes aux normes de sécurité des équipements de classe II.



Ce symbole indique que l'appareil convient uniquement au courant continu.



Ce symbole indique que l'appareil ne convient qu'au courant alternatif.



Ce symbole indique que l'appareil ne doit pas être utilisé autour des yeux et sur les sourcils ou à côté.



Ce symbole signifie : « Ne pas utiliser cet appareil dans une baignoire, une douche ou un récipient rempli d'eau. »



Ce symbole signifie que l'adaptateur est conçu pour résister aux courts-circuits.



Ce symbole signifie que l'adaptateur est considéré comme une alimentation à découpage.



Ce symbole signifie que l'appareil est conçu pour un usage intérieur.

t_a

Ce symbole indique la température ambiante nominale maximale à laquelle l'adaptateur peut fonctionner en continu dans des conditions normales d'utilisation.



Ce symbole indique que l'appareil est prévu pour être utilisé jusqu'à 3 000 m d'altitude.



Ce symbole de recyclage identifie le matériau de fabrication d'un objet afin de faciliter son recyclage ou tout autre retraitement. Le symbole peut inclure un numéro et/ou une abréviation.



Ce symbole identifie l'interrupteur ou la position de l'interrupteur au moyen duquel une partie de l'équipement est mise sous tension pour activer le mode veille, identifier la commande à passer ou indiquer l'état d'économie d'énergie.

IP20

Ce symbole indique une protection contre la pénétration de corps solides étrangers d'une taille supérieure ou égale à 12,5 mm et qu'il n'y a pas de protection contre les effets dangereux dus à des infiltrations d'eau.

IP30

Ce symbole indique une protection contre la pénétration de corps solides étrangers d'une taille supérieure ou égale à 2,5 mm et qu'il n'y a pas de protection contre les effets dangereux dus à des infiltrations d'eau.



Ce symbole indique le niveau d'efficacité énergétique.



Ce symbole indique la polarité du connecteur d'alimentation en courant continu (petite fiche).



Ce symbole indique que l'adaptateur ne doit pas être utilisé si les broches de la prise sont endommagées.



Ce symbole signifie qu'un objet peut être recyclé, et non que l'objet a été recyclé ou sera accepté dans tous les systèmes de collecte pour recyclage.



Symbole de la directive DEEE relative aux déchets d'équipements électriques et électroniques. Les déchets électriques ne doivent pas être mis au rebut avec les ordures ménagères. Ils doivent être recyclés lorsque des installations de recyclage existent. Demandez des conseils de recyclage à vos autorités locales ou à votre détaillant (voir le chapitre « Recyclage »).



Ce symbole indique que le produit est conforme aux directives européennes applicables en matière de santé et de sécurité ou de protection de l'environnement.



Ce symbole indique que ce produit ne doit pas être mis au rebut avec les ordures ménagères. L'étiquette contient des informations sur les lieux où le produit peut être jeté en France.

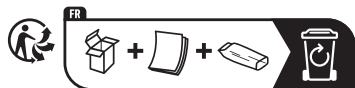

Ce symbole indique que le produit ou l'emballage doit être trié ou apporté à un point de recyclage.

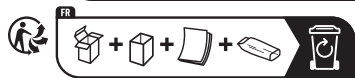

Sommario

Benvenuti _____	105
Panoramica dell'apparecchio _____	106
Controindicazioni _____	106
Istruzioni di sicurezza importanti _____	108
Funzionamento della tecnologia IPL _____	111
Ciclo di trattamento consigliato _____	111
Risultati _____	112
Come utilizzare Lumea _____	113
Ulteriori informazioni sul vostro Lumea _____	118
Accessori _____	118
Sensore del tono della pelle _____	119
Selezione dell'intensità luminosa _____	119
Due modalità di trattamento: posizionamento ed emissione del flash e passaggio ed emissione del flash _____	120
Utilizzo di Lumea prima e dopo l'esposizione al sole o l'abbronzatura _____	121
In viaggio con il dispositivo _____	121
Dopo l'uso _____	121
Risoluzione dei problemi _____	123
Garanzia e assistenza _____	125
Riciclaggio _____	126
Specifiche tecniche _____	126
Compatibilità elettromagnetica - Informazioni sulla conformità _____	127
Spiegazione dei simboli _____	127

Benvenuti

Vi diamo il benvenuto nel mondo di Philips Lumea! In poche settimane avrete una pelle liscia come la seta.



Lumea utilizza la tecnologia IPL (Intense Pulsed Light, luce pulsata intensa), uno dei metodi più efficaci contro la crescita dei peli. In stretta collaborazione con esperti scienziati e dermatologi, abbiamo adattato questa tecnologia basata sulla luce, originariamente utilizzata nei centri estetici, in modo da renderne semplice ed efficace l'utilizzo comodamente a casa. Lumea è un dispositivo sicuro che offre un trattamento pratico ed efficace grazie alla possibilità di personalizzare il livello di intensità luminosa in base alle vostre esigenze. Dite finalmente addio ai peli superflui.

Lumea può essere utilizzato sul corpo e sul viso delle donne (al di sotto degli zigomi).

Per trarre il massimo vantaggio dall'assistenza fornita da Philips, registrate il vostro prodotto sul sito www.philips.com/support. Per ulteriori informazioni, potete consultare la pagina www.philips.com/Lumea dove troverete consigli di esperti, video tutorial e domande frequenti che vi aiuteranno a sfruttare appieno il potenziale del vostro Lumea.

Nota: conservate sempre queste istruzioni con il prodotto.

Panoramica dell'apparecchio

- | | |
|---|---|
| <ol style="list-style-type: none"> 1 Finestra di emissione della luce (con filtro UV integrato) 2 Accessori <ol style="list-style-type: none"> a Accessorio corpo b Accessorio viso  (SC1997, SC1998 e SC1999) c Accessorio zona bikini  (SC1998, SC1999) 3 Riflettore all'interno dell'accessorio 4 Sistema di sicurezza integrato 5 Sensore del tono della pelle 6 Contatti elettrici 7 Pulsante per l'emissione flash | <ol style="list-style-type: none"> 8 Apertura per contatti elettrici 9 Pulsante on/off e di impostazione dell'intensità luminosa 10 Spie di intensità 11 Spia di "luce pronta" 12 Fori di ventilazione 13 Presa dispositivo 14 Adattatore 15 Spinotto 16 Custodia morbida (non illustrato) 17 Panno per la pulizia (non illustrato) |
|---|---|

Controindicazioni



Condizioni

Non utilizzate il dispositivo:

- Se avete meno di 18 anni o più di 65 anni.
- Se il tono della vostra pelle è contrassegnato con  nella tabella "Toni di pelle adatti" all'inizio del manuale dell'utente.
- Se siete in gravidanza o se allattate poiché il dispositivo non è stato testato su donne in questo stato.
- Se avete un dispositivo sottocutaneo attivo, come un pacemaker, un neurostimolatore, una pompa per insulina e così via.

Farmaci/anamnesi

Non usate il dispositivo se assumete uno dei medicinali sotto elencati:

- Se la vostra pelle è attualmente, o è stata negli ultimi 7 giorni, sottoposta a trattamento con acido glicolico (AHA), acido salicilico (BHA), tretinoina per uso topico e acido azelaico.
- Se avete assunto isotretinoina (farmaco Accutane o Roaccutane) negli ultimi sei mesi. Questo farmaco può esporre maggiormente la pelle a lacerazioni, ferite e irritazioni.
- Se assumete medicinali o agenti che provocano fotosensibilità, controllate il foglietto illustrativo e, se sono evidenziate reazioni di fotosensibilità e fototossicità o se si sconsiglia l'esposizione al sole durante l'assunzione del prodotto, non utilizzate il dispositivo.
- Se assumete farmaci anticoagulanti, inclusa l'aspirina, in un dosaggio tale da non permetterne l'interruzione per almeno 1 settimana prima di ogni trattamento.

Non utilizzate il dispositivo:

- In caso abbiate seguito terapie a base di radiazioni o chemioterapia negli ultimi 3 mesi.
- Se assumete analgesici, in quanto riducono la sensibilità al calore.
- Se assumete farmaci immunosoppressori.

Patologie/disordini

Non utilizzate il dispositivo:

- In caso soffriate di diabete o di altre malattie sistemiche o metaboliche.
- In caso soffriate di insufficienza cardiaca congestizia.
- In caso soffriate di una malattia correlata alla fotosensibilità, come dermatite polimorfa solare (DPS), orticaria solare, porfiria e così via.
- In caso di anamnesi di malattie del collagene, incluse cicatrici cheloidee o scarsa cicatrizzazione.
- In caso di reazioni epiletiche in presenza di flash.
- Se la pelle è particolarmente sensibile alla luce e sviluppa facilmente sfoghi cutanei o reazioni allergiche.
- Se siete stati o siete affetti da cancro della pelle o altre forme di cancro localizzate nelle aree da sottoporre al trattamento.
- In caso di anamnesi di malattie vascolari, ad esempio la presenza di vene varicose o ectasia vascolare nelle aree da sottoporre al trattamento.
- In caso di disturbi emorragici.
- In caso di anamnesi di malattie immunosoppressive (inclusa l'infezione da HIV o AIDS).
- Se soffrite di un disturbo della pigmentazione, come la vitiligine.

Condizioni della pelle

Non utilizzate il dispositivo:

- In caso di infezioni, eczema, ustioni, infiammazione dei follicoli piliferi, lacerazioni aperte, abrasioni, herpes simplex (herpes labiale), ferite o lesioni ed ematomi (lividi) nelle aree da sottoporre al trattamento.
- Se la pelle è irritata (arrossata o screpolata), scottata dal sole, abbronzata o se avete un'abbronzatura artificiale.
- Sulle seguenti zone: nei, lentiggini, vene grandi, aree con pigmentazione più scura, cicatrici e anomalie cutanee senza prima consultare un medico. L'utilizzo potrebbe infatti provocare bruciature e un'alterazione del tono della pelle, rendendo più difficile l'eventuale diagnosi di una malattia cutanea.
- Sulle seguenti zone: verruche, tatuaggi o interventi di trucco permanente.

Posizione/zone



Non usate il dispositivo sulle seguenti zone:

- Intorno agli occhi e sopra o vicino alle sopracciglia. Lumea può essere utilizzato esclusivamente sul corpo e sul viso delle donne (al di sotto degli zigomi).
- Su labbra, nuca, perineo, capezzoli, areole, piccole labbra, vagina, ano e all'interno delle narici e delle orecchie.
- Nelle zone in cui utilizzate deodoranti a lunga durata. L'utilizzo può comportare reazioni cutanee.
- In caso di protesi artificiali, ad esempio in silicone, impianti sottocutanei (erogatori di insulina) o piercing.
- Gli **uomini** non devono usare il dispositivo sul volto e sul collo, comprese le zone di crescita della barba e l'intera area genitale. I peli di queste aree hanno caratteristiche diverse. La cute potrebbe ustionarsi (con dolore, arrossamento cutaneo prolungato e cambiamenti della pigmentazione).

Nota: Questo elenco non è esaustivo. Se non siete sicuri di poter usare l'apparecchio, vi consigliamo di consultare il vostro medico.

Istruzioni di sicurezza importanti



Avvertenze

Leggete e seguite queste istruzioni per ottimizzare l'uso del dispositivo e prevenire o ridurre al minimo il rischio di lesioni, reazioni cutanee ed effetti collaterali.

- Prima di utilizzare Lumea, pulite la pelle e assicuratevi che sia depilata, completamente asciutta e priva di lozioni o gel.
- Non bagnate il dispositivo e l'adattatore.
- il dispositivo non è lavabile. Non immergetelo mai in acqua né sciacquatelo sotto l'acqua corrente.
- Acqua ed elettricità costituiscono una combinazione pericolosa. Non utilizzate il dispositivo in ambienti umidi (ad esempio vicino a una vasca da bagno o una piscina piena d'acqua o a una doccia con acqua corrente). L'umidità può danneggiare il dispositivo e causare potenziali rischi per la sicurezza.
- Controllate sempre il dispositivo prima di utilizzarlo. Non utilizzate il dispositivo o l'adattatore se danneggiato. Sostituite sempre le parti danneggiate con ricambi originali.
- Se il dispositivo o l'adattatore è rotto o danneggiato, non toccate alcuna parte interna per evitare scosse elettriche.
- Non utilizzate il dispositivo se il filtro UV della finestra di emissione della luce e/o dell'accessorio è rotto, poiché in queste circostanze non è possibile garantire un funzionamento sicuro.

- Non tentate di aprire o riparare il dispositivo. Se aprite il Philips Lumea potreste esporvi a componenti elettrici pericolosi e a energia luminosa pulsata, entrambi potenziali cause di lesioni al corpo e/o agli occhi.
- Per eventuali controlli o riparazioni del dispositivo, rivolgetevi sempre a un centro autorizzato Philips. L'intervento di manodopera non qualificata potrebbe compromettere la sicurezza dell'utente.
- Non sono consentite modifiche a questo dispositivo. Non modificate, disabilitate o tagliate alcuna parte del dispositivo, ad esempio l'adattatore o il cavo, onde evitare situazioni pericolose.
- Non fissate il flash mentre utilizzate il dispositivo. Utilizzate il dispositivo in una stanza ben illuminata in modo che la luce risulti meno accecante. Sebbene non sia necessario per la sicurezza, potete indossare occhiali da sole o occhiali protettivi per maggiore praticità se trovate fastidiosa o troppo luminosa la luce.
- Non trattate lo stesso punto più volte durante una sessione. La superficie dell'accessorio dovrebbe essere sovrapposta al punto precedente per assicurarsi di trattare l'intera area della pelle. Tuttavia, trattare la stessa area più volte non aumenta l'efficacia.
- Per motivi igienici, il dispositivo deve essere usato da una sola persona.
- Non utilizzate creme depilatorie nell'area trattata (o da trattare) con il dispositivo, poiché le sostanze chimiche possono causare reazioni cutanee.
- Non utilizzate matite o penne per contrassegnare le aree da trattare. Questo può causare scottature.
- La depilazione tramite luce pulsata intensa può causare un aumento della crescita dei peli in alcuni soggetti. Sulla base dei dati attualmente disponibili, i gruppi che rischiano maggiormente di sviluppare questa reazione sono le donne originarie delle aree del Mediterraneo, del Medio Oriente e dell'Asia meridionale trattate sul viso e sul collo.
- In caso di irritazioni o rossore dopo il trattamento, attendete che spariscano prima di applicare prodotti sulla pelle. In caso di irritazioni o rossore dopo l'applicazione di un prodotto sulla pelle, sciacquate la parte con acqua. Se si verificano ancora reazioni cutanee, interrompete l'uso del dispositivo e consultate il vostro medico.
- Se la rasatura, l'epilazione o la ceretta vi provoca irritazioni cutanee, vi consigliamo di non utilizzare il dispositivo fino a quando l'irritazione non è scomparsa.
- L'apparecchio non è destinato a persone con capacità mentali, fisiche o sensoriali ridotte, fatti salvi i casi in cui tali persone abbiano ricevuto assistenza o formazione per l'uso dell'apparecchio da una persona responsabile della loro sicurezza.
- Tenete Lumea lontano dalla portata dei bambini.
- Adottate le dovute precauzioni per evitare che i bambini giochino con il dispositivo. È richiesta la supervisione per evitare potenziali rischi quali esposizione all'emissione luminosa, scosse elettriche, strangolamento da cavi o soffocamento con accessori.

- Evitate sempre l'esposizione alla luce solare naturale e artificiale fino a 4 settimane prima del trattamento con Lumea e 48 ore dopo. La pelle sensibile o abbronzata ha maggiori probabilità di ustionarsi o di presentare alterazioni della pigmentazione. Proteggete la pelle dalla luce solare con indumenti o applicate prodotti per la protezione solare con un fattore di almeno SPF50 sulle aree trattate e scoperte. Leggete le istruzioni nel capitolo "Utilizzo di Lumea prima e dopo l'esposizione al sole o l'abbronzatura" per imparare a utilizzare Lumea in sicurezza.
- Non utilizzate Lumea entro 2 settimane dall'utilizzo di prodotti abbronzanti artificiali (come creme, spray o pillole). La pelle abbronzata artificialmente ha maggiori probabilità di ustionarsi o di presentare alterazioni della pigmentazione. Leggete le istruzioni nel capitolo "Utilizzo di Lumea prima e dopo l'esposizione al sole o l'abbronzatura" per imparare a utilizzare Lumea in sicurezza.
- Se notate un cambiamento nel tono della pelle rispetto all'ultimo trattamento, vi consigliamo di eseguire un test cutaneo e attendere 24 ore prima del trattamento successivo. Se dopo questo periodo si verificano o persistono reazioni cutanee, utilizzate un'impostazione del dispositivo inferiore che non abbia provocato reazioni cutanee o interrompere l'utilizzo del dispositivo quando è già sull'impostazione più bassa (①).
- Controllate sempre il dispositivo prima di utilizzarlo. Assicuratevi che la finestra del sensore del tono di pelle sia pulita quando utilizzate il dispositivo, per evitare un funzionamento improprio (vedere "D Pulizia e conservazione dopo il trattamento").
- La finestra di emissione della luce e le parti interne dell'accessorio possono diventare roventi (>210 °C) durante l'uso. Lasciate sempre raffreddare la finestra di emissione della luce e le parti interne dell'accessorio prima di toccarli.
- Questo dispositivo è dotato di un adattatore rimovibile. Utilizzare solo l'adattatore fornito con questo dispositivo. Il numero di riferimento (S036N~~x~~2400150) si trova sul dispositivo. La "X" in questo numero indica il tipo di spina del Paese dell'acquirente.
- Seguite il programma di trattamento consigliato. L'aumento della frequenza, specialmente nella fase iniziale, può aumentare il rischio di reazioni cutanee.

Funzionamento della tecnologia IPL

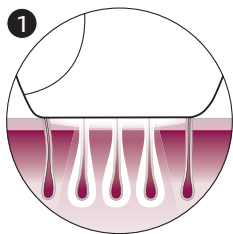

Con la tecnologia a luce pulsata (IPL, Intense Pulsed Light), delicati impulsi di luce vengono applicati sulla pelle e assorbiti dalla radice dei peli. Più chiaro è il colore della pelle e più scuro è il colore dei peli, più elevata è la quantità di luce che può essere assorbita.

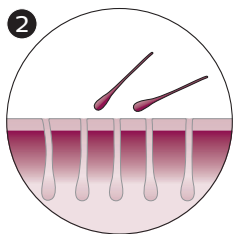

Gli impulsi di luce stimolano la fase di riposo del bulbo pilifero. Di conseguenza, i peli cadono in maniera naturale e la crescita viene inibita.

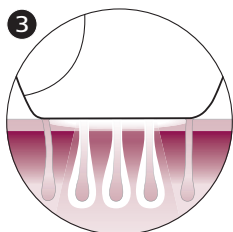

I peli hanno stadi diversi di crescita. La tecnologia IPL è efficace solo quando i peli sono in fase di crescita. Non tutti i peli si trovano in fase di crescita nello stesso momento. Questo è il motivo per cui vi consigliamo di attenervi alla fase iniziale (4 trattamenti, un trattamento ogni 2 settimane), quindi passare alla fase successiva (ritocchi ogni 4 settimane) per fare in modo che tutti i peli vengano trattati durante la fase di crescita.

Suggerimento: per assicurare un'epilazione duratura, si consiglia di eseguire ritocchi ogni 4 settimane.

Adatto ai seguenti colori di peli

Il trattamento con Lumea non è efficace su peli di colore biondo chiaro, grigio, rosso o bianco, poiché questi non assorbono una quantità sufficiente di luce. Per verificare se il colore dei peli del vostro corpo consente l'utilizzo del dispositivo, fate riferimento alla tabella dei colori dei peli riportata nella pagina pieghevole.

Ciclo di trattamento consigliato

Fase iniziale

Per ottenere un'efficace riduzione dei peli, seguite il programma di trattamento iniziale.



Programma di trattamento iniziale

Per i primi 4 trattamenti, utilizzate Lumea una volta ogni 2 settimane per assicurarvi che tutti i peli vengano trattati.

- Eseguite un trattamento nei 3 giorni precedenti o successivi alla data prevista.
- Se non avete eseguito il trattamento nei 3 giorni precedenti o successivi alla data prevista, ricominciate dalla fase iniziale. Pianificate 4 trattamenti, 1 ogni 2 settimane.

Nota: Se non ricominciate dalla fase iniziale, potreste non constatare un'efficace riduzione dei peli.

Nota: la sostituzione di un trattamento IPL con un altro metodo di rimozione dei peli (ceretta, epilazione, ecc.), non aiuterà a raggiungere la riduzione desiderata dei peli.

Se desiderate rimuovere i peli tra un trattamento Lumea e l'altro, potete utilizzare un metodo di epilazione tradizionale (escluse le creme depilatorie).

Fase di ritocco



Dopo la fase iniziale (4 trattamenti), vi consigliamo di effettuare dei ritocchi ogni 4 settimane.

Programma della fase dei ritocchi

Eseguite un trattamento ogni 4 settimane. Ripetete l'operazione 8 volte per ottenere un'efficace riduzione dei peli. In questo modo manterrete i risultati desiderati e una pelle liscia per mesi.

- Consigliamo di eseguire un trattamento nei 4 giorni precedenti o successivi alla data prevista.
- I risultati possono variare a seconda della velocità di crescita dei peli e delle diverse zone del corpo.
- Se avete completato la fase dei ritocchi e ritenete sia necessario continuare il trattamento (perché i peli iniziano a ricrescere), vi consigliamo di ricominciare dalla fase iniziale.

Nota: Un utilizzo più frequente del dispositivo non ne aumenta l'efficacia.

Suggerimento: Segnate il vostro programma di trattamento sul calendario per ricordarvi i trattamenti pianificati.

Risultati

Durante la fase iniziale

- Dopo il primo trattamento, potrebbero essere necessarie 1 o 2 settimane affinché i peli cadano. Durante le prime settimane dopo i trattamenti iniziali, noterete ancora un po' di ricrescita. Si tratta di peli che non erano nella fase di crescita durante le prime applicazioni.
- Dopo 2-3 trattamenti, dovrete notare una certa diminuzione della crescita di peli. Tuttavia, per trattare in modo efficace tutti i peli, è importante continuare con le applicazioni in base al programma consigliato.
- Dopo 4 trattamenti, dovrete notare una significativa diminuzione della crescita dei peli nelle zone trattate con Lumea. Dovreste anche notare una riduzione della densità dei peli.

Durante la fase dei ritocchi

- Continuate con applicazioni frequenti (ogni 4 settimane) per mantenere i risultati.

Come utilizzare Lumea

A Rimozione dei peli e pulizia della pelle

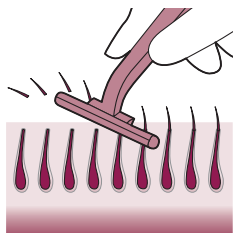

- 1 Rimuovete i peli prima di ogni trattamento purché siano ancora visibili. Potete usare un rasoio, procedere con l'epilazione o la cera. Assicuratevi di iniziare a trattare la zona prima che nuovi peli siano visibili sulla pelle. Se scegliete di usare la ceretta, attendete 24 ore prima di utilizzare Lumea.

Nota: Se la rasatura, l'epilazione o la ceretta vi provoca irritazioni cutanee, vi consigliamo di non utilizzare il dispositivo fino a quando l'irritazione non è scomparsa.

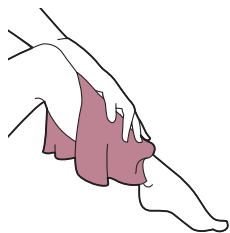

- 2 Pulite e asciugate la pelle. Assicuratevi che la pelle sia priva di gel o lozioni.

B Test cutaneo 24 ore prima del trattamento

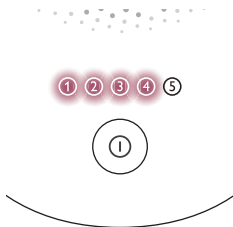

- 1 Testate la vostra pelle per trovare l'impostazione di luce corretta:

- Per ogni nuova area del corpo e/o nuovo accessorio.
- Dopo l'esposizione al sole o l'abbronzatura (vedere "Utilizzo di Lumea prima e dopo l'esposizione al sole o l'abbronzatura").

- 2 Selezionate l'accessorio corretto per testare la vostra pelle (vedere "Accessori").

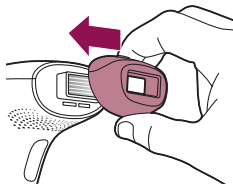

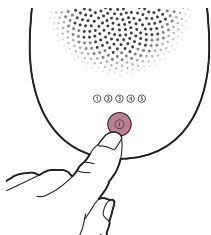

3 Premete il pulsante on/off ① per accendere il dispositivo.

4 Scegliete un'area per il test cutaneo.

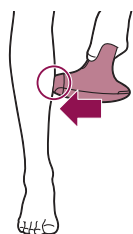

5 Tenete premuto con fermezza il dispositivo sulla vostra pelle e mantenetelo.

Il sistema di sicurezza integrato impedisce l'emissione involontaria del flash quando il dispositivo non è completamente a contatto con la pelle.

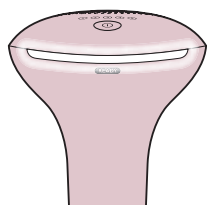

6 Verificate che la spia di "luce pronta" sia accesa in bianco per essere certi che vi sia pieno contatto con la vostra pelle.

- Se la spia di "luce pronta" è arancione, la vostra pelle è troppo scura per essere trattata. Provate Lumea su un'area del vostro corpo più chiara.

7 Provate tutte le impostazioni sulla vostra pelle e individuate quella migliore:

Se il trattamento provoca dolore o fastidio, abbassate l'impostazione.

Se continuate a provare una sensazione di fastidio durante l'utilizzo dell'impostazione più bassa (①), interrompete l'utilizzo del dispositivo.

- Quando la spia di "luce pronta" è bianca, premete il pulsante del flash sull'impugnatura una volta per eseguire il trattamento su un punto con l'impostazione ①.

Il dispositivo emette un suono debole. Il flash dà una sensazione di calore.

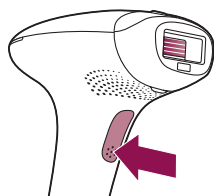

- Vedrete un lampo di luce •

Nota: Potete passare da un'impostazione dell'intensità luminosa a un'altra premendo il pulsante on/off (vedere "Selezione dell'intensità luminosa").

- Passate all'area successiva. Eseguite il trattamento su un punto con l'impostazione ②

- Passate all'area successiva. Eseguite il trattamento su un punto con l'impostazione ③

- Passate all'area successiva. Eseguite il trattamento su un punto con l'impostazione ④

- Passate all'area successiva. Eseguite il trattamento su un punto con l'impostazione ⑤

- 8** Attendete 24 ore.

Nota: Anche dopo avere individuato l'impostazione ideale durante la prova, potreste avere reazioni cutanee entro 24 ore dopo l'uso.



24 hours

- 9** Verificate che non siano comparse reazioni cutanee (come arrossamento, irritazione, eruzione cutanea).

Se non sono comparse eruzioni cutanee dopo 24 ore, iniziate il trattamento con l'impostazione più alta che risulta confortevole.

Se tale impostazione ha causato una reazione cutanea, scegliere il valore più basso che non ha provocato reazioni.

Se non avete effettuato la prova dell'impostazione più bassa, ripetete il test cutaneo.



C Trattamento

IMPORTANTE: prima di iniziare il trattamento, terminate la sezione A (Rimozione dei peli e pulizia della pelle) e la sezione B (Test cutaneo 24 ore prima del trattamento).

1 Collegate l'adattatore all'apparecchio e inseritelo in una presa di corrente.

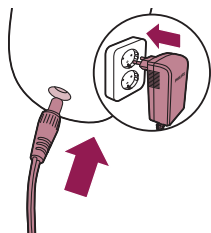

2 Premete il pulsante on/off ① per accendere il dispositivo.

3 Scegliete l'impostazione selezionata dopo il test cutaneo (sezione B, passaggio 9).

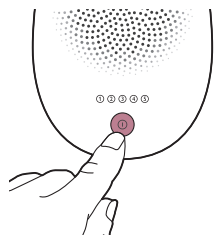

4 Tenete premuto con fermezza il dispositivo sulla vostra pelle e mantenetelo. La spia di "luce pronta" dovrebbe emettere una luce bianca.

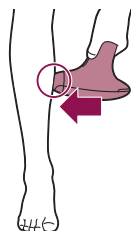

5 Per emettere un impulso di luce sulla vostra pelle, premete il relativo pulsante. L'impulso di luce esegue il trattamento su quel punto della pelle. Il dispositivo emette un suono debole. Il flash dà una sensazione di calore.

Dopo ogni flash, occorrono fino a 3,5 secondi prima che il dispositivo sia nuovamente pronto. Potete emettere un impulso di luce quando la spia di "luce pronta" emette una luce bianca.

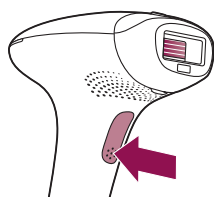

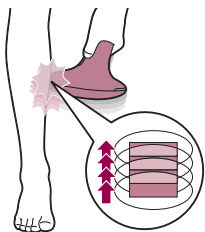

- 6 Spostatevi su un punto adiacente e premete di nuovo il pulsante del flash. La superficie dell'accessorio a contatto con la pelle è leggermente più grande della finestra di emissione della luce.
Non trattate lo stesso punto più volte durante una sessione. La superficie dell'accessorio dovrebbe essere sovrapposta al punto precedente per assicurarsi di trattare l'intera area della pelle. Tuttavia, trattare la stessa area più volte non aumenta l'efficacia.
- 7 Continuate fino a quando non avete trattato l'intera area. Ci sono due modalità di trattamento (vedere "Due modalità di trattamento: posizionamento ed emissione del flash e passaggio ed emissione del flash").
- 8 Spegnete l'apparecchio al termine del trattamento.
- 9 Rimuovete i peli prima di ogni trattamento successivo purché siano ancora visibili.

D Pulizia e conservazione dopo il trattamento

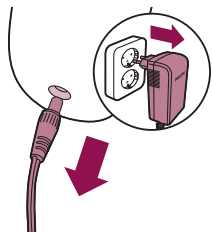

- 1 Scollegate il dispositivo dalla presa di corrente.
- 2 Lasciate raffreddare il dispositivo.

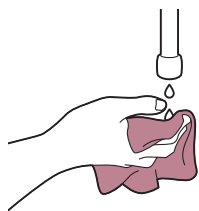

- 3 Inumidite il panno morbido fornito in dotazione con alcune gocce d'acqua.

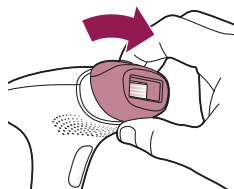

- 4 Rimuovete l'accessorio dal dispositivo.

- 5 Pulite la finestra di emissione della luce del dispositivo (A).

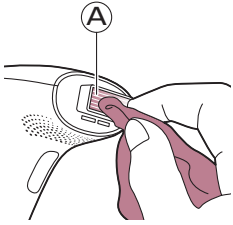

- 6 Pulite tutte le superfici dell'accessorio, incluso il riflettore metallico (parti B, C, D, E).
- 7 Lasciate asciugare con cura tutte le parti.
- 8 Riponete in un luogo asciutto e privo di polvere.

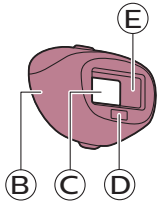

Ulteriori informazioni sul vostro Lumea

Accessori

Per ottenere risultati ottimali, è importante utilizzare l'accessorio appropriato per la zona del corpo che desiderate trattare. Lumea offre un trattamento per tutto il corpo con un massimo di tre accessori progettati per l'uso su aree specifiche del corpo.

Nota: il dispositivo potrebbe non funzionare più e visualizzare un errore se il connettore dell'accessorio è sporco. Quando questo accade, pulite i cavi di contatto.

Per posizionare l'accessorio, è sufficiente farlo scattare in posizione nella finestra di emissione della luce.

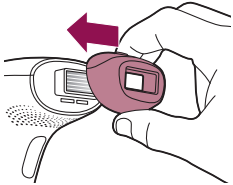

Per rimuovere l'accessorio, è sufficiente estrarlo dalla finestra di emissione della luce.

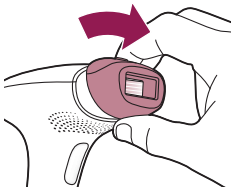

Accessorio corpo

L'accessorio corpo è dotato della finestra più grande per il trattamento e di un design ideati per raggiungere e trattare in modo efficace le zone al di sotto del collo, in particolare zone ampie come gambe, braccia e stomaco.

Accessorio viso (SC1997, SC1998, SC1999)



L'accessorio viso è dotato di un filtro aggiuntivo in vetro rosso integrato per un trattamento sicuro e accurato della pelle sensibile sopra il labbro superiore, il mento e le basette. Il dispositivo è stato realizzato unicamente per l'epilazione delle aree al di sotto degli zigomi. Quando utilizzate il dispositivo su aree con contorni appuntiti come la mascella e il mento, potrebbe essere difficile stabilire un contatto pieno con la pelle ed emettere un impulso di luce.

Suggerimento: Posizionate la lingua tra il labbro superiore e i denti o gonfiate le guance per facilitare il trattamento.

Accessorio zona bikini (SC1998, SC1999)

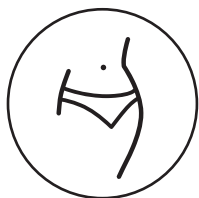

L'accessorio zona bikini è stato progettato appositamente per un trattamento efficace di questa zona, I peli in questa zona tendono ad essere più spessi e più duri dei peli delle gambe.

Sensore del tono della pelle

Lumea dispone di un sensore integrato che misura il tono della pelle all'inizio di ogni sessione e durante il trattamento.

Il sensore del tono della pelle impedisce di trattare aree della pelle troppo scure. Se rileva un tono di pelle troppo scuro per il trattamento con Lumea, la spia arancione di "luce pronta" inizia a lampeggiare. Non viene emesso alcun impulso di luce quando si preme il relativo pulsante. Il dispositivo si disattiva automaticamente, per impedire l'insorgenza di reazioni cutanee.

Selezione dell'intensità luminosa

Lumea offre 5 diverse intensità di luce che vi consentono di scegliere sempre quella più adatta a voi.

- 1 Premete il pulsante on/off  per accendere il dispositivo e selezionate l'intensità di luce che preferite.

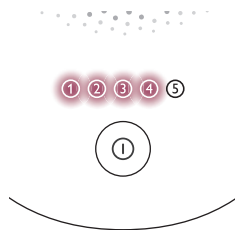

- 2 Per regolare l'impostazione dell'intensità luminosa, utilizzate il pulsante on/off fino a raggiungere l'impostazione desiderata.
- La sensibilità cutanea varia da una persona all'altra e il test cutaneo è la guida più importante per selezionare l'impostazione dell'intensità della luce (vedere "B Test cutaneo 24 ore prima del trattamento") più adatta.

- 3 L'uso di Lumea non dovrebbe mai risultare fastidioso o doloroso. In caso di dolore o disagi, riducete l'intensità luminosa.

Nota: Il dispositivo si disattiva automaticamente se il tono della pelle è troppo scuro (olivastro o scuro, contrassegnato con ☒ nella tabella "Toni di pelle adatti" all'inizio del manuale dell'utente), per prevenire l'insorgenza di reazioni cutanee. La spia di "luce pronta" arancione lampeggerà per indicare che il tono della pelle è troppo scuro.

- 4 Dopo essere passati ad un'altra zona del corpo o dopo l'esposizione al sole o l'abbronzatura (vedere "Utilizzo di Lumea prima e dopo l'esposizione al sole o l'abbronzatura"), eseguite un test cutaneo per determinare un'impostazione di intensità luminosa più adeguata. Per riattivare la funzione di indicazione dell'impostazione, accendete il dispositivo.

Nota: Eseguite un test della pelle prima di iniziare a trattare un'altra zona del corpo o dopo un cambiamento nel tono della pelle. Determinate l'impostazione di intensità luminosa per ciascuna zona del corpo separatamente.

Due modalità di trattamento: posizionamento ed emissione del flash e passaggio ed emissione del flash

Il tuo Philips Lumea offre due modalità di trattamento per un uso più pratico sulle diverse zone del corpo:

- La modalità di posizionamento ed emissione del flash è ideale per il trattamento di zone limitate o curve, ad esempio ginocchia e ascelle. Per emettere un unico flash, premete e rilasciate il relativo pulsante.
- La modalità di passaggio ed emissione del flash è comoda soprattutto per il trattamento di aree grandi, come le gambe. Mantenete premuto il pulsante per l'emissione del flash mentre fate scorrere il dispositivo sulla pelle per emettere una serie di flash.

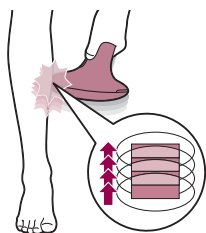
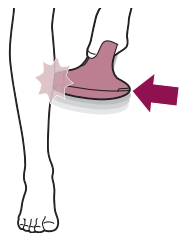

Utilizzo di Lumea prima e dopo l'esposizione al sole o l'abbronzatura

Abbronzatura naturale o artificiale

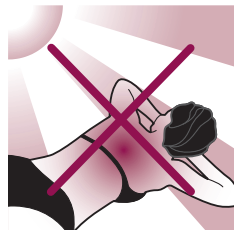

L'esposizione della pelle a luce artificiale o naturale può abbronzarla e influenzare la sensibilità e il colore della pelle. È quindi importante prestare attenzione a quanto segue:

- Non esponete la pelle alla luce del sole senza protezione solare quando utilizzate Lumea. Durante tutto il periodo del trattamento IPL, e in particolare nelle prime 48 ore dopo il trattamento, proteggete la pelle dalla luce solare con indumenti o applicate prodotti per la protezione solare con un fattore di almeno SPF50 sulle aree trattate e scoperte.
- Non iniziate né riprendete a utilizzare Lumea prima che siano trascorse 4 settimane dall'esposizione alla luce del sole senza protezione solare (sole naturale o lettino abbronzante).
- Non usate Lumea su zone del corpo scottate dal sole.

Abbronzatura con creme, spray o pillole

Se di recente avete usato l'abbronzatura artificiale (creme, spray o pillole), attendete almeno 2 settimane prima di usare il dispositivo. Effettuate un test cutaneo prima di iniziare o riprendere il trattamento con Lumea (vedere "B Test cutaneo 24 ore prima del trattamento").

In viaggio con il dispositivo

Se portate con voi il dispositivo durante un viaggio, verificate con la compagnia aerea che possa essere trasportato e/o utilizzato sull'aereo.

Dopo l'uso

Dopo l'uso

Dopo l'uso, potete applicare lozioni, creme, deodoranti, creme idratanti o cosmetici sulle zone trattate.

Avvertenza: In caso di irritazioni o arrossamento dopo il trattamento, attendete che spariscono prima di applicare prodotti sulla pelle. In caso di irritazioni o rossore dopo l'applicazione di un prodotto sulla pelle, sciacquate la parte con acqua. Se si verificano ancora reazioni cutanee, interrompete l'uso del dispositivo e consultate il vostro medico.



Reazioni cutanee comuni

La cute potrebbe risultare leggermente arrossata e/o potrebbe avvertirsi una sensazione di pizzicore o di calore. Questa reazione scompare rapidamente.

La rasatura o la combinazione di rasatura e trattamento a luce pulsata potrebbe causare pelle secca e irritazione. Potete rinfrescare la zona con un po' di ghiaccio o una spugnetta bagnata. Se la secchezza persiste, potete applicare una crema idratante inodore sull'area trattata.

Effetti collaterali non comuni

- Scottature, rossore eccessivo (ad esempio intorno ai follicoli piliferi) e gonfiore: queste reazioni si verificano raramente. Sono il risultato dell'utilizzo di un'intensità luminosa troppo elevata per il proprio tono di pelle. Se queste reazioni non scompaiono entro 3 giorni, consultate un medico. Aspettate che la pelle guarisca completamente prima di un nuovo trattamento ed accertatevi di usare un'intensità luminosa più bassa.
- Depigmentazione della pelle: si verifica molto raramente. La depigmentazione della pelle si manifesta sotto forma di una zona più scura (iperpigmentazione) o più chiara (ipopigmentazione) rispetto all'area circostante. Questo accade quando si utilizza un'intensità luminosa che è troppo elevata per il proprio tono di pelle. Se la depigmentazione non scompare entro 2 settimane, consultate un medico. Non trattate le aree soggette a depigmentazione fino a che tale fenomeno non scompare e la pelle non riacquista il proprio tono normale.
- Le infezioni cutanee sono molto rare, ma sono un rischio possibile dovuto a (micro) ferite, scottature, irritazioni e così via.
- Surriscaldamento dell'epidermide (una zona brunastra nettamente definita che si verifica spesso con i toni della pelle più scuri e non accompagnata da secchezza della pelle): questa reazione si verifica molto raramente. Se questa reazione non scompare entro 1 settimana, consultate un medico. Aspettate che la pelle guarisca completamente prima di un nuovo trattamento ed accertatevi di usare un'intensità luminosa più bassa.
- Vesciche (piccole bollicine sulla superficie della pelle): si verifica molto raramente. Se questa reazione non scompare entro 1 mese o se la pelle si infetta, consultate un medico. Aspettate che la pelle guarisca completamente prima di un nuovo trattamento ed accertatevi di usare un'intensità luminosa più bassa.
- Cicatrici: spesso l'effetto secondario di una scottatura, che può richiedere più di un mese per la guarigione.
- Follicolite (gonfiore intorno ai follicoli piliferi e formazione di pustole): questa reazione si verifica molto raramente ed è il risultato di batteri che penetrano attraverso la cute danneggiata. Se si verifica questa reazione, consultate un medico poiché la follicolite può richiedere l'applicazione di pomate antibiotiche.
- Dolore: può verificarsi durante o dopo il trattamento se utilizzate l'apparecchio su pelle non depilata, se utilizzate un'intensità luminosa troppo elevata per il tono della vostra pelle, se applicate il flash sulla stessa area più di una volta e se utilizzate l'apparecchio su ferite aperte, infiammazioni, infezioni, tatuaggi, ustioni, ecc.

Risoluzione dei problemi

Problema	Possibile causa	Soluzione
Durante l'utilizzo, il dispositivo/l'alimentatore si surriscalda.	Durante l'utilizzo, il surriscaldamento del dispositivo e dell'alimentatore è del tutto normale (ma non tanto da risultare troppo caldi al tatto).	Utilizzate il dispositivo in un ambiente leggermente più fresco e/o fatelo raffreddare prima di continuare a utilizzarlo.
	La ventola non funziona.	Controllate che l'accessorio sia collegato correttamente. Pulite i connettori sull'accessorio, se necessario. Nel caso in cui l'accessorio sia collegato correttamente e sia possibile emettere flash con il dispositivo, contattate il Centro assistenza clienti del vostro Paese, il rivenditore Philips o un centro autorizzato Philips.
	Il flusso d'aria di raffreddamento della ventola è bloccato dalle mani o da un asciugamano.	Assicuratevi che il flusso d'aria di raffreddamento della ventola non sia bloccato.
Il dispositivo non emette flash quando lo poso sulla pelle. La spia di "luce pronta" lampeggia in arancione.	La tonalità della pelle nella zona da trattare è troppo scura.	Utilizzate Lumea per trattare altre zone del corpo con toni della pelle più chiari.
La spia di "luce pronta" lampeggia in arancione e lampeggiano anche tutte le 5 spie di intensità della luce.	È necessario resettare il dispositivo.	Per resettare il dispositivo, scollegate la spina dalla presa di corrente e lasciatelo raffreddare per 30 minuti. Il dispositivo dovrebbe riprendere a funzionare normalmente. In caso contrario, contattate il Centro assistenza clienti del vostro Paese.
La spia di "luce pronta" bianca non si accende.	Il dispositivo non è completamente a contatto con la pelle.	Appoggiate il dispositivo sulla cute con un angolo di 90 gradi, in modo che il sistema di sicurezza integrato sia a contatto con la pelle.
Dal dispositivo fuoriesce uno strano odore.	La finestra di emissione della luce o il sensore di rilevamento del tono della pelle è sporco.	Pulite con cautela la finestra di emissione della luce e il sensore di rilevamento del tono della pelle.
	Non avete rimosso con attenzione i peli dall'area da sottoporre al trattamento. Questi peli potrebbero bruciarsi e causare lo strano odore.	Prima di utilizzare Lumea, pretrattate la pelle.
Il dispositivo non emette un impulso di luce, la ventola non si accende e tutte le 5 spie di intensità lampeggiano.	L'accessorio non è collegato correttamente.	Assicuratevi di collegare perfettamente l'accessorio. Se necessario, pulite i contatti elettrici sull'accessorio.

Problema	Possibile causa	Soluzione
La pelle è più sensibile del solito durante il trattamento. Provo fastidio quando utilizzo il dispositivo.	L'intensità luminosa utilizzata è troppo elevata.	Controllate se è stata selezionata un'impostazione di intensità luminosa confortevole. Se necessario, selezionate un'intensità inferiore.
	Non avete rimosso i peli dalle aree da sottoporre al trattamento.	Prima di utilizzare Lumea, pretrattate la pelle.
	Il filtro UV della finestra di emissione della luce è danneggiato.	Se il filtro UV è danneggiato, non utilizzate più il dispositivo. Contattate il Centro assistenza clienti del vostro Paese, il rivenditore Philips o un centro autorizzato Philips.
	Avete sottoposto al trattamento un'area per la quale non è previsto l'uso del dispositivo.	<p>Non usate il dispositivo se la pelle è irritata (arrossata o screpolata), bruciata dal sole, abbronzata o abbronzata artificialmente.</p> <p>Non utilizzate mai il dispositivo in caso di infezioni, eczema, ustioni, infiammazione dei follicoli piliferi, lacerazioni aperte, abrasioni, herpes simplex (herpes labiale), ferite o lesioni ed ematomi (lividi) nelle zone da sottoporre al trattamento.</p> <p>Non usate il dispositivo sulle seguenti zone: nei, lentiggini, vene grandi, aree con pigmentazione più scura, cicatrici e anomalie cutanee senza prima consultare un medico. Non usate il dispositivo su verruche, tatuaggi o trucco permanente, intorno agli occhi e sopra o vicino alle sopracciglia, su labbra, perineo, nuca, capezzoli, areole, piccole labbra, vagina, ano e l'interno di narici e orecchie. Gli uomini non devono usarlo sul volto e sul collo comprese le zone di crescita della barba e l'intera area genitale. L'utilizzo potrebbe infatti provocare bruciature e scolorimento della pelle, rendendo più difficile l'eventuale diagnosi di una malattia cutanea.</p>
	Il trattamento continua ad essere doloroso anche con l'impostazione più bassa (Ⓢ).	Lumea potrebbe non essere adatto alla vostra pelle. Contattate il Centro assistenza clienti del vostro Paese, il rivenditore Philips o un centro autorizzato Philips.
Nessuna finestra di vetro presente nell'accessorio.	Si tratta di un fenomeno del tutto normale.	Non è necessario intervenire in alcun modo: non c'è una finestra di vetro nell'accessorio corpo. Solo l'accessorio viso è dotato di un filtro in vetro rosso. L'accessorio per la zona bikini è dotato di una finestra in vetro trasparente.

Problema	Possibile causa	Soluzione
La reazione cutanea dopo il trattamento dura più del previsto.	Avete utilizzato un'intensità luminosa troppo elevata.	Selezionate un'intensità più bassa la prossima volta (vedere "Selezione dell'intensità luminosa").
Il flash è molto luminoso per gli occhi. È necessario indossare occhiali di protezione?	No, Philips Lumea non danneggia gli occhi.	La luce dispersa emessa dal dispositivo non danneggia gli occhi. Non fissate il flash mentre utilizzate il dispositivo. Non è necessario indossare occhiali di protezione durante l'uso. Utilizzate il dispositivo in una stanza ben illuminata, in modo che la luce risulti meno accecante. Assicurate un buon contatto con la pelle per evitare dispersione di luce.
I risultati del trattamento non sono soddisfacenti.	Avete utilizzato un'intensità luminosa troppo bassa.	Selezionate un'impostazione più alta per il trattamento successivo.
	Non avete coperto tutte le aree da sottoporre al trattamento.	La superficie dell'accessorio dovrebbe essere sovrapposta al punto precedente per assicurarsi di trattare l'intera area della pelle. Tuttavia, trattare la stessa area più volte non ne aumenta l'efficacia.
	Il dispositivo non è efficace per il colore dei peli del vostro corpo.	Il trattamento non è efficace su peli biondo chiari, grigi, rossi o bianchi.
Non avete utilizzato il dispositivo con la frequenza consigliata.	Per rimuovere con successo tutti i peli, attenetevi alla frequenza di trattamento consigliata. Potete ridurre l'intervallo di tempo tra un trattamento e l'altro, ma non effettuate il trattamento più di una volta ogni due settimane.	
	Rispondete più lentamente al trattamento IPL.	Continuate a usare il dispositivo per almeno 6 mesi, poiché la crescita dei peli può diminuire ancora nel corso di questo periodo.

Garanzia e assistenza

Per assistenza o informazioni, visitate il sito Web all'indirizzo www.philips.com/support oppure leggete l'opuscolo della garanzia internazionale.

Riciclaggio



- Questo simbolo indica che il prodotto non può essere smaltito con i normali rifiuti domestici (2012/19/UE).
- Ci sono due situazioni in cui potete restituire gratuitamente il prodotto vecchio a un rivenditore:
 - 1 Quando acquistate un prodotto nuovo, potete restituire un prodotto simile al rivenditore.
 - 2 Se non acquistate un prodotto nuovo, potete restituire prodotti con dimensioni inferiori a 25 cm (lunghezza, altezza e larghezza) ai rivenditori con superficie dedicata alla vendita di prodotti elettrici ed elettronici superiore ai 400 m².
- In tutti gli altri casi, attenetevi alle normative di raccolta differenziata dei prodotti elettrici ed elettronici in vigore nel vostro paese: un corretto smaltimento consente di evitare conseguenze negative per l'ambiente e per la salute.

Specifiche tecniche

Condizioni di trasporto e conservazione	Lumea rimane operativo in condizioni d'USO NORMALI entro le sue specifiche dopo il trasporto o la conservazione nelle seguenti condizioni ambientali: da -25 °C a 70 °C fino al 90% UR, senza condensa, da 700 hPa fino a 1060 hPa
Condizioni operative	Lumea è conforme alle sue specifiche quando utilizzato in condizioni d'USO NORMALI nelle seguenti condizioni operative ambientali: da 5 °C a 35 °C fino al 90 % UR, senza condensa, da 700 hPa fino a 1060 hPa
Lunghezze d'onda emesse	530 nm - 1400 nm
Durata impulso	<1,5 millisecondi
Tempo di ripetizione	1 - 3,5 secondi, a seconda dell'impostazione scelta
Esposizione ottica	Accessorio corpo: 2,5 - 5,0 J/cm ² Accessorio zona bikini: 2,5 - 5,0 J/cm ² Accessorio viso: 2,5 - 4,5 J/cm ²
Ingresso adattatore	100 - 240 V ~ 50/60 Hz 1,0 A
Uscita adattatore	24,0 V = 1,5 A 36,0 W
Efficienza attiva media	≥87,4 %
Efficienza a basso carico (10 %)	≥80,87 %
Consumo di energia senza carico	<0,1 W
Numero del tipo di adattatore	Il numero di riferimento (S036N \times 2400150) si trova sul dispositivo. La lettera "x" indica il tipo di spina, che può essere: A, B, C, D, K, S, T, U o V.

Compatibilità elettromagnetica - Informazioni sulla conformità

Questo dispositivo è conforme a tutti gli standard e alle normative applicabili riguardanti l'esposizione ai campi elettromagnetici.

Spiegazione dei simboli

Le icone e i simboli di avviso sono fondamentali per assicurare un utilizzo sicuro e corretto del prodotto e per evitare lesioni. Di seguito è riportato il significato delle icone e dei simboli di avviso sull'etichetta e nel manuale utente.



Questo simbolo identifica il produttore del prodotto: Philips Consumer Lifestyle B.V., Tussendiepen 4, 9206 AD Drachten, Paesi Bassi.



Questo simbolo indica che è necessario leggere attentamente il manuale dell'utente prima di utilizzare il dispositivo. Conservate questo manuale utente per eventuali riferimenti futuri.



Questo simbolo indica che l'utente è tenuto a consultare le istruzioni per l'uso per informazioni importanti sulla sicurezza quali precauzioni che non possono, per svariate ragioni, essere riportate sul dispositivo stesso.



Questo simbolo indica che l'utente è tenuto a consultare le istruzioni per l'uso per informazioni importanti sulla sicurezza quali controindicazioni e avvertenze che non possono, per svariate ragioni, essere riportate sul dispositivo stesso.



Questo simbolo indica il numero di serie del dispositivo.



Questo simbolo identifica il numero di catalogo del dispositivo.



Questo simbolo indica che l'apparecchiatura soddisfa i requisiti di sicurezza specificati per le apparecchiature di Classe II.



Questo simbolo indica che l'apparecchiatura è adatta solo per la corrente continua.



Questo simbolo indica che l'apparecchiatura è adatta solo per la corrente alternata.



Questo simbolo indica che il dispositivo non deve essere utilizzato intorno agli occhi e sopra o vicino alle sopracciglia.



Significato del simbolo: "non utilizzate questo dispositivo in una vasca da bagno, sotto la doccia o in un serbatoio d'acqua."



Questo simbolo indica che l'adattatore è progettato per resistere ai cortocircuiti.



Questo simbolo indica che l'adattatore è considerato un'unità SMPS (Switch Mode Power Supply).



Questo simbolo indica che il dispositivo è progettato per uso domestico.

t_a

Questo simbolo indica la temperatura ambiente massima nominale alla quale l'adattatore può funzionare in modo continuativo in normali condizioni d'uso.



Questo simbolo indica che il dispositivo può essere utilizzato fino a un'altitudine massima di 3000 m.



Questo simbolo di riciclo identifica il materiale con cui è realizzato un articolo, per facilitare il riciclo o altri processi di ritrattamento. Il simbolo può includere un numero e/o un'abbreviazione.



Questo simbolo indica l'interruttore o la posizione dell'interruttore tramite il quale si accende una parte dell'apparecchiatura per portarla nella condizione di stand-by e per identificare il controllo a cui passare o per indicare lo stato di basso consumo energetico.

IP20

Questo simbolo indica la protezione contro l'ingresso di corpi estranei solidi $\geq 12,5$ mm e che non esiste alcuna protezione contro gli effetti dannosi dovuti all'ingresso di acqua.

IP30

Questo simbolo indica la protezione contro l'ingresso di corpi estranei solidi $\geq 2,5$ mm e che non esiste alcuna protezione contro gli effetti dannosi dovuti all'ingresso dell'acqua.



Questo simbolo indica il livello di efficienza energetica.



Questo simbolo indica la polarità del connettore di alimentazione per la corrente continua (spinotto).



Questo simbolo indica che l'adattatore non deve essere utilizzato se i poli della spina risultano danneggiati.



Questo simbolo indica un oggetto che può essere riciclato, non che è stato riciclato o che verrà accettato in tutti i sistemi di raccolta per il riciclaggio.



Questo simbolo indica RAEE, rifiuti di apparecchiature elettriche ed elettroniche. I rifiuti elettrici non devono essere smaltiti con i normali rifiuti domestici. Procedete al riciclo se esiste un centro di raccolta nella vostra zona. Rivolgetevi all'autorità locale o al punto vendita per avere informazioni sul riciclo (fate riferimento al capitolo "Riciclo").



Questo simbolo viene applicato ai prodotti per indicare che sono conformi alle direttive dell'UE pertinenti in materia di salute e sicurezza o protezione ambientale.

Inhoud

Welkom	129
Apparaatoverzicht	130
Contra-indicaties	130
Belangrijke veiligheidsinstructies	132
Hoe IPL werkt	135
Aanbevolen behandelingschema	135
Wat u kunt verwachten	136
De Lumea gebruiken	137
Meer informatie over uw Lumea	142
Opzetstukken	142
Huidtintsensor	143
De lichtintensiteit selecteren	143
Twee behandelmodi: 'druk en flits' en 'schuif en flits'	144
Uw Lumea gebruiken voor en na blootstelling aan de zon of na het bruinen	145
Het apparaat vervoeren	145
Na gebruik	145
Problemen oplossen	147
Garantie en ondersteuning	149
Recyclen	150
Technische gegevens	150
Elektromagnetische compatibiliteit - Informatie over naleving van richtlijnen	150
Uitleg van symbolen	151

Welkom

Welkom in de wereld van Philips Lumea! Binnen slechts enkele weken hebt u een zijdezachte huid.



De Lumea maakt gebruik van de IPL-technologie (Intense Pulsed Light), die bekendstaat als een van de meest effectieve methodes om de groei van haar te voorkomen. In nauwe samenwerking met de beste wetenschappers en dermatologen hebben we deze lichttechnologie, die van oorsprong in professionele schoonheidssalons wordt gebruikt, aangepast voor eenvoudig, effectief en veilig thuisgebruik. De Lumea biedt een zachte, eenvoudige en effectieve behandeling bij een voor u comfortabele lichtintensiteit. Ongewenste haargroei behoort eindelijk tot het verleden.

De Lumea kan worden gebruikt op het lichaam en op het gezicht van vrouwen (onder de jukbeenderen).

Registreer uw product op www.philips.com/support om optimaal gebruik te kunnen maken van de door Philips geboden ondersteuning. Ga voor meer informatie naar www.philips.com/Lumea. Hier vindt u adviezen van onze experts, instructievideo's en veelgestelde vragen om het maximale uit uw Lumea te halen.

Opmerking: Bewaar deze instructies altijd bij het product.

Apparaatoverzicht

- | | |
|---|--|
| <ol style="list-style-type: none"> 1 Lichtvenster (met geïntegreerd UV-filter) 2 Opzetstukken <ol style="list-style-type: none"> a Lichaamsopzetstuk b Gezichtsopzetstuk  (SC1997, SC1998 en SC1999) c Bikinilijnopzetstuk  (SC1998, SC1999) 3 Reflector in het opzetstuk 4 Geïntegreerd veiligheidssysteem 5 Huidtintsensor 6 Elektronische contactpunten 7 Flitsknop | <ol style="list-style-type: none"> 8 Opening voor elektronische contactpunten 9 Aan/uit-knop en knop voor instellen lichtintensiteit 10 Intensiteitslampjes 11 'Klaar om te flitsen'-lampje 12 Ventilatieopeningen 13 Apparaataansluiting 14 Adapter 15 Kleine stekker 16 Etui (niet afgebeeld) 17 Schoonmaakdoekje (niet afgebeeld) |
|---|--|

Contra-indicaties



Voorwaarden

Gebruik het apparaat nooit in de volgende omstandigheden:

- Als u jonger bent dan 18 jaar of ouder dan 65 jaar.
- Als u een huidtint hebt die met  is gemarkeerd in de tabel "Geschikte huidtinten" aan het begin van de handleiding.
- Als u zwanger bent of borstvoeding geeft, aangezien het apparaat niet is getest op zwangere vrouwen of vrouwen die borstvoeding geven.
- Als u een actief implantaat hebt, zoals een pacemaker, neurostimulator, insulinepomp, etc.

Medicatie/geschiedenis

Gebruik het apparaat nooit als u een van de hieronder genoemde medicijnen gebruikt:

- Als uw huid momenteel wordt behandeld met of in de afgelopen 7 dagen is behandeld met alfa-hydroxyzuren (AHA's), bèta-hydroxyzuren (BHA's), op de huid aangebrachte tretinoïne en azelaïnezuur.
- Als u in de afgelopen zes maanden een vorm van isotretinoïne (Accutane of Roaccutance) hebt ingenomen. Deze behandeling kan de gevoeligheid van de huid verhogen voor scheuren, wonden en irritaties.
- Als u middelen of medicijnen gebruikt die de lichtgevoeligheid verhogen, dient u de bijsluiter van deze medicijnen te lezen. Gebruik het apparaat niet als er staat dat het medicijn fotoallergische of fototoxische reacties kan veroorzaken of dat u zonlicht moet vermijden wanneer u het medicijn gebruikt.

- Als u antistollingsmiddelen gebruikt (bijvoorbeeld hoge doses aspirine), op zodanige wijze dat een uitwasperiode van 1 week voorafgaand aan elke behandeling niet mogelijk is.

Gebruik het apparaat nooit in de volgende omstandigheden:

- Als u in de afgelopen drie maanden stralingstherapie of chemotherapie hebt ondergaan.
- Als u pijnstillers inneemt die de gevoeligheid van de huid voor warmte verminderen.
- Als u immunosuppressieve medicatie neemt.

Ziekten/aandoeningen

Gebruik het apparaat nooit in de volgende omstandigheden:

- Als u diabetes of een andere systemische ziekte of stofwisselingsziekte hebt.
- Als u lijdt aan congestieve hartinsufficiëntie.
- Als u een ziekte hebt die verband houdt met lichtgevoeligheid, zoals polymorfe lichteruptie (PMLE), zonne-urticaria, porfyrie enzovoort.
- Als u in het verleden bent behandeld voor een collageenaandoening, bijvoorbeeld de vorming van een keloïdlitteken of slecht genezende wonden.
- Als u lijdt aan epilepsie met overgevoeligheid voor lichtflitsen.
- Als uw huid gevoelig is voor licht en u snel uitslag of een allergische reactie krijgt.
- Als u een huidaandoening hebt zoals een actieve vorm van huidkanker, of als u in het verleden huidkanker of een andere vorm van kanker hebt gehad in de te behandelen gebieden.
- Als u een vasculaire aandoening heeft of heeft gehad in het verleden, zoals spataderen of vasculaire ectasie in de gebieden die worden behandeld.
- Als u aan een bloedingstoornis lijdt.
- Als u in het verleden voor immuuniteitsaandoeningen bent behandeld (waaronder HIV-infectie of aids).
- Als u een huidpigmentafwijking zoals vitiligo hebt.

Huidaandoeningen

Gebruik het apparaat nooit in de volgende omstandigheden:

- Als u infecties, eczeem, brandwonden, ontstoken haarzakjes, snijwonden, schaafwonden, herpes simplex (koortslip), wonden of laesies en hematomen (blauwe plekken) hebt in de te behandelen gebieden.
- Op geïrriteerde huid (rood of met snijwondjes) of op door de zon verbrande, gebruikte of kunstmatig-gebruikte huid.
- Op de volgende gebieden: op moedervlekken, sproeten, grote aderen, gebieden met donkerder pigment, littekens of huidaandoeningen, zonder uw huisarts te raadplegen. Dit kan leiden tot een brandwond en verandering van de huidtint, waardoor het mogelijk lastiger wordt om huidziekten te ontdekken.
- Op de volgende gebieden: wratten, tatoeages of permanente make-up.

Locatie/Gebieden



Gebruik het apparaat nooit op de volgende gebieden:

- De huid rond de ogen en op of nabij de wenkbrauwen. De Lumea kan alleen worden gebruikt op het lichaam en op het gezicht van vrouwen (onder de jukbeenderen).
- Op lippen, schedel, perineum, tepels, tepelhoven, binnenste schaamlippen, vagina, anus en de binnenkant van de neusgaten en oren.
- Op gebieden waar u langwerkende deodorant gebruikt. Dit kan leiden tot huidreacties.
- Op of nabij kunstmatige objecten, zoals siliconenimplantaten, onderhuidse injectiepoorten (insulinepomp) of piercings.
- **Mannen** mogen het apparaat niet gebruiken op het gezicht en de hals, waaronder alle gebieden met baardgroei, en de geslachtsdelen. De haren in deze gebieden hebben andere eigenschappen. De huid kan verbranden (met pijn, langdurige roodheid van de huid en pigmentveranderingen).

Opmerking: Deze lijst is niet uitputtend. Als u niet zeker weet of u het apparaat kunt gebruiken, raden we u aan uw arts te raadplegen.

Belangrijke veiligheidsinstructies



Waarschuwingen

Lees en volg deze instructies voor optimaal gebruik van het apparaat en om het risico op letsel, huidreacties en bijwerkingen te voorkomen/minimaliseren.

- Maak uw huid schoon en zorg dat deze volledig droog en vrij van haar, lotion of gel is voordat u de Lumea gebruikt.
- Houd het apparaat en de adapter droog.
- Dit apparaat is niet afwasbaar. Dompel het apparaat nooit onder in water en spoel het ook niet af onder de kraan.
- Water en elektriciteit vormen een gevaarlijke combinatie. Gebruik dit apparaat niet in een vochtige omgeving (bijvoorbeeld in de buurt van een gevuld bad, een lopende douche of een gevuld zwembad). Door vocht kan het apparaat beschadigd raken en een mogelijk veiligheidsrisico ontstaan.
- Controleer het apparaat altijd voordat u het gebruikt. Gebruik het apparaat of de adapter niet als deze beschadigd zijn. Vervang een beschadigd onderdeel altijd door een onderdeel van het oorspronkelijke type.
- Raak geen delen binnenin aan als het apparaat kapot of beschadigd is, om een elektrische schok te vermijden.
- Gebruik het apparaat niet als het UV-filter in het lichtvenster en/of een opzetstuk gebroken is, aangezien onder deze omstandigheden geen veilige werking kan worden gegarandeerd.
- Probeer het apparaat niet te openen of repareren. Als u de Philips Lumea opent, kunt u worden blootgesteld aan gevaarlijke elektrische onderdelen en gepulseerde lichtenergie, die allebei letsel aan het lichaam en/of ogen kunnen veroorzaken.

- Breng het apparaat voor controle of reparatie altijd naar een door Philips geautoriseerd servicecentrum. Reparatie door een onbevoegd persoon kan zeer gevaarlijke situaties opleveren voor de gebruiker.
- Aanpassingen aan dit apparaat zijn niet toegestaan. Breng geen wijzigingen aan het apparaat (bijv. de adapter of het snoer) aan, schakel de beveiliging niet uit en knip geen deel van het apparaat, aangezien hierdoor een gevaarlijke situatie ontstaat.
- Kijk niet naar de flits terwijl u het apparaat gebruikt. Gebruik het apparaat in een goed verlichte ruimte, zodat u minder door het licht wordt verblind. Hoewel het voor de veiligheid niet noodzakelijk is, kunt u voor uw comfort ook een zonnebril of beschermbril dragen als u het licht onaangenaam of te fel vindt.
- Behandel dezelfde plek niet meerdere keren tijdens een behandeling. De oppervlak van het opzetstuk moet een overlap hebben met de plek die u hiervoor hebt behandeld, om ervoor te zorgen dat u het volledige oppervlak van de huid behandelt. De behandeling wordt niet effectiever als u dezelfde plek meerdere keren achter elkaar behandelt.
- Om hygiënische redenen dient het apparaat slechts door één persoon te worden gebruikt.
- Gebruik geen ontharingscrème in het gebied dat u wilt behandelen/heeft behandeld met het apparaat, aangezien deze chemicaliën een huidreactie kunnen veroorzaken.
- Gebruik geen potlood of pen om de gebieden te markeren die moeten worden behandeld. Hierdoor kunnen brandwonden op de huid ontstaan.
- Het verwijderen van haar met intens gepulseerd licht kan bij bepaalde personen een sterkere haargroei veroorzaken. Op basis van de momenteel beschikbare gegevens worden de risicogroepen voor deze reactie gevormd door vrouwen die afkomstig zijn uit landen rond de Middellandse Zee, het Midden-Oosten en het zuiden van Azië, en die in het gezicht en de nek worden behandeld.
- Als uw huid na behandeling rood of geïrriteerd is, brengt u geen producten aan op uw huid totdat de roodheid of irritatie is verdwenen. Als uw huid geïrriteerd raakt nadat u een product op uw huid hebt aangebracht, wast u het eraf met water. Stop met het gebruik van het apparaat en raadpleeg uw arts als er nog steeds huidreacties optreden.
- Als scheren, epilieren of harsen huidirritaties veroorzaakt, raden wij u aan het apparaat pas weer te gebruiken als de huidirritatie is verdwenen.
- Dit apparaat is niet bedoeld voor gebruik door personen met verminderde lichamelijke, zintuiglijke of geestelijke vermogens, of die gebrek aan ervaring of kennis hebben, tenzij iemand die verantwoordelijk is voor hun veiligheid, toezicht op hen houdt of hun heeft uitgelegd hoe het apparaat dient te worden gebruikt.
- Houd de Lumea buiten het bereik van kinderen.
- Houd toezicht op kinderen om te voorkomen dat ze met het apparaat gaan spelen. Toezicht is vereist ter voorkoming van mogelijke risico's, zoals blootstelling aan het licht, elektrische schokken, verwurging door de kabels of verstikking door de opzetstukken.

- Vermijd altijd blootstelling aan natuurlijk zonlicht en kunstmatig zonlicht tot 4 weken voor uw Lumea-behandeling en 48 uur erna. Een gevoelige of gebruikte huid heeft meer kans op brandwonden of pigmentveranderingen. Bescherm uw huid tegen zonlicht met kleding of breng zonnebrandproducten van minimaal SPF50 aan op de niet-bedeekte behandelgebieden. Lees de instructies in het hoofdstuk 'Uw Lumea gebruiken voor en na blootstelling aan de zon of na het zonnen' om te leren hoe u uw Lumea veilig kunt gebruiken.
- Gebruik uw Lumea niet binnen 2 weken na gebruik van kunstmatige bruiningsproducten (zoals crèmes, sprays of pillen). Kunstmatig gebruikte huid heeft meer kans op brandwonden of pigmentveranderingen. Lees de instructies in het hoofdstuk 'Uw Lumea gebruiken voor en na blootstelling aan de zon of na het zonnen' om te leren hoe u uw Lumea veilig kunt gebruiken.
- Als uw huidtint sinds de laatste behandeling is veranderd, raden we u aan een huidtest te doen en 24 uur te wachten voordat u met de volgende behandeling begint. Als na deze periode huidreacties optreden of aanhouden, gebruik dan een lagere apparaatinstelling die niet tot huidreacties heeft geleid of stop het gebruik van het apparaat wanneer het al op de laagste stand staat (①).
- Controleer het apparaat altijd voordat u het gebruikt. Zorg dat het venster van de huidtintsensor schoon is wanneer u het apparaat gebruikt, om een onjuiste werking te voorkomen (zie 'D Schoonmaken en opbergen na behandeling').
- Het lichtvenster en de binnenste delen van het opzetstuk kunnen erg heet worden (>210 °C) tijdens gebruik. Laat het lichtvenster en de binnenste delen van het opzetstuk altijd afkoelen voordat u ze aanraakt.
- Dit apparaat heeft een afneembare adapter. Gebruik uitsluitend de adapter die wordt meegeleverd bij dit apparaat. Het referentienummer (S036N~~x~~2400150) vindt u op het apparaat. De 'x' in dit nummer verwijst naar het type stekker voor uw land.
- Volg het aanbevolen behandelingschema. Een verhoogde frequentie kan vooral in de beginfase het risico op huidreacties vergroten.

Hoe IPL werkt

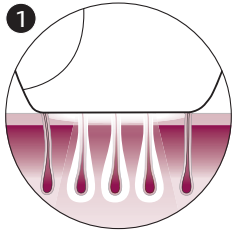

Met de Intense Pulsed Light-technologie (IPL) worden zachte lichtpulsen op de huid toegepast en door de haarwortel geabsorbeerd. Hoe lichter de huid en hoe donkerder het haar, hoe beter de lichtpulsen worden geabsorbeerd.

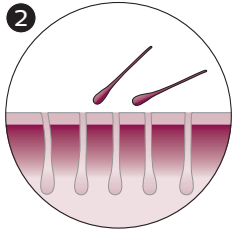

De lichtpulsen stimuleren het haarzakje om naar een rustfase te gaan. Als gevolg hiervan valt het haar op natuurlijke wijze uit en wordt haargroei voorkomen.

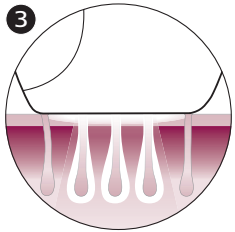

De haargroeycyclus bestaat uit verschillende fasen. De IPL-technologie is alleen effectief wanneer de haar zich in de groeifase bevindt. Niet alle haren zijn tegelijkertijd in de groeifase. Daarom raden we u aan eerst het behandelingschema voor de beginfase (4 behandelingen, met steeds 2 weken ertussen) en daarna het schema voor de vervolgfase (om de 4 weken bijwerken) aan te houden, om er zeker van te zijn dat alle haren effectief worden behandeld op het moment dat ze in de groeifase zijn.

Tip: Als u er zeker van wilt zijn dat het haar lang wegblijft, raden we u aan het resultaat om de 4 weken bij te werken.

Geschikte kleuren lichaamshaar

Behandeling met de Lumea is niet effectief als u lichtblond, grijs, rood of wit haar hebt omdat haren met deze kleuren niet voldoende licht absorberen. Raadpleeg de haarkleurtabel op de uitvouwpagina om te controleren of u het apparaat kunt gebruiken voor uw kleur lichaamshaar.

Aanbevolen behandelingschema

Eerste behandelingen

Volg het behandelingschema voor de beginfase voor een doeltreffende afname van de hoeveelheid haar.



Behandelschema voor beginfase

Voor de eerste 4 behandelingen gebruikt u de Lumea iedere twee weken, zodat u zeker weet dat alle haren worden behandeld.

- Voer een behandeling uit binnen 3 dagen voor of na de geplande behandelingsdatum.
- Als u zichzelf niet binnen 3 dagen voor of na de geplande behandelingsdatum hebt behandeld, moet u de beginfase opnieuw starten. Plan 4 behandelingen, één behandeling per twee weken.

Opmerking: Als u de beginfase niet opnieuw start, ziet u mogelijk geen doeltreffende afname van de hoeveelheid haar.

Opmerking: Als u een van de IPL-behandelingen vervangt door een andere methode voor het verwijderen van lichaamshaar (harsen, epileren enzovoort), helpt dat niet om het gewenste ontharingsresultaat te bereiken.

Als u tussen de behandelingen met de Lumea door haar wilt verwijderen, kunt u uw gebruikelijke ontharingsmethode gebruiken (maar geen ontharingscrème).

Bijwerkfase

Na de beginfase (4 behandelingen) raden we u aan de huid om de 4 weken te behandelen.

Behandelschema voor bijwerkfase

Voer elke 4 weken een behandeling uit. Herhaal dit 8 keer voor een doeltreffende afname van de hoeveelheid haar. Zo onderhoudt u het resultaat en hebt u maandenlang een gladde huid.

- Wij adviseren u om binnen 4 dagen voor of na de geplande behandelingsdatum een behandeling uit te voeren.
- De resultaten kunnen variëren, afhankelijk van het lichaamsdeel en de snelheid waarmee uw haar groeit.
- Als u de bijwerkfase hebt afgerond en er nog steeds behandelingen nodig zijn (haar groeit weer terug), raden we aan de beginfase opnieuw te starten.

Opmerking: Als u het apparaat vaker gebruikt, verhoogt dat de effectiviteit niet.

Tip: Noteer het behandelingschema in uw agenda, zodat u wordt herinnerd aan de geplande behandelingen.



Wat u kunt verwachten

Tijdens de beginfase

- Na de eerste behandeling kan het 1 tot 2 weken duren voordat de haren uitvallen. In de eerste weken na de eerste behandelingen groeien er nog steeds haren. Dit zijn waarschijnlijk haren die zich tijdens de eerste behandelingen nog niet in de groeifase bevonden.
- Na 2 of 3 behandelingen is een duidelijke afname van de haargroei zichtbaar. Om alle haren effectief te verwijderen, is het echter belangrijk het aanbevolen behandelingschema te blijven volgen.
- Na 4 behandelingen is een aanzienlijke afname van de haargroei zichtbaar in de met de Lumea behandelde gebieden. Waarschijnlijk ziet u ook een afname van de haardichtheid.

Tijdens bijwerkfase

- Blijf de huid regelmatig behandelen (elke 4 weken) om het resultaat te behouden.

De Lumea gebruiken

A Haar verwijderen en uw huid reinigen

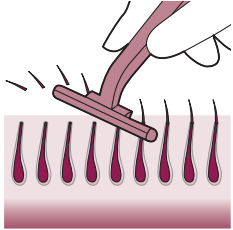

- 1 Verwijder haar voor elke behandeling wanneer er nog haar zichtbaar is. U kunt het haar verwijderen door te scheren, epileren of harsen. Zorg ervoor dat u met de behandeling begint voordat er nieuw haar op de huid zichtbaar is. Als u ervoor kiest om te harsen, moet u 24 uur wachten voordat u de Lumea gebruikt.

Opmerking: Als scheren, epileren of harsen huidirritaties veroorzaakt, raden wij u aan het apparaat pas weer te gebruiken als de huidirritatie is verdwenen.

- 2 Reinig en droog uw huid. Zorg ervoor dat de huid vrij is van lotion of gel.

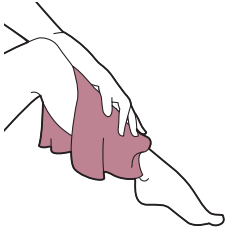

B Huid 24 uur voor behandeling testen

- 1 Test uw huid om de juiste lichtintensiteit te bepalen:

- Voor elk nieuw lichaamsdeel en/of opzetstuk.
- Na blootstelling aan de zon of bruinen (zie 'Uw Lumea gebruiken voor en na blootstelling aan de zon of na het bruinen').

- 2 Selecteer het juiste opzetstuk om uw huid te testen (zie 'Opzetstukken').

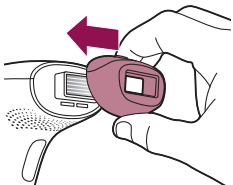
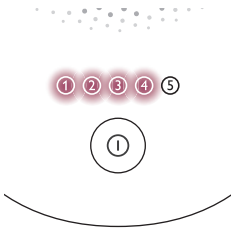

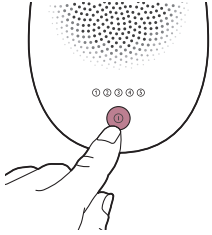

3 Druk op de aan/uit-knop ① om het apparaat in te schakelen.

4 Kies een gebied voor de huidtest.

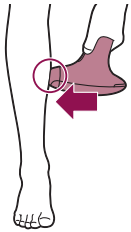

5 Druk het apparaat stevig op uw huid en houd het op zijn plaats.

Het geïntegreerde veiligheidssysteem voorkomt dat het apparaat onopzettelijk flitst terwijl er geen volledig contact met de huid is.

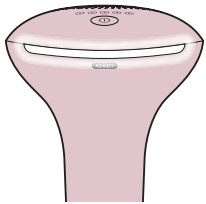

6 Controleer of het 'Klaar om te flitsen'-lampje wit gaat branden om te zorgen dat er volledig contact met uw huid is.

- Als het 'Klaar om te flitsen'-lampje oranje is, is uw huid te donker om te behandelen. Probeer de Lumea op een lichter lichaamsdeel.

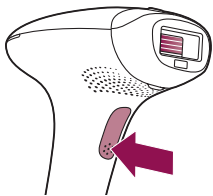

7 Probeer elke stand op uw huid totdat u de stand hebt gevonden die u prettig vindt.

Als de flits onaangenaam aanvoelt en u pijn voelt, moet u de stand lager zetten.

Als u in de laagste stand (①) nog steeds een ongemakkelijk gevoel ervaart, stop dan met het gebruik van het apparaat.

- Als het lampje 'Klaar om te flitsen' wit is, drukt u één keer op de flitsknop op de handgreep om een plek te behandelen met stand ①.

Het apparaat maakt een zacht kloppend geluid. De flits geeft een warm gevoel.

- U ziet een flitslicht •

Opmerking: U kunt de stand voor de lichtintensiteit wisselen door op de aan/uit-knop te drukken (zie 'De lichtintensiteit selecteren').

- Ga naar het volgende gebied. Behandel een plek met stand ②

- Ga naar het volgende gebied. Behandel een plek met stand ③
- Ga naar het volgende gebied. Behandel een plek met stand ④
- Ga naar het volgende gebied. Behandel een plek met stand ⑤

- 8** Wacht hierna 24 uur.

Opmerking: Ook als u tijdens de huidtest de stand hebt gevonden die u prettig vindt, kunnen er binnen 24 uur na gebruik huidreacties optreden.



24 hours

- 9** Controleer uw huid op reacties (bijv. roodheid, irritatie, uitslag).

Als er na 24 uur geen huidreactie is opgetreden, begint u de behandeling met de hoogste stand die nog comfortabel aanvoelt.

Als bij de hoogste comfortabele stand toch een huidreactie optrad, kies dan een lagere stand die niet tot een huidreactie leidde.

Als u geen lagere stand hebt getest, herhaal dan de huidtest.



C Behandeling

BELANGRIJK: Zorg dat u eerst stap A (Haar verwijderen en uw huid reinigen) en stap B (Huid 24 uur voor behandeling testen) afrondt voordat u de behandeling begint.

1 Sluit de voedingsadapter aan op het apparaat en op een stopcontact.

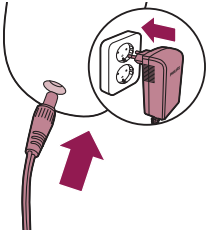

2 Druk op de aan/uit-knop ① om het apparaat in te schakelen.

3 Kies de stand die u hebt geselecteerd na de huidtest (gedeelte B, stap 9).

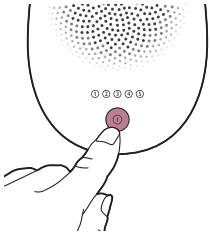

4 Druk het apparaat stevig op uw huid en houd het op zijn plaats. Het lampje 'Klaar om te flitsen' moet wit gaan branden.

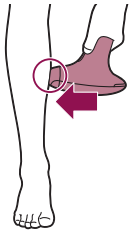

5 Druk op de flitsknop om een flits af te geven op uw huid. De flits behandelt de huid op die plaats. Het apparaat maakt een zacht kloppend geluid. De flits geeft een warm gevoel.

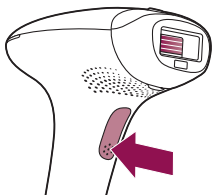

Na elke flits duurt het maximaal 3,5 seconden tot het apparaat klaar is om opnieuw te flitsen. U kunt een flits afgeven wanneer het 'Klaar om te flitsen'-lampje wit brandt.

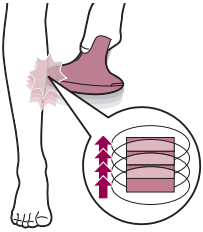

- 6 Schuif het apparaat een klein stukje op en druk nogmaals op de flitsknop. Het opzetstuk dat contact maakt met uw huid heeft een iets groter oppervlak dan het lichtvenster.

Behandel dezelfde plek niet meerdere keren tijdens een behandeling. De oppervlak van het opzetstuk moet een overlap hebben met de plek die u hiervoor hebt behandeld, om ervoor te zorgen dat u het volledige oppervlak van de huid behandelt. De behandeling wordt niet effectiever als u dezelfde plek meerdere keren achter elkaar behandelt.

- 7 Ga hiermee door totdat u het volledige gebied hebt behandeld. Er zijn twee behandelmodi (zie 'Twee behandelmodi: 'druk en flits' en 'schuif en flits').
- 8 Schakel het apparaat uit wanneer u klaar bent met de behandeling.
- 9 Verwijder haar voor elke volgende behandeling wanneer er nog haar zichtbaar is.

D Schoonmaken en opbergen na behandeling

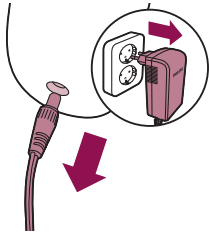

- 1 Haal de stekker van het apparaat uit het stopcontact.
- 2 Laat het apparaat afkoelen.

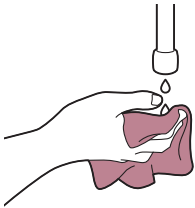

- 3 Maak het bijgeleverde zachte doekje vochtig met een paar druppels water.

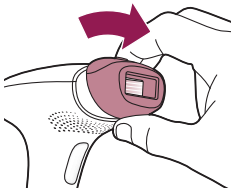

- 4 Haal het opzetstuk van het apparaat.

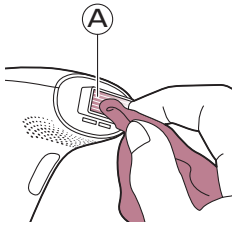

5 Maak het lichtvenster van het apparaat (A) schoon.

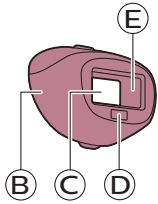

6 Maak alle oppervlakken van het opzetstuk schoon, inclusief de metalen reflector (onderdelen B, C, D, E).

7 Laat alle onderdelen goed drogen.

8 Op een stofvrije en droge plaats bewaren.

Meer informatie over uw Lumea

Opzetstukken

Voor optimale resultaten is het belangrijk om het juiste opzetstuk te gebruiken dat is bedoeld voor het specifieke deel van het lichaam dat u wilt behandelen. Met de Lumea kan het hele lichaam worden behandeld, dankzij drie opzetstukken die voor specifieke lichaamsdelen zijn ontworpen.

Opmerking: Wanneer zich vuil op de aansluiting voor de opzetstukken bevindt, werkt het apparaat mogelijk niet meer en wordt een foutmelding gegeven. Maak in dat geval de contactpunten schoon.

Klik het opzetstuk eenvoudig op het lichtvenster vast om het te plaatsen.

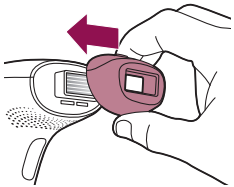

Trek het opzetstuk van het lichtvenster af om het te verwijderen.

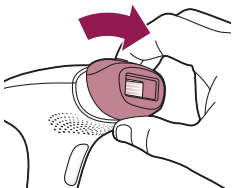

Lichaamsopzetstuk

Het lichaamsopzetstuk heeft het grootste behandelvenster en een vorm om zo veel mogelijk contact met de huid te maken voor een goede behandeling van de gedeelten onder de neklijn en met name grote gebieden zoals benen, armen en buik.

Gezichtsopzetstuk (SC1997, SC1998, SC1999)



Het gezichtsopzetstuk bevat een extra geïntegreerd filter van rood glas voor een veilige en nauwkeurige behandeling van de gevoelige huid boven de bovenlip, kin en bakkebaarden. Het apparaat is alleen bedoeld voor het verwijderen van ongewenst lichaamshaar onder de jukbeenderen. Wanneer u het apparaat gebruikt voor gebieden met scherpe contouren, zoals de kaaklijn en kin, kan het moeilijk zijn om te zorgen voor volledig huidcontact om een flits af te geven.

Tip: Plaats uw tong tussen uw bovenlip en tanden, of blaas uw wangen naar buiten om de behandeling gemakkelijker uit te voeren.

Bikinilijnopzetstuk (SC1998, SC1999)



Het bikinilijnopzetstuk is ontworpen voor een effectieve behandeling van de bikinilijn. Het haar van de bikinilijn is doorgaans dikker en stugger dan beenhaar.

Huidtintsensor

De Lumea heeft een geïntegreerde huidtintsensor die aan het begin van elke sessie, en tijdens de sessie, de huidtint bepaalt.

Met de huidtintsensor wordt voorkomen dat u delen van de huid behandelt die te donker zijn. Als de sensor een huidtint waarneemt die te donker is voor behandeling met de Lumea, begint het 'Klaar om te flitsen'-lampje oranje te knipperen. Het apparaat flitst niet wanneer u op de flitsknop drukt. Het apparaat wordt vervolgens automatisch uitgeschakeld. Hiermee wordt voorkomen dat uw huid geïrriteerd raakt.

De lichtintensiteit selecteren

De Lumea biedt 5 verschillende lichtintensiteiten. U kunt de lichtintensiteit altijd wijzigen en de stand selecteren die u prettig vindt.

- 1 Druk op de aan/uit-knop  om het apparaat in te schakelen en selecteer de gewenste lichtintensiteit.

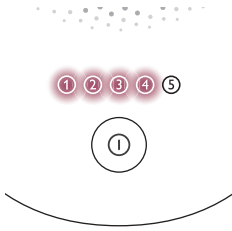

- 2 Pas de lichtintensiteit aan door op de aan/uit-knop te drukken tot de vereiste stand is bereikt.

De huidgevoeligheid kan per persoon verschillen, de huidtest is de belangrijkste leidraad voor het selecteren van de stand voor de lichtintensiteit (zie 'B Huid 24 uur voor behandeling testen').

- 3 Het gebruik van de Lumea mag nooit pijnlijk zijn. Als u ongemak ervaart, verlaagt u de lichtintensiteit.

Opmerking: Het apparaat wordt automatisch uitgeschakeld wanneer uw huidtint te donker is (donkerbruin of donker, gemarkeerd met ⊗ in de tabel 'Geschikte huidtinten' aan het begin van de gebruiksaanwijzing), om te voorkomen dat u huidreacties krijgt. Het 'Klaar om te flitsen'-lampje gaat oranje knipperen om aan te geven dat de huidtint te donker is.

- 4 Voer een huidtest uit nadat u naar een ander lichaamsdeel bent gegaan of na een bruiningssessie (zie 'Uw Lumea gebruiken voor en na blootstelling aan de zon of na het bruinen') om de meest comfortabele stand voor de lichtintensiteit te bepalen. Schakel het apparaat in om de functie voor standindicatie opnieuw te activeren.

Opmerking: Voer een huidtest uit voordat u een ander deel van het lichaam behandelt of na een verandering van uw huidtint. Bepaal voor elk afzonderlijk deel van het lichaam de stand voor de lichtintensiteit.

Twée behandelmodi: 'druk en flits' en 'schuif en flits'

Uw Philips Lumea heeft twee behandelmodi voor eenvoudig gebruik op verschillende lichaamsdelen:

- De modus 'druk en flits' is ideaal voor de behandeling van kleine of geronde gebieden, zoals knieën en onderarmen. Druk de flitsknop in en laat deze weer los om één flits af te geven.

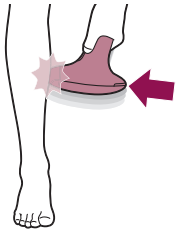

- De modus 'schuif en flits' is vooral geschikt voor grotere gebieden zoals de benen. Houd de flitsknop ingedrukt terwijl u het apparaat over uw huid schuift om meerdere flitsen achter elkaar af te geven.

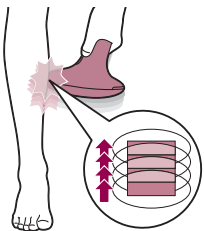

Uw Lumea gebruiken voor en na blootstelling aan de zon of na het bruinen

Bruining met natuurlijk of kunstmatig zonlicht

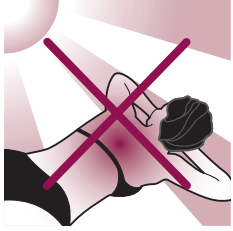

Blootstelling van uw huid aan natuurlijk of kunstmatig zonlicht kan leiden tot bruining die de gevoeligheid en de kleur van uw huid beïnvloedt. Het volgende is daarom belangrijk:

- Stel uw huid niet zonder bescherming bloot aan zonlicht wanneer u de Lumea gebruikt. Gedurende de gehele periode van de IPL-behandeling, vooral in de eerste 48 uur na behandeling, moet u uw huid beschermen tegen zonlicht met kleding of door het gebruik van een zonnebrandproduct met ten minste SPF 50 op de onbedekte, behandelde delen van uw huid.
- Begin of hervat het gebruik van Lumea niet binnen 4 weken na onbeschermde blootstelling van uw huid aan zonlicht (natuurlijk zonlicht of zonnebank).
- Gebruik Lumea niet op door de zon verbrande huid.

Bruinen met een zelfbruiner, sprays of pillen

Als u kunstmatige bruining hebt gebruikt (zelfbruiner, sprays of pillen), wacht dan ten minste 2 weken voordat u het apparaat gebruikt. Voer een huidtest uit voordat u uw behandeling start of hervat met Lumea (zie 'B Huid 24 uur voor behandeling testen').

Het apparaat vervoeren

Wanneer u het apparaat meeneemt op reis, moet u bij de luchtvaartmaatschappij informeren of het apparaat mag worden vervoerd en/of gebruikt in het vliegtuig.

Na gebruik

Nazorg



Na gebruik kunt u lotion, crème, deodorant, vochtinbrengende crème of make-up op de behandelde gebieden aanbrengen.

Waarschuwing: Als uw huid na behandeling rood of geïrriteerd is, brengt u geen producten aan op uw huid totdat de roodheid of irritatie is verdwenen. Als uw huid geïrriteerd raakt nadat u een product op uw huid hebt aangebracht, wast u het eraf met water. Stop met het gebruik van het apparaat en raadpleeg uw arts als er nog steeds huidreacties optreden.

Veelvoorkomende huidreacties

Uw huid kan enige roodheid vertonen en/of prikken, tintelen of warm aanvoelen. Deze reactie verdwijnt snel.

Scheren of de combinatie van scheren en lichtbehandeling kan een droge huid en jeuk veroorzaken. U kunt ter verkoeling een ijscompres of een nat washandje op de geïrriteerde huid leggen. Als de huid droog blijft, kunt u een geurloze vochtinbrengende crème aanbrengen op het behandelde gebied.

Zeldzame bijwerkingen

- Brandwonden, overmatige roodheid (bijvoorbeeld rond haarzakjes) en zwellingen: deze reacties doen zich zelden voor. De reacties zijn het gevolg van het gebruik van een lichtintensiteit die te hoog is voor uw huidtint. Raadpleeg uw huisarts als deze reacties niet binnen 3 dagen verdwijnen. Wacht met de volgende behandeling tot de huid volledig is hersteld en gebruik een lagere lichtintensiteit.
- Huidverkleuring: dit komt zelden voor. Huidverkleuring is zichtbaar als een vlek die donkerder (hyperpigmentatie) of lichter (hypopigmentatie) is dan de huid eromheen. Dit is het gevolg van het gebruik van een lichtintensiteit die te hoog is voor uw huidtint. Raadpleeg uw huisarts als de verkleuring niet binnen 2 weken verdwijnt. Behandel de verkleurde gebieden niet totdat de verkleuring is verdwenen en uw huid zijn normale tint heeft teruggekregen.
- Huidinfectie komt zeer zelden voor, maar vormt een potentieel risico als gevolg van een (kleine) wond, een brandwond, huidirritatie enzovoort.
- Epidermale verhitting (een scherp begrensd bruinachtig gebied dat vaak voorkomt bij donkerder huidtinten en niet gepaard gaat met een droge huid): Deze reactie komt zelden voor. Raadpleeg uw huisarts als deze reactie niet binnen 1 week verdwijnt. Wacht met de volgende behandeling tot de huid volledig is hersteld en gebruik een lagere lichtintensiteit.
- Blaren (zien eruit als bobbeltjes op het huidoppervlak): dit komt zelden voor. Raadpleeg uw huisarts als deze reactie niet binnen 1 maand verdwijnt of wanneer de huid geïnficeerd raakt. Wacht met de volgende behandeling tot de huid volledig is hersteld en gebruik een lagere lichtintensiteit.
- Littekens: vaak het bijkomende effect van een brandwond en het kan langer dan een maand duren voordat deze zijn verdwenen.
- Folliculitis (zwellung rond haarzakjes in combinatie met de vorming van puistjes): deze reactie komt zeer zelden voor en is het gevolg van bacteriën die de beschadigde huid binnendringen. Raadpleeg uw huisarts als deze reactie zich voordoet omdat folliculitis mogelijk met een antibiotische zalf moet worden behandeld.
- Pijn: dit kan voorkomen tijdens of na de behandeling als u het apparaat gebruikt op huid die niet vrij is van haren, als u het apparaat gebruikt op een te hoge lichtintensiteit voor uw huidtint, als u meerdere malen een flits afgeeft op hetzelfde gebied en als u het apparaat gebruikt op open wonden, ontstekingen, infecties, tatoeages, brandwonden enzovoort.

Problemen oplossen

Probleem	Mogelijke oorzaak	Oplossing
Tijdens het gebruik wordt het apparaat/de adapter warm.	Het is normaal dat het apparaat en de adapter tijdens gebruik warm worden (maar niet te warm om aan te raken).	Gebruik het apparaat in een iets koelere omgeving en/of laat het afkoelen voordat u het weer gebruikt.
	De ventilator werkt niet.	Controleer of het opzetstuk goed is bevestigd. Maak indien nodig de connectors op het opzetstuk schoon. Als het opzetstuk goed is bevestigd en u wel flitsen kunt afgeven met het apparaat, neemt u contact op met de Klantenservice in uw land, uw Philips-dealer of een Philips-servicecentrum.
	De koude luchtstroom van de ventilator wordt afgedekt door handen of een handdoek.	Zorg ervoor dat de koude luchtstroom van de ventilator niet wordt afgedekt.
Wanneer ik het apparaat op de huid plaats, wordt er geen flits afgegeven. Het 'KLAAR om te flitsen'-lampje knippert oranje.	De huidtint in het gebied dat u wilt behandelen, is te donker.	Behandel andere gebieden met lichtere huidtinten met Lumea.
Het 'KLAAR om te flitsen'-lampje knippert oranje en de lampjes van alle vijf intensiteitsstanden knipperen.	Het apparaat moet worden gereset.	Om het apparaat te resetten, neemt u de stekker uit het stopcontact en laat u het apparaat ongeveer 30 minuten afkoelen. Het apparaat moet nu weer normaal werken. Als het apparaat niet meer werkt, neemt u contact op met de Philips Klantenservice in uw land.
Het 'KLAAR om te flitsen'-lampje gaat niet wit branden.	Het apparaat maakt niet volledig contact met uw huid.	Plaats het apparaat loodrecht op de huid, zodat het geïntegreerde veiligheidssysteem contact maakt met uw huid.
Het apparaat geeft een vreemde geur af.	Het lichtvenster of de huidtintsensor is vuil. U hebt de haren op het te behandelen gebied niet goed verwijderd. Deze haren kunnen verbranden en de vreemde geur veroorzaken.	Reinig het lichtvenster en de huidtintsensor zorgvuldig. Verwijder het haar op uw huid voordat u Lumea gebruikt.
Het apparaat flitst niet, de ventilator werkt niet en de lampjes van alle vijf de intensiteitsstanden knipperen.	Het opzetstuk is niet goed bevestigd.	Zorg dat u het opzetstuk volledig bevestigt. Reinig zo nodig de elektrische contactpunten van het opzetstuk.

Probleem	Mogelijke oorzaak	Oplossing
De huid voelt gevoeliger aan dan normaal tijdens de behandeling. Gebruik van het apparaat voelt onaangenaam.	De lichtintensiteit die u gebruikt is te hoog.	Controleer of u een comfortabele stand voor de lichtintensiteit hebt geselecteerd. Selecteer zo nodig een lagere stand.
	U hebt de haren op de te behandelen gebieden niet verwijderd.	Verwijder het haar op uw huid voordat u Lumea gebruikt.
	Het UV-filter in het lichtvenster is beschadigd.	Gebruik het apparaat niet als het UV-filter is beschadigd. Neem contact op met de Klantenservice in uw land, uw Philips-dealer of een Philips-servicecentrum.
	U hebt een gebied behandeld waarvoor het apparaat niet is bedoeld.	Gebruik het apparaat nooit op geïrriteerde huid (rood of met snijwondjes) of op door de zon verbrande, gebruikte of kunstmatig gebruikte huid. Gebruik het apparaat nooit als u infecties, eczeem, brandwonden, ontstoken haarzakjes, snijwonden, schaafwonden, herpes simplex (koortslip), wonden of laesies en hematomen (blauwe plekken) hebt in de te behandelen gebieden. Gebruik het apparaat nooit op de volgende gebieden: op moedervlekken, sproeten, grote aderen, gebieden met donkerder pigment, littekens of huidaandoeningen, zonder uw huisarts te raadplegen. Gebruik het apparaat nooit op wratten, tatoeages of permanente make-up, rond de ogen en op of nabij de wenkbrauwen, op lippen, perineum, schedel, tepels, tepelhoven, binnenste schaamlippen, vagina, anus en de binnenkant van de neusgaten en oren. Mannen mogen het apparaat niet gebruiken op het gezicht en de hals, waaronder alle gebieden met baardgroei, en de geslachtsdelen. Dit kan leiden tot een brandwond en verandering van de huidskleur, waardoor het mogelijk lastiger wordt om huidziekten te ontdekken.
	Op de laagste stand (Ⓢ) is de behandeling nog steeds pijnlijk.	Lumea is mogelijk niet geschikt voor uw huid. Neem contact op met de Klantenservice in uw land, uw Philips-dealer of een Philips-servicecentrum.
Mijn opzetstuk heeft geen glazen venster.	Dit is normaal.	U hoeft niets te doen. er is geen glazen venster in het lichaamsopzetstuk. Alleen het gezichtsopzetstuk heeft een rood glazen filter. Het bikinilijnopzetstuk heeft een transparant glazen venster.

Probleem	Mogelijke oorzaak	Oplossing
De reactie van de huid op de behandeling houdt langer aan dan normaal.	De lichtintensiteit die u hebt gebruikt, is te hoog voor u.	Kies de volgende keer een lagere intensiteit (zie 'De lichtintensiteit selecteren').
De flits voelt heel scherp aan mijn ogen. Moet ik een veiligheidsbril dragen?	Nee, de Philips Lumea is niet schadelijk voor uw ogen.	Het strooilicht dat door het apparaat wordt geproduceerd, is niet schadelijk voor de ogen. Kijk niet naar de flits terwijl u het apparaat gebruikt. Het is niet nodig om tijdens het gebruik een veiligheidsbril te dragen. Gebruik het apparaat in een goed verlichte ruimte, zodat u minder door het licht wordt verblind. Zorg dat u goed contact maakt met de huid om strooilicht te voorkomen.
De resultaten van de behandeling voldoen niet aan de verwachtingen.	De lichtintensiteit die u hebt gebruikt, is te laag voor u. U hebt niet alle gebieden bedekt die behandeld moeten worden.	Selecteer de volgende keer een hogere stand. Het oppervlak van het opzetstuk moet een overlap hebben met de plek die u hiervoor hebt behandeld, om ervoor te zorgen dat u het volledige oppervlak van de huid behandelt. De behandeling wordt niet effectiever als u dezelfde plek meerdere keren achter elkaar behandelt.
	Het apparaat werkt niet voor uw kleur lichaamshaar.	Als u lichtblond, grijs, rood of wit haar hebt, is de behandeling niet effectief.
	U hebt het apparaat niet zo vaak als aanbevolen gebruikt.	We adviseren u het aanbevolen behandelingschema te volgen om alle haren te verwijderen. U kunt de tijd tussen behandelingen verminderen, maar behandel gebieden niet vaker dan eens per twee weken.
	U reageert langzamer op de IPL-behandeling.	Blijf het apparaat ten minste 6 maanden gebruiken, omdat de haargroei in deze periode nog steeds kan afnemen.

Garantie en ondersteuning

Hebt u informatie of ondersteuning nodig, ga dan naar www.philips.com/support of lees de internationale garantieverklaring.

Recyclen



- Dit symbool betekent dat dit product niet samen met het gewone huishoudelijke afval mag worden weggegooid (2012/19/EU).
- Volg de in uw land geldende regels voor de gescheiden inzameling van elektrische en elektronische producten. Als u oude producten correct verwijdert, voorkomt u negatieve gevolgen voor het milieu en de volksgezondheid.

Technische gegevens

Transport- en opbergomstandigheden	De Lumea blijft binnen zijn specificatie werken bij NORMAAL GEBRUIK na transport of opslag in het volgende omgevingsomstandigheden: -25 tot 70 °C bij een maximale relatieve luchtvochtigheid van 90%, niet-condenserend, 700 hPa tot 1060 hPa
Voorwaarden voor een goede werking	De Lumea voldoet aan zijn specificaties bij bediening bij NORMAAL GEBRUIK, onder de volgende bedrijfsomstandigheden: 5 tot 35 °C bij een maximale relatieve luchtvochtigheid van 90 % , niet-condenserend, 700 hPa tot 1060 hPa
Golflengte uitgestraald licht	530 nm - 1400 nm
Pulsduur	<1,5 milliseconde
Herhaaltijd	1 - 3,5 sec., afhankelijk van de gekozen instelling
Blootstelling aan optische straling	Lichaamsopzetstuk: 2,5–5,0 J/cm ² Bikinilijnopzetstuk: 2,5–5,0 J/cm ² Gezichtsopzetstuk: 2,5–4,5 J/cm ²
Invoer adapter	100 - 240 V ~ 50/60 Hz 1,0 A
Uitvoer adapter	24,0 V = 1,5 A, 36,0 W
Gemiddelde actieve efficiëntie	≥87,4 %
Efficiëntie bij lage belasting (10 %)	≥80,87 %
Stroomverbruik bij nullast	<0,1 W
Typenummer adapter	Het referentienummer (S036N x 2400150) vindt u op uw apparaat. De letter 'x' geeft het type stekker aan, met de volgende mogelijkheden: A, B, C, D, K, S, T, U of V.

Elektromagnetische compatibiliteit - Informatie over naleving van richtlijnen

Dit apparaat voldoet aan alle normen en voorschriften met betrekking tot blootstelling aan elektromagnetische velden.

Uitleg van symbolen

De waarschuwingstekens en symbolen moeten ervoor zorgen dat u dit product veilig en op de juiste manier gebruikt, om u en anderen voor letsel te behoeden. Hieronder vindt u een overzicht van de waarschuwingstekens en symbolen die op het etiket en in de gebruiksaanwijzing voorkomen en de betekenis ervan.



Dit symbool geeft de fabrikant van het product aan: Philips Consumer Lifestyle B.V., Tussendiepen 4, 9206 AD Drachten, Nederland.



Dit symbool betekent dat u vóór gebruik van het apparaat de gebruiksaanwijzing aandachtig moet doorlezen. Bewaar de gebruiksaanwijzing goed, zodat u deze zo nodig op een later tijdstip kunt raadplegen.



Dit symbool betekent dat de gebruiker de gebruiksaanwijzing moet raadplegen voor belangrijke veiligheidsinformatie, zoals opmerkingen die om diverse redenen niet op het apparaat zelf kunnen worden weergegeven.



Dit symbool betekent dat de gebruiker de gebruiksaanwijzing moet raadplegen voor belangrijke veiligheidsinformatie, zoals contra-indicaties en waarschuwingen die om diverse redenen niet op het apparaat zelf kunnen worden weergegeven.



Dit symbool geeft het serienummer van het apparaat aan.



Dit symbool geeft het catalogusnummer van het apparaat aan.



Dit symbool betekent dat het apparaat voldoet aan de veiligheidseisen voor apparatuur van klasse II.



Dit symbool geeft aan dat de apparatuur alleen geschikt is voor gelijkstroom.



Dit symbool geeft aan dat de apparatuur alleen geschikt is voor wisselstroom.



Dit symbool betekent dat het apparaat niet rond de ogen en op of nabij de wenkbrauwen mag worden gebruikt.



Dit symbool betekent: 'Gebruik dit apparaat niet in bad, onder de douche of in een reservoir gevuld met water.'



Dit symbool betekent dat de adapter is ontworpen om bestand te zijn tegen kortsluiting.



Dit symbool betekent dat de adapter wordt aangemerkt als een SMPS-eenheid (Switch Mode Power Supply).



Dit symbool betekent dat het apparaat is ontworpen voor gebruik binnenshuis.

t_a

Dit symbool geeft de nominale maximumtemperatuur aan waarbij de adapter onafgebroken mag worden gebruikt onder normale gebruiksomstandigheden.



Dit symbool geeft aan dat het apparaat is bedoeld voor gebruik tot een hoogte boven zeeniveau van maximaal 3000 m.



Dit recyclingsymbool geeft het materiaal aan waarvan een item is gemaakt, om recycling of andere herverwerking gemakkelijker te maken. Het symbool kan een cijfer en/of afkorting bevatten.



Dit symbool geeft de schakelaar of schakelaarstand aan waarmee een deel van het apparaat wordt ingeschakeld om het in de stand-bytoestand te zetten en om het bedieningselement aan te geven waarnaar het moet worden geschakeld of om de toestand van laag energieverbruik aan te geven.

IP20

Dit symbool betekent dat het apparaat is beschermd tegen het binnendringen van vreemde voorwerpen groter dan 12,5 mm en dat het niet beschermd is tegen de schadelijke gevolgen van het binnendringen van water.

IP30

Dit symbool betekent dat het apparaat is beschermd tegen het binnendringen van vreemde voorwerpen groter dan 2,5 mm en dat het niet beschermd is tegen de schadelijke gevolgen van het binnendringen van water.



Dit symbool geeft het energiezuinigheidsniveau aan.



Dit symbool geeft de polariteit van de gelijkstroomaansluiting (kleine stekker) aan.



Dit symbool betekent dat de adapter niet mag worden gebruikt als de pennen van de stekker zijn beschadigd.



Dit symbool geeft aan dat een voorwerp kan worden gerecycled, niet dat het is gerecycled of bij alle inzamelpunten voor recycling wordt geaccepteerd.



Dit symbool geeft AEEA (Afgedankte Elektronische en Elektrische Apparaten) aan. Elektrische afvalproducten mogen niet met het huishoudelijk afval worden weggegooid. Deze producten dienen waar mogelijk ter recycling te worden aangeboden. Informeer bij de lokale overheid of de winkel naar recyclingmogelijkheden (zie het hoofdstuk 'Recyclen').



Dit symbool wordt toegepast op producten om aan te geven dat ze voldoen aan relevante EU-richtlijnen betreffende gezondheid en veiligheid of milieubescherming.



© 2023 Koninklijke Philips N.V. All rights reserved. Specifications are subject to change without notice. Trademarks are the property of Koninklijke Philips N.V. (Royal Philips) or their respective owners.

www.philips.com
4222.100.4217.8
(2023-05)