

## ARCHER-A



**D** Montageanleitung

**IT** Istruzioni di montaggio

**NL** Montagehandleiding

**GB** Assembly instructions

**F** Notice de montage



# VORBEREITUNG DER MONTAGE

## Benutzerhandbuch

Bitte prüfen die örtlichen Bauvorschriften bzgl. des Fundaments, Standorts und sonstiger Anforderungen, bevor Sie mit der Montage des Schuppens beginnen.

## Montageanweisungen

Um ein gutes Ergebnis zu erzielen, sollten Sie sich mit der gesamten Anleitung und allen erforderlichen Informationen vertraut machen, bevor Sie mit dem Aufbau beginnen. Die Reihenfolge der Arbeitsschritte muss genau eingehalten werden.

## Untergrund

Der Schuppen sollte auf eine gerade und ebene Fläche gebaut werden, auf der das Wasser gut abfließen kann. Die Grundplatte ist nicht im Set enthalten und muss ggf. separat gekauft werden. Alternativ können Sie auch ein eigenes Fundament und Verankerungssystem erstellen

Unter das Fundament sollte eine starke Kunststoffolie (Dicke: mindestens 150µm) gelegt werden, um aus dem Boden aufsteigende Feuchtigkeit und damit die Kondensation in Ihrem Schuppen zu reduzieren. Ihr Lagerschuppen muss im Untergrund verankert sein, um eine Beschädigung durch Wind zu vermeiden. Nach der Befestigung wird dringend empfohlen, Silikon auf der Innenseite der Fundamentschiene aufzutragen, um Kondensation zu reduzieren.

## Teile und Teileliste

Trennen und identifizieren Sie vor dem Beginn sämtliche Teile und Befestigungselemente, um sicherzustellen, dass Sie alle notwendigen Teile für den Schuppen haben (siehe Seite mit der Teileliste).

Wenn ein Teil fehlt, benachrichtigen Sie den Verkäufer innerhalb einer Woche nach Erhalt des Produktes. Versuchen Sie nicht den Schuppen aufzubauen, wenn Teile fehlen, da ein nur teilweise zusammengebautes Gebäude schon durch kleine Windstöße schwer beschädigt werden kann.

## BENÖTIGTE WERKZEUGE



(Bitte entfernen Sie vor dem Aufbau die Schutzfolie, bewahren Sie die Teilenummer aber bei Bedarf auf.)

# Sicherheit muss an erster Stelle stehen!

1. Wählen Sie für den Aufbau einen trockenen und windstillen Tag. Für den Aufbau sind mindestens zwei Personen erforderlich. Wir empfehlen, den Aufbau an einem Tag abzuschließen, damit das Produkt nicht beschädigt wird und keine Kleinteile verloren gehen.
2. Um Verletzungen zu vermeiden, sollten Sie bei der Montage Sicherheitshandschuhe, eine Schutzbrille und Kleidung mit langen Ärmeln tragen. Achten Sie besonders darauf, dass einige Teile scharfe Kanten haben.
3. Kinder und Haustiere sind von der Baustelle fernzuhalten.
4. Belasten Sie das Dach des Gebäudes nie mit Ihrem gesamten Körpergewicht. Achten Sie bei der Verwendung einer Trittleiter darauf, dass diese sicher ist.

## Pflege & Instandhaltung

1. Verwenden Sie ein weiches Tuch und Wasser, um den Schuppen bei Bedarf zu reinigen.
2. Halten Sie die Türschiene frei von Staub und sonstigen Verschmutzungen, damit die Tür leicht beweglich bleibt.
3. Entfernen Sie Schnee mit einem geeigneten Werkzeug vom Dach, um den Schuppen gefahrlos betreten zu können.
4. Der Schuppen ist nur für Lager- und nicht für Wohnzwecke gedacht.
5. Geben Sie etwas Öl auf die obere und untere Türschiene, damit die Tür leichtgängig gleitet.

## MAßE VON ARCHER-A:

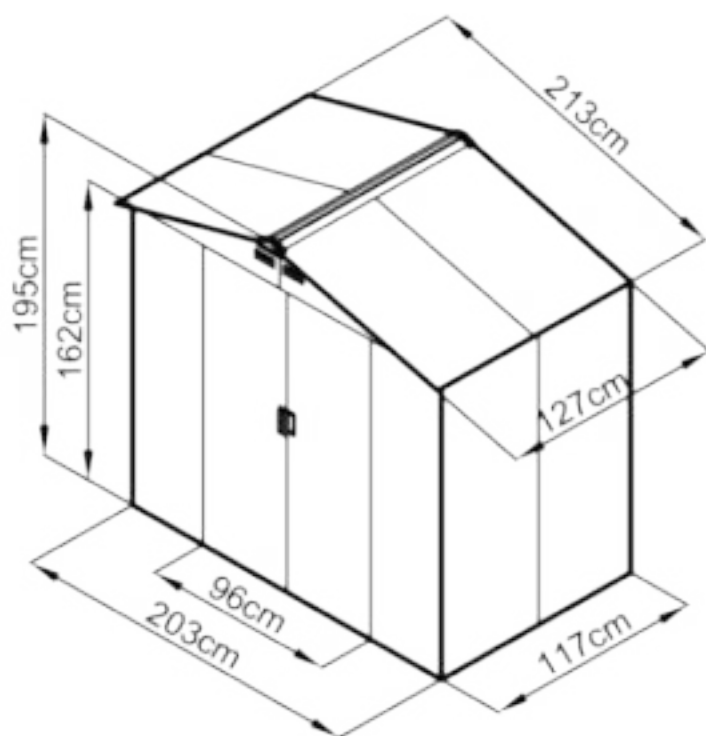

## Für den Aufbau benötigte Fläche:

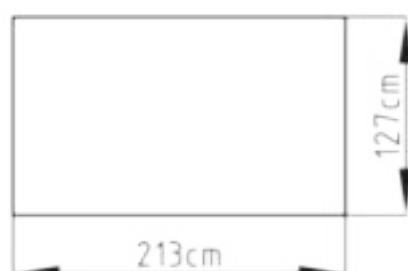

# DACH

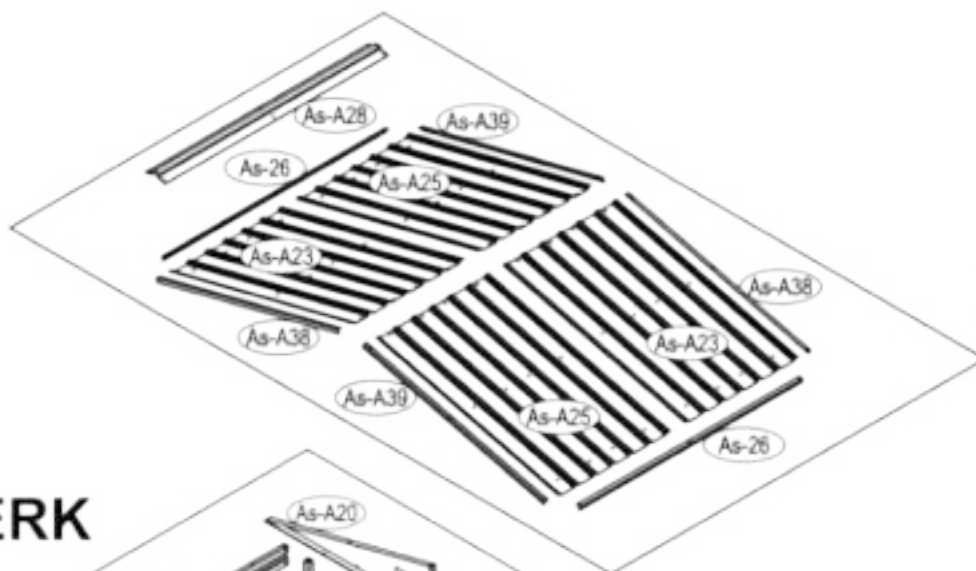

# TRAGWERK

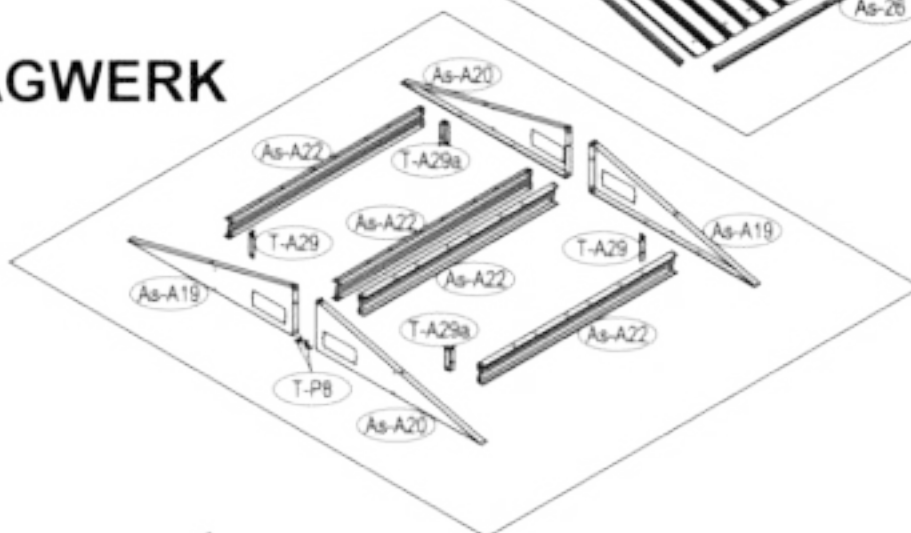

# KORPUS

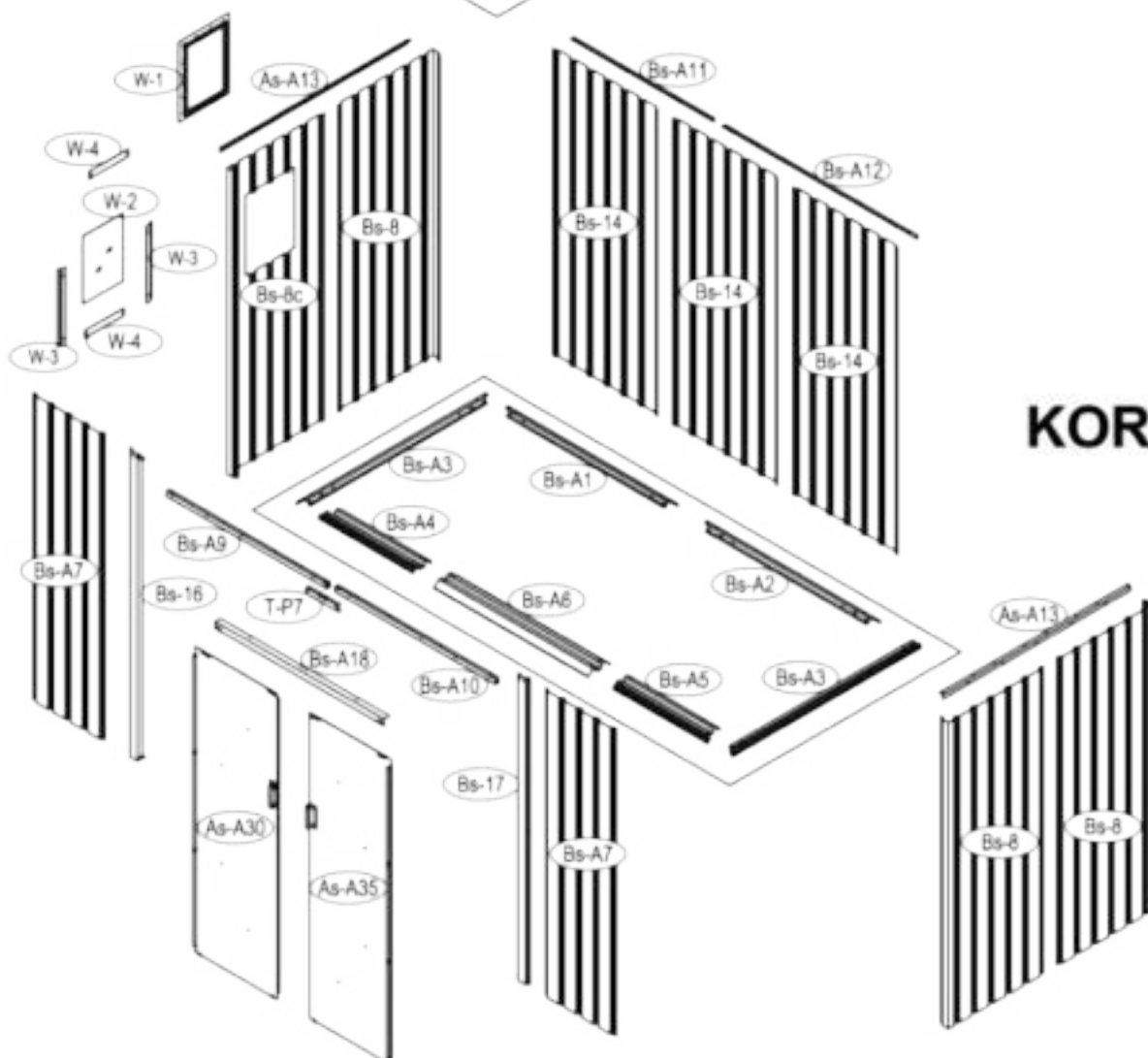

D



| NR.             | ABBILDUNG | mm   | ANZ. |
|-----------------|-----------|------|------|
| <b>UNTERN</b>   |           |      |      |
| Bs-A1           |           | 1055 | x1   |
| Bs-A2           |           | 1074 | x1   |
| Bs-A3           |           | 1174 | x2   |
| Bs-A4           |           | 590  | x1   |
| Bs-A5           |           | 590  | x1   |
| Bs-A6           |           | 958  | x1   |
| <b>KORPUS</b>   |           |      |      |
| Bs-A7           |           | 1648 | x2   |
| Bs-8            |           | 1648 | x3   |
| Bs-8c           |           | 1648 | x1   |
| Bs-14           |           | 1648 | x3   |
| Bs-A9           |           | 995  | x1   |
| Bs-A10          |           | 995  | x1   |
| Bs-A11          |           | 873  | x1   |
| Bs-A12          |           | 1190 | x1   |
| As-A13          |           | 1168 | x2   |
| Bs-16           |           | 1648 | x1   |
| Bs-17           |           | 1648 | x1   |
| Bs-A18          |           | 1044 | x1   |
| <b>TRAGWERK</b> |           |      |      |
| As-A19          |           | 989  | x2   |
| As-A20          |           | 989  | x2   |
| As-A22          |           | 1174 | x4   |
| T-A29           |           | 120  | x2   |
| T-A29a          |           | 120  | x2   |
| <b>DACH</b>     |           |      |      |
| As-A23          |           | 1090 | x2   |
| As-A25          |           | 1090 | x2   |
| As-26           |           | 1294 | x2   |
| As-A38          |           | 1087 | x2   |
| As-A39          |           | 1087 | x2   |
| As-A28          |           | 1298 | x1   |
|                 |           |      |      |
|                 |           |      |      |

| NR.                        | ABBILDUNG | mm     | ANZ. |
|----------------------------|-----------|--------|------|
| <b>TÜR</b>                 |           |        |      |
| As-A30                     |           | 1643   | x1   |
| As-A35                     |           | 1643   | x1   |
| Ts-31                      |           | 1583   | x2   |
| Bs-A32                     |           | 919    | x4   |
| Bs-A33                     |           | 486    | x1   |
| Bs-A34                     |           | 486    | x1   |
| Bs-A36                     |           | 486    | x1   |
| Bs-A37                     |           | 486    | x1   |
| <b>FENSTER</b>             |           |        |      |
| W-1                        |           |        | x1   |
| W-2                        |           |        | x1   |
| W-3                        |           | 460    | x2   |
| W-4                        |           | 246    | x2   |
| <b>VERBINDUNGSELEMENTE</b> |           |        |      |
| T-P1                       |           |        | x4   |
| T-P2                       |           |        | x4   |
| T-P3                       |           |        | x4   |
| T-P4                       |           |        | x2   |
| TP5A                       |           |        | x4   |
| T-P6                       |           |        | x2   |
| T-P7                       |           | 200    | x1   |
| T-P8                       |           |        | x2   |
| As-A40                     |           |        | x142 |
| As-A41                     |           | ST4x10 | x194 |
| As-A42                     |           | ST4x16 | x16  |
| As-A43                     |           | M4x10  | x66  |
| As-A44                     |           |        | x56  |
| V-A1                       |           | 1024   | x5   |
| V-A2                       |           | 512    | x2   |
|                            |           |        |      |
|                            |           |        |      |
|                            |           |        |      |
|                            |           |        |      |
|                            |           |        |      |
|                            |           |        |      |

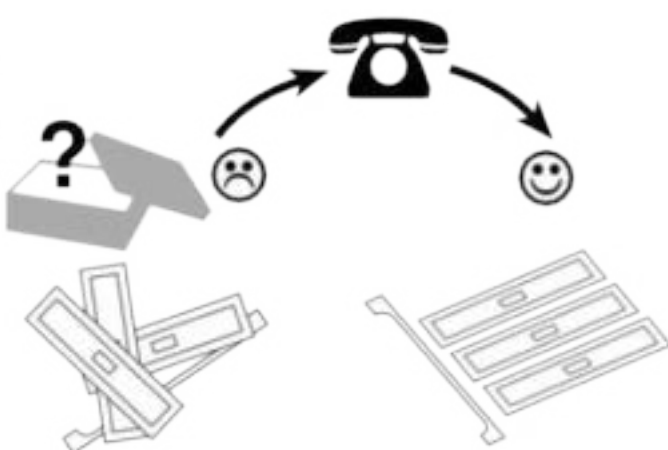
## Service • Servizio

|                          |                      |  |
|--------------------------|----------------------|--|
| Name • Nome • Nom • Naam | Metallschuppen       |  |
| Nr. • No. • n°           | 52233363<br>64134849 |  |
| Typ • Type • Tipo        | Archer-A             |  |

|   |  |   |
|---|--|---|
|  |  |  |
|---|--|---|



Imported by:

AproductZ GmbH

Werner-Otto-Straße 1-7, 22179 Hamburg, Germany

D

### Bitte beachten!

Zuerst alle Schrauben von Hand montieren, erst danach alle Verbindungen festziehen!

NL

### Let op!

Monteer eerst alle schroeven handmatig en trek daarna pas alle verbindingen stevig aan!

FR

### Veillez noter !

Insérer d'abord toutes les vis à la main, puis ensuite bien serrer tous les raccords!

IT

### Nota bene!

Montare tutte le viti prima a mano e stringere i collegamenti successivamente!

GB

### Please note!

First, install all screws by hand, then tighten all connections!

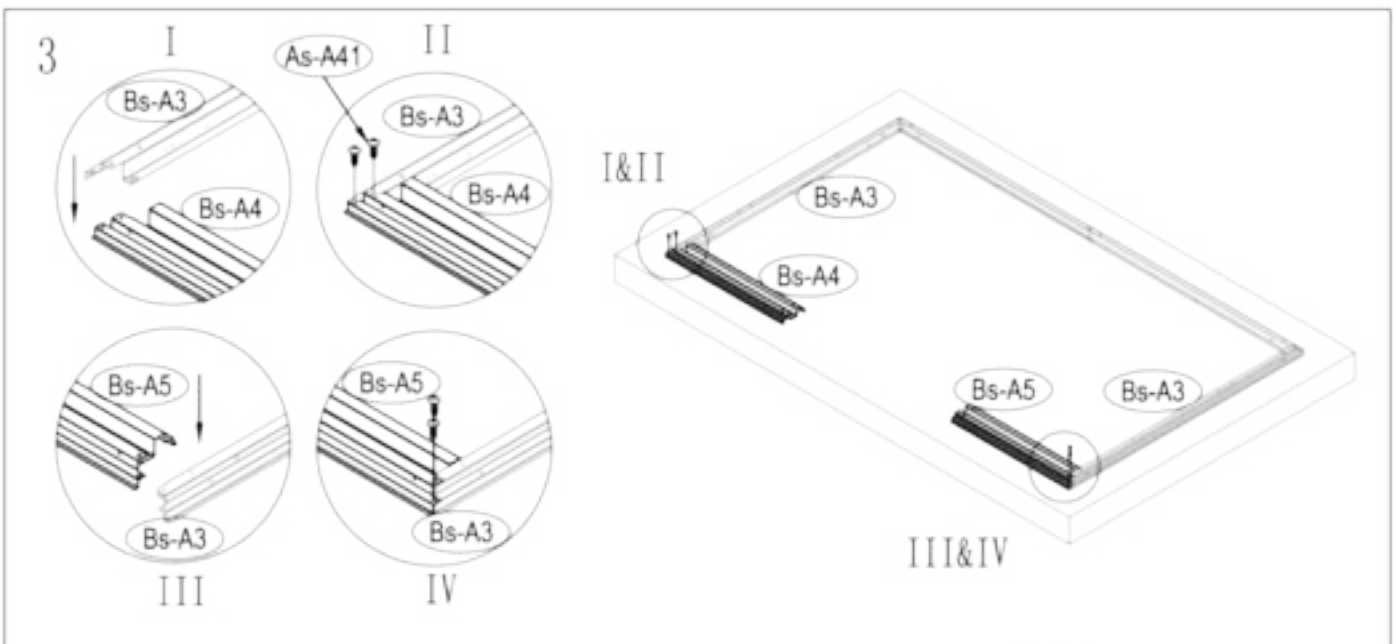
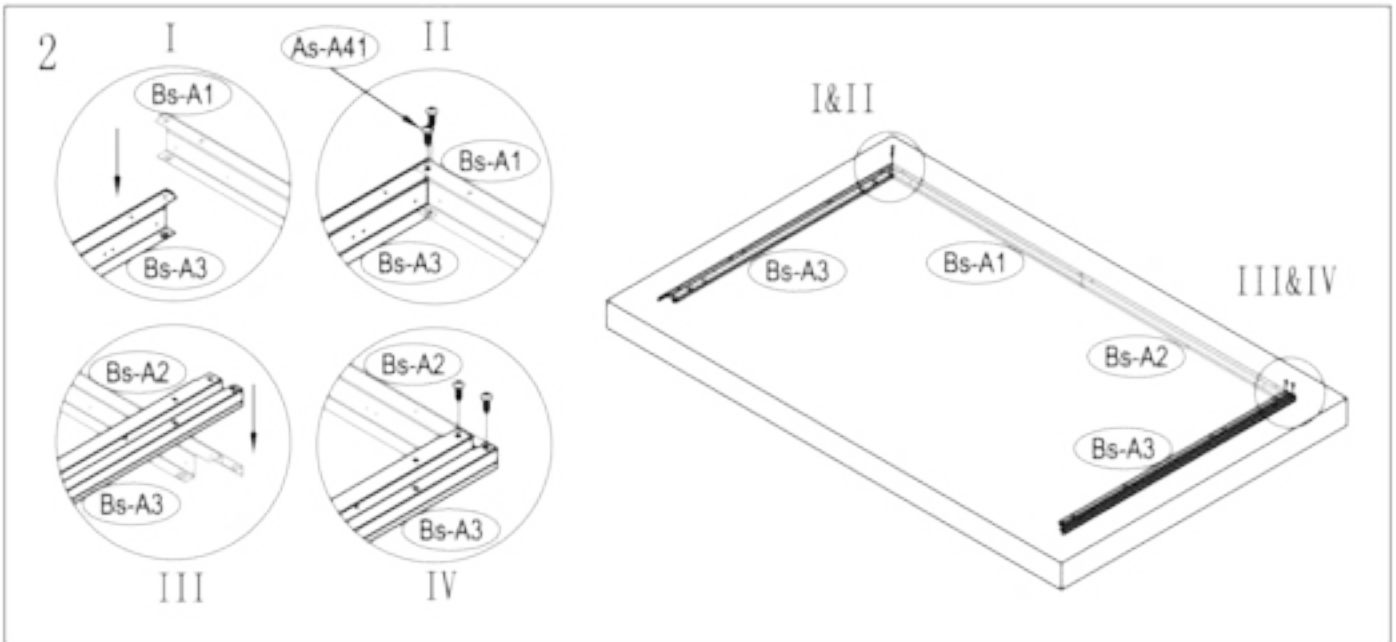
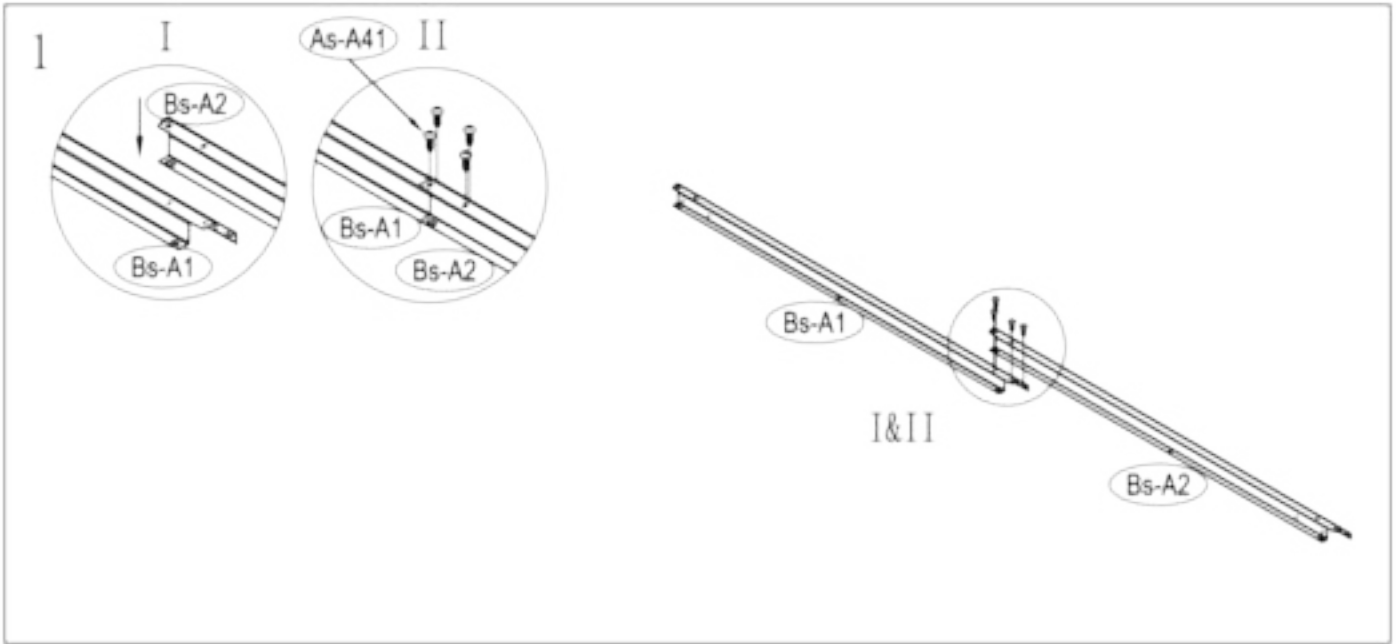

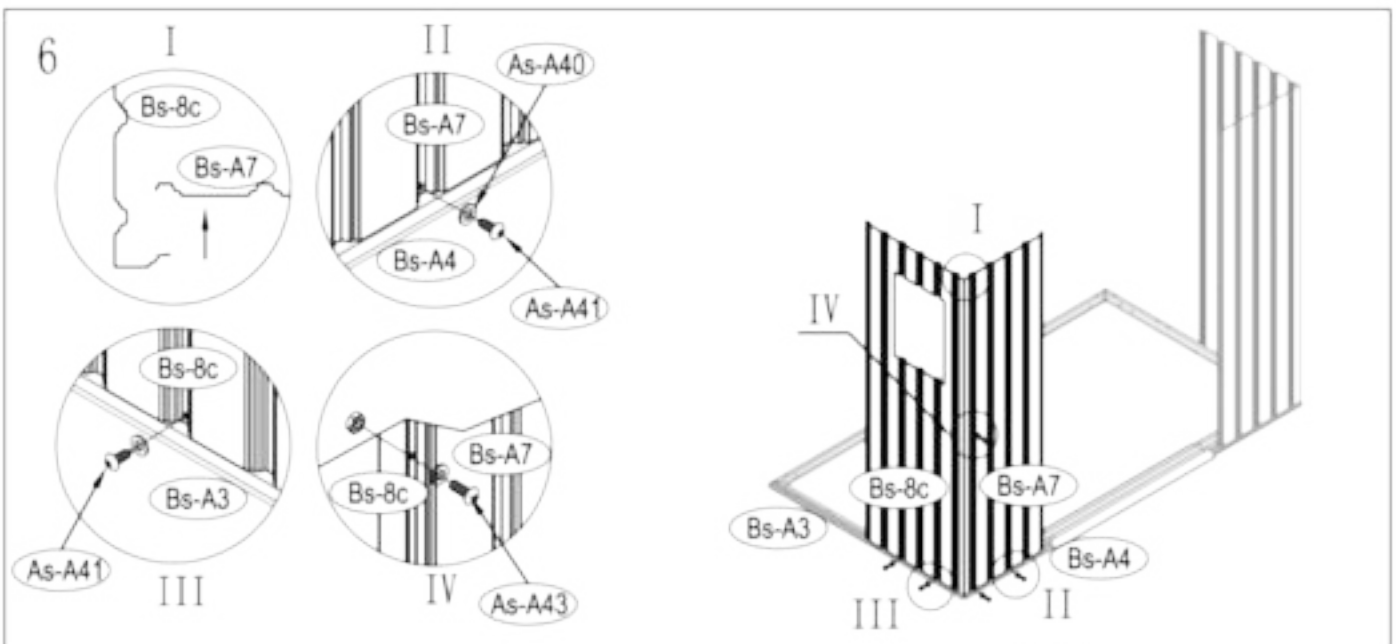
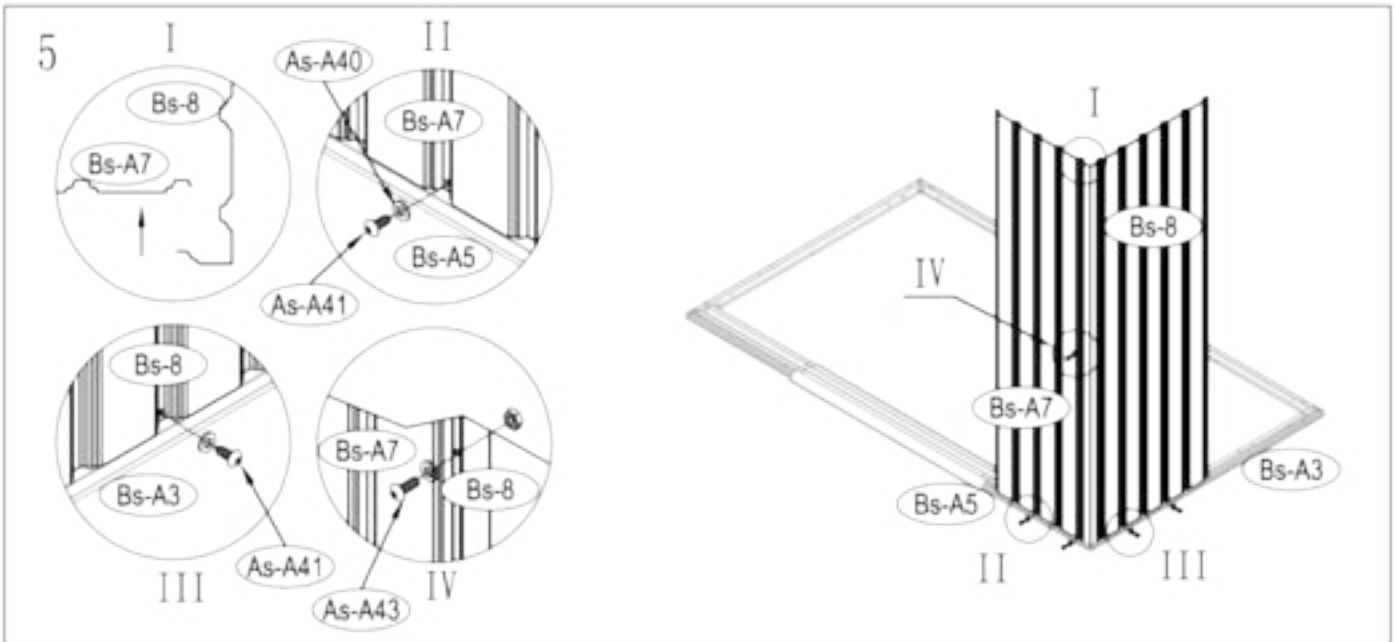
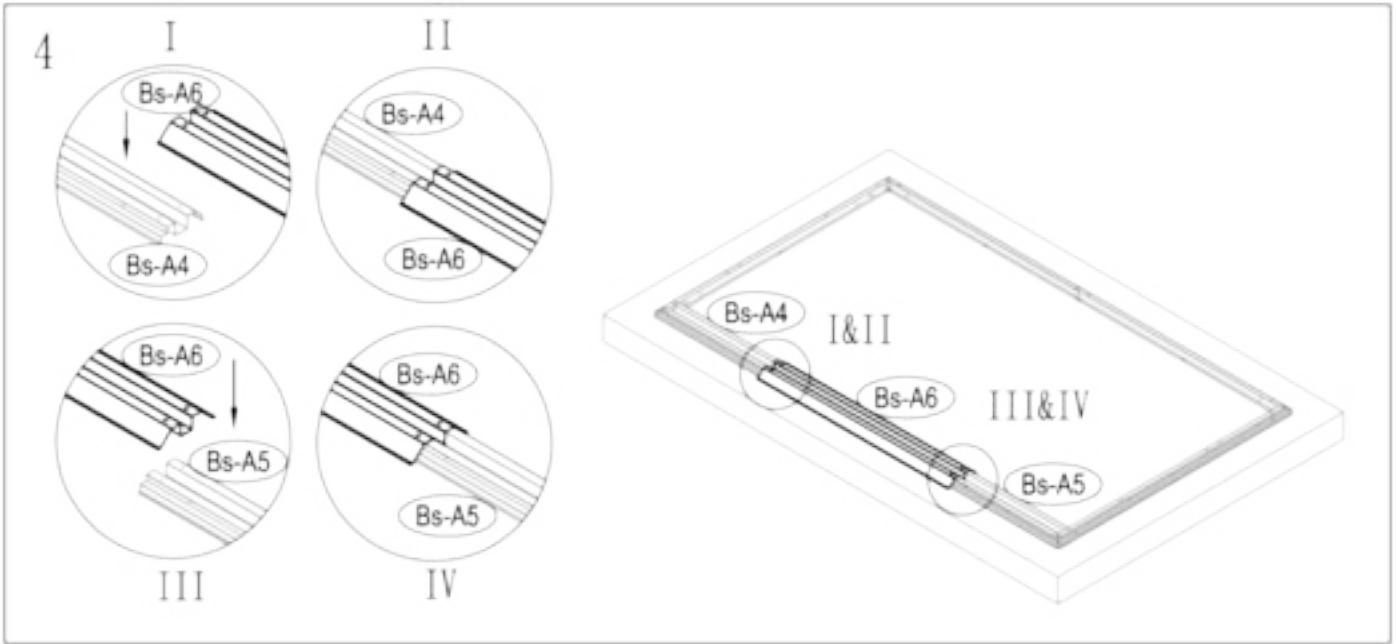



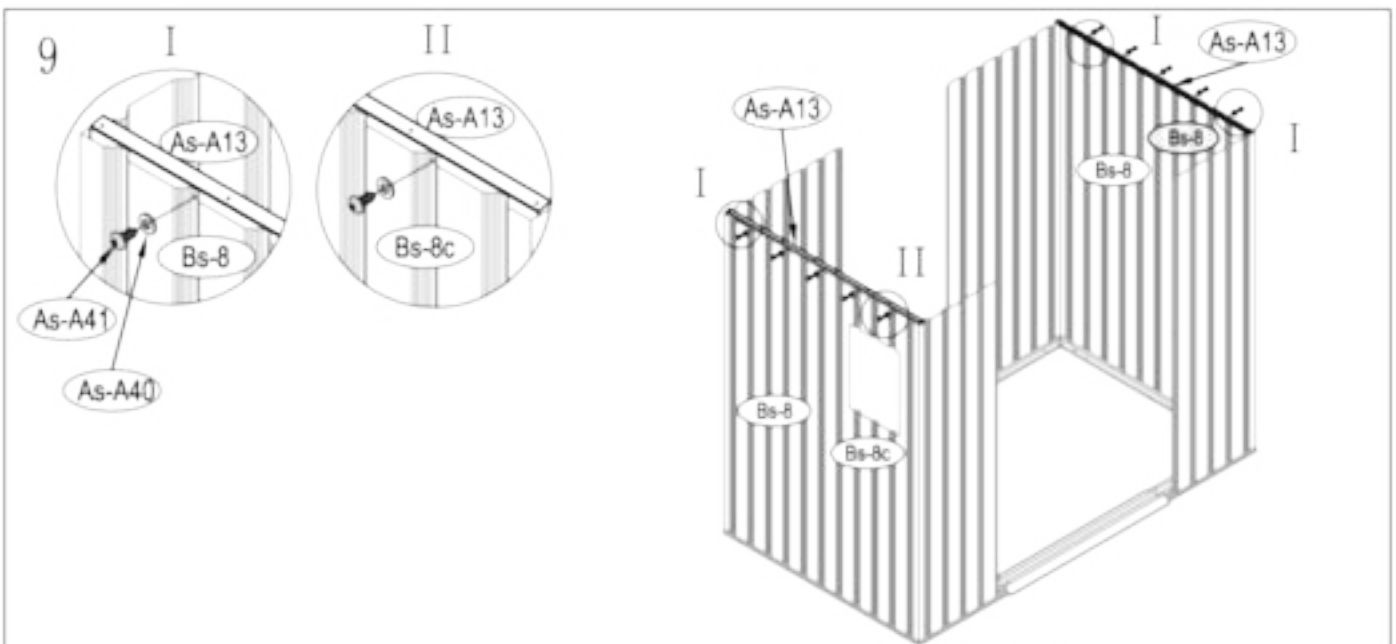
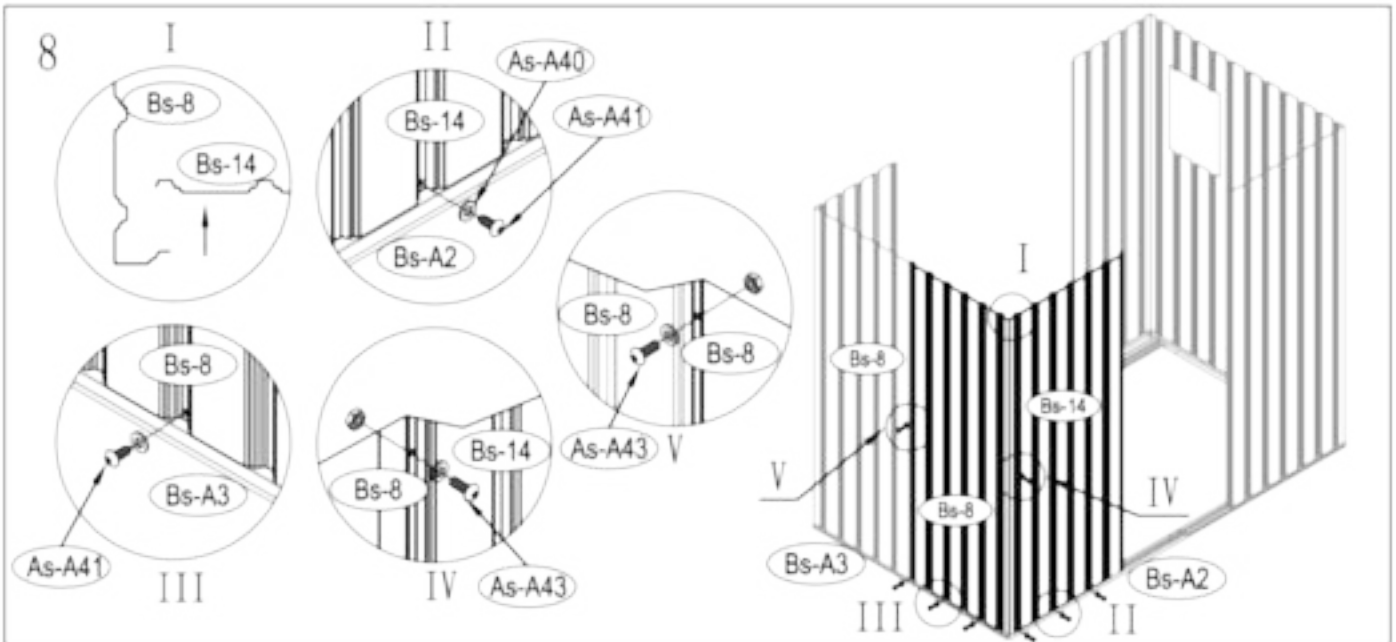
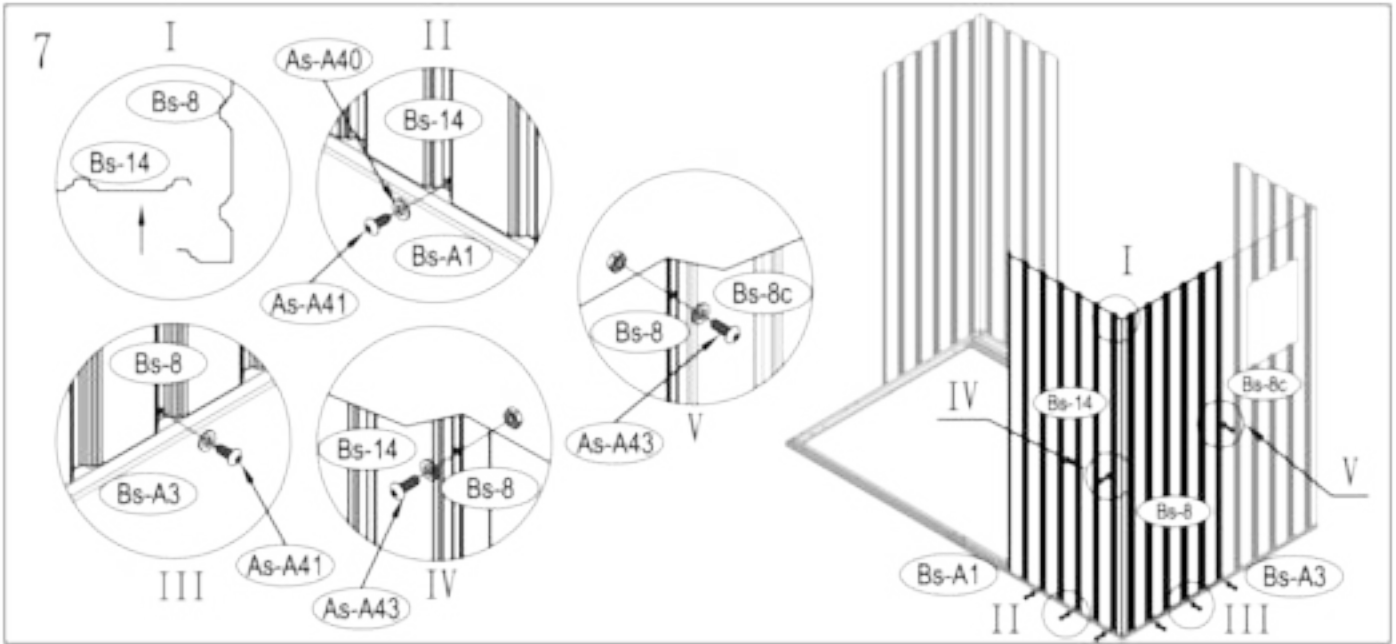

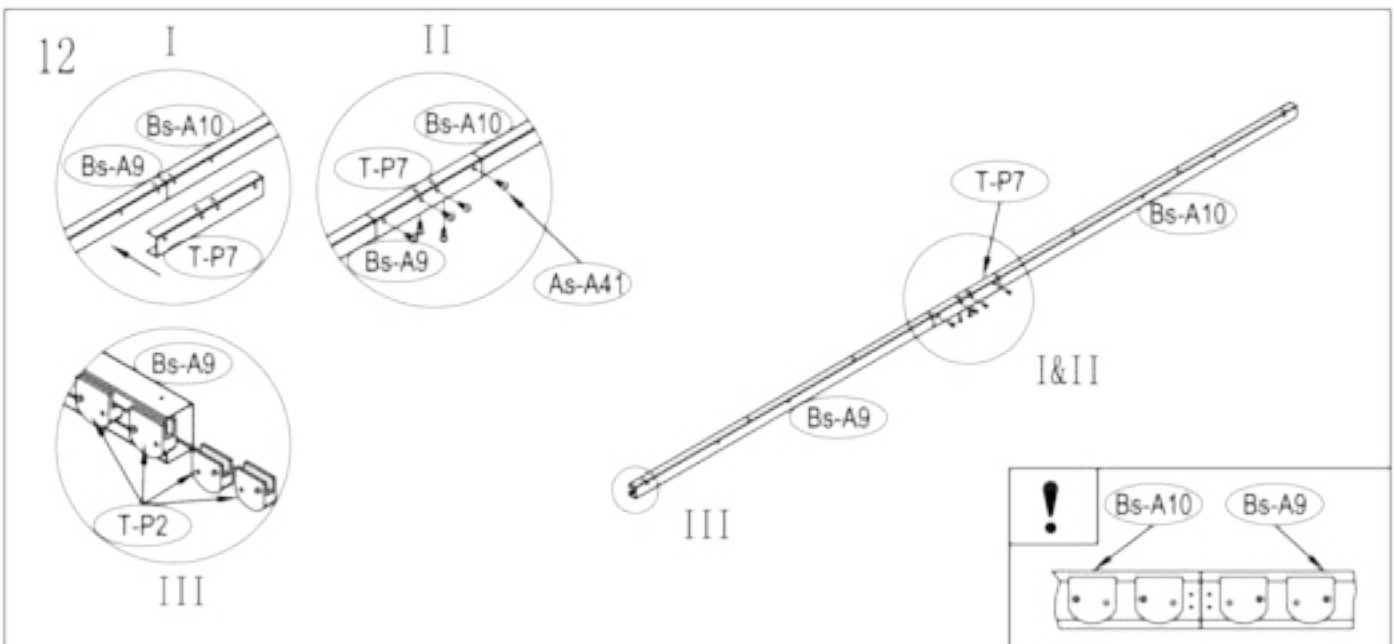
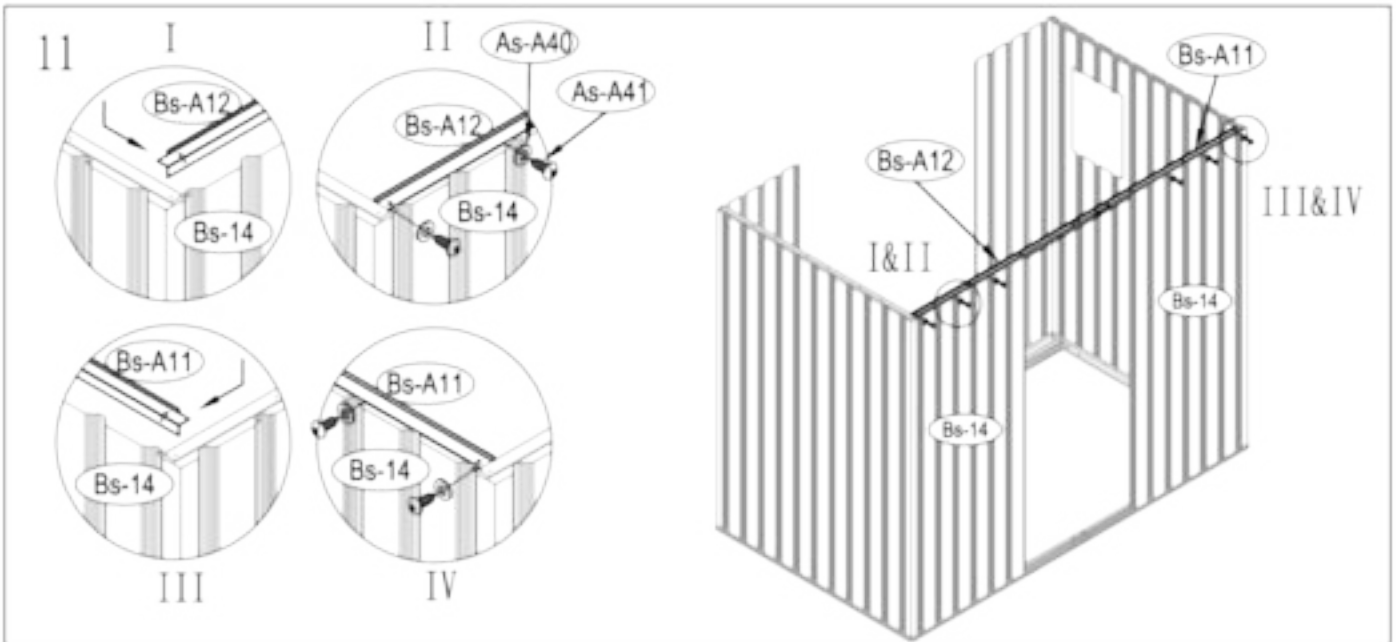
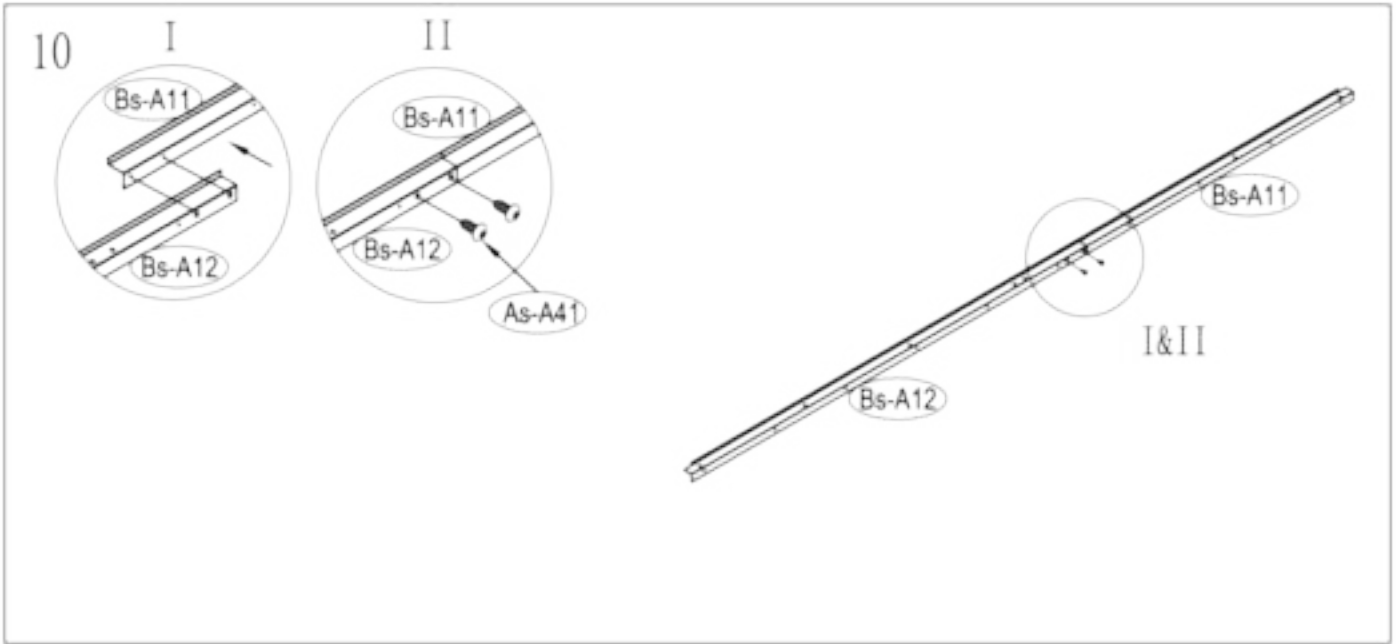

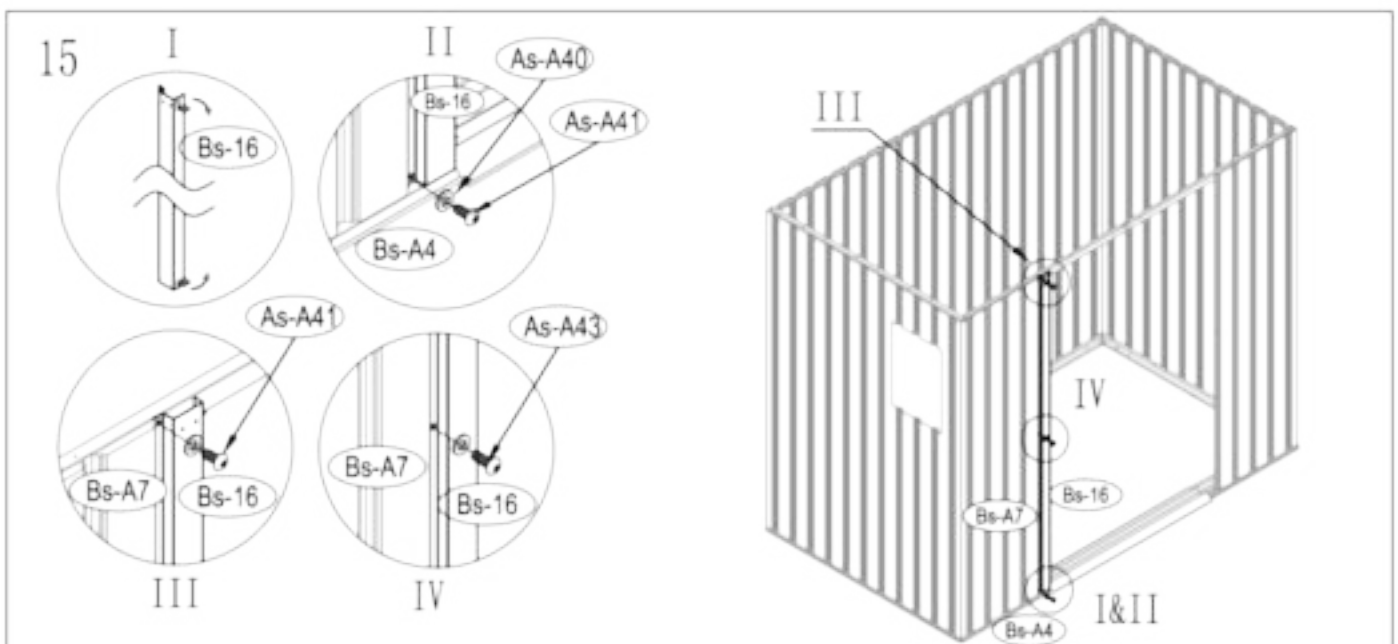
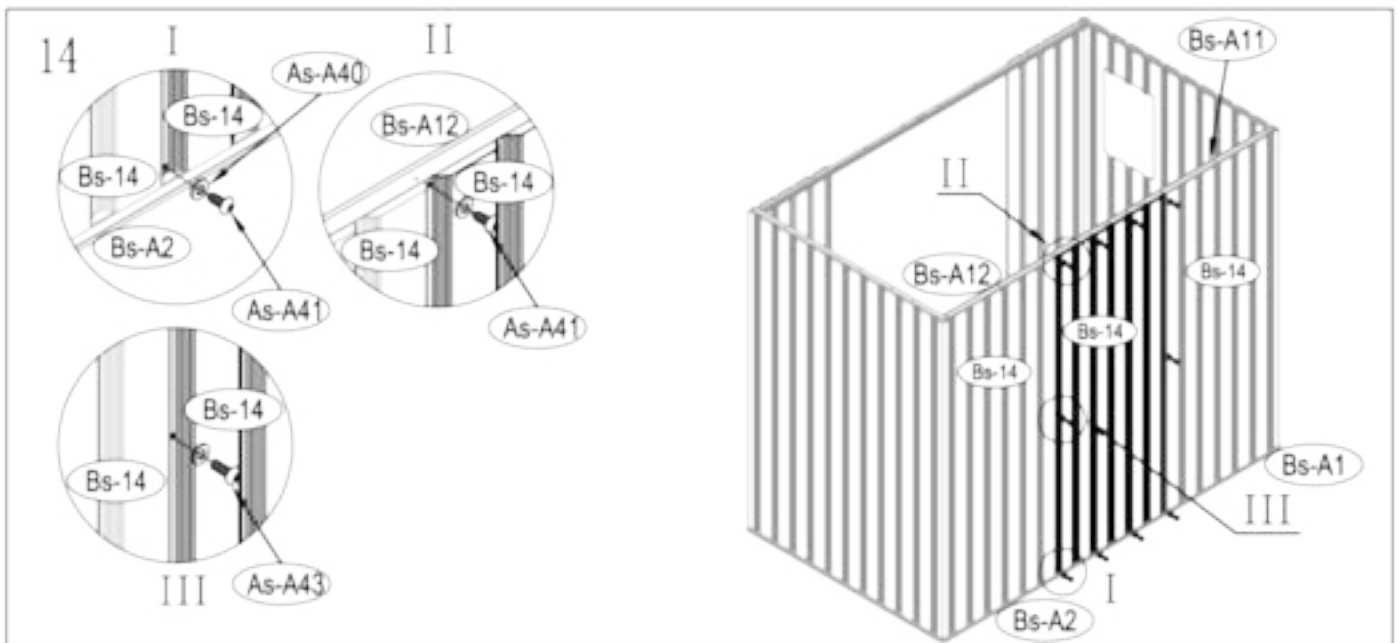
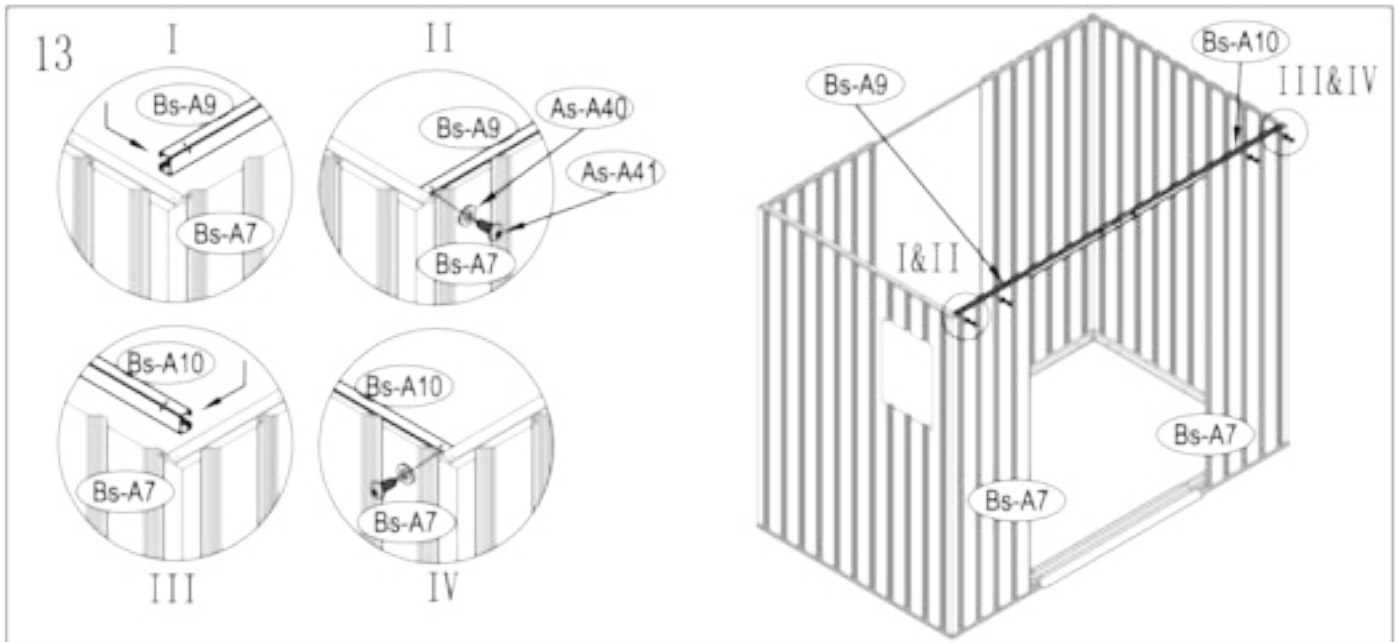

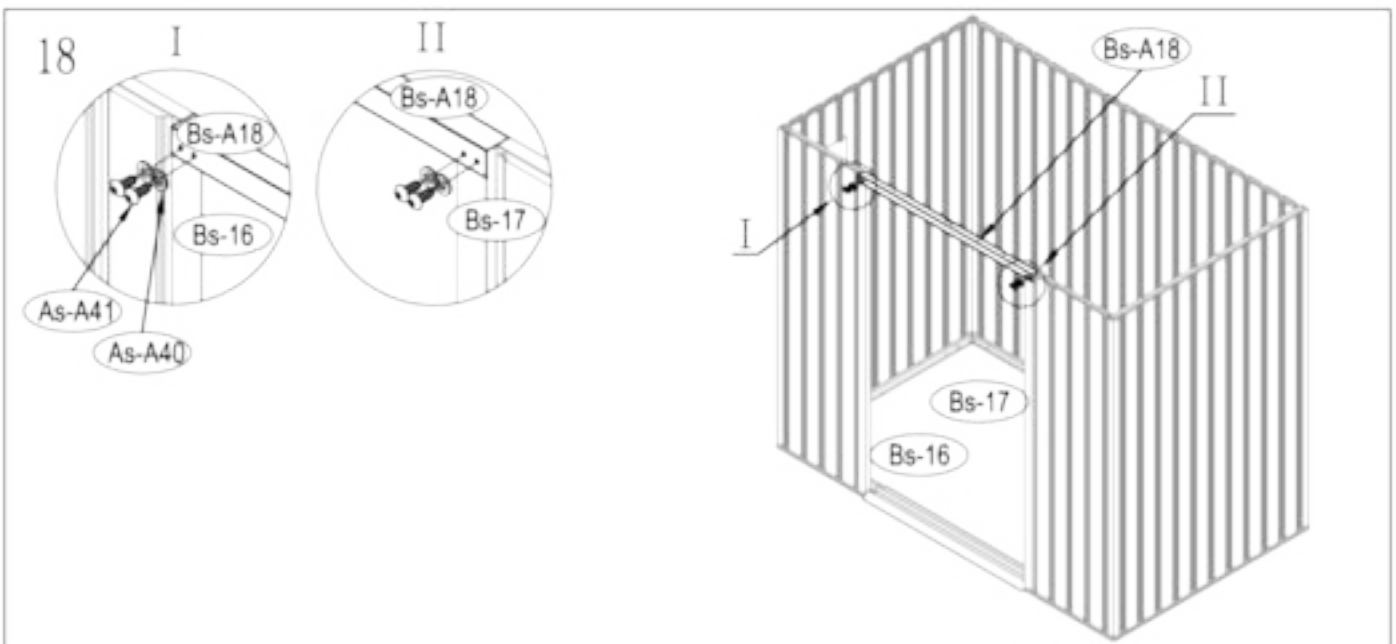
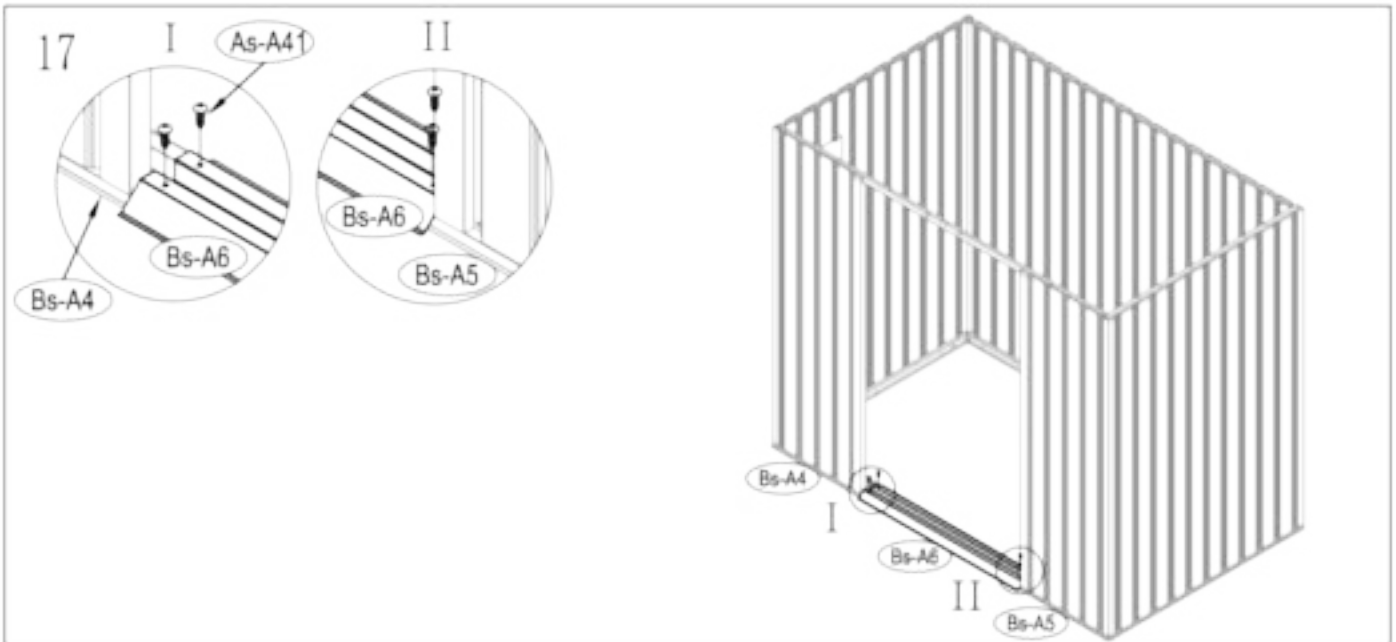
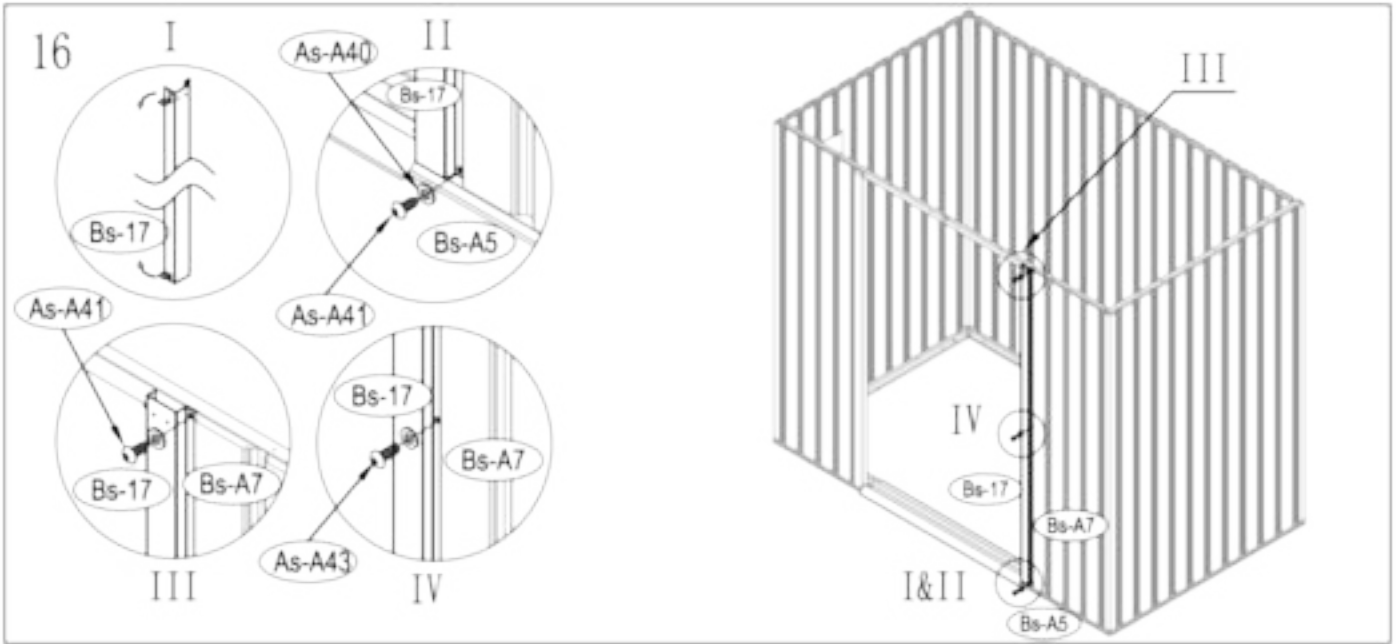

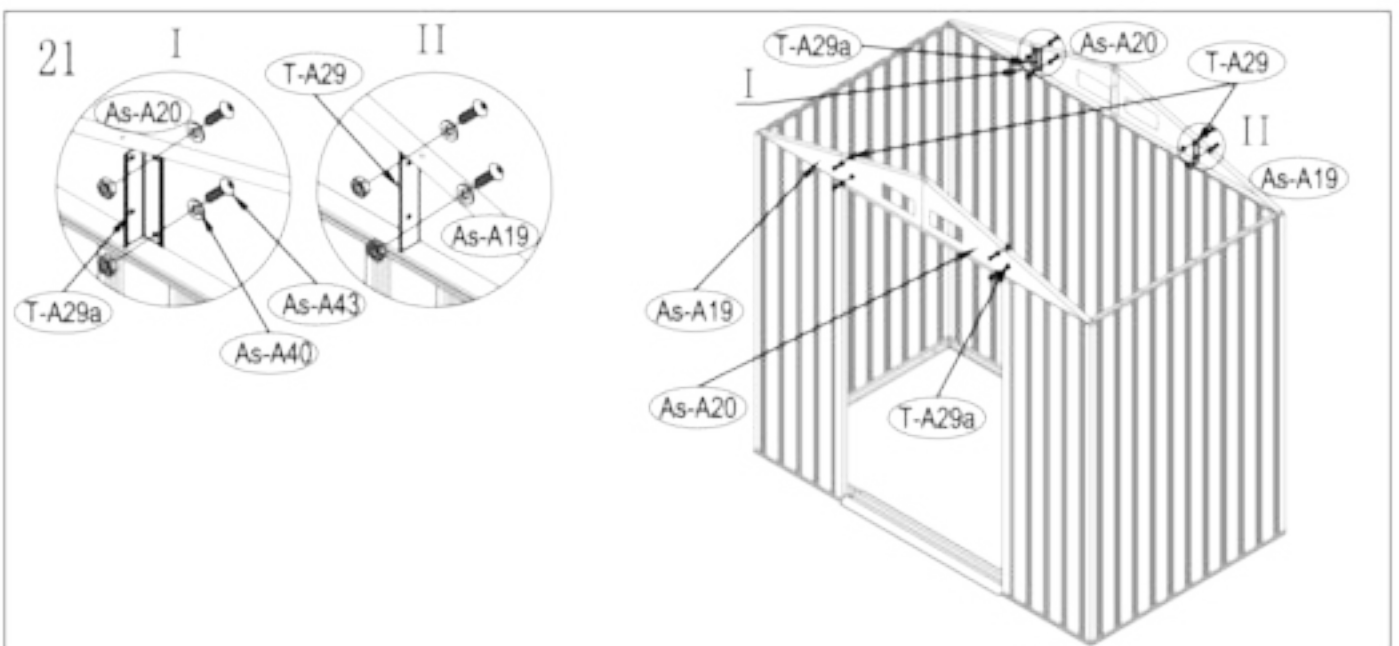
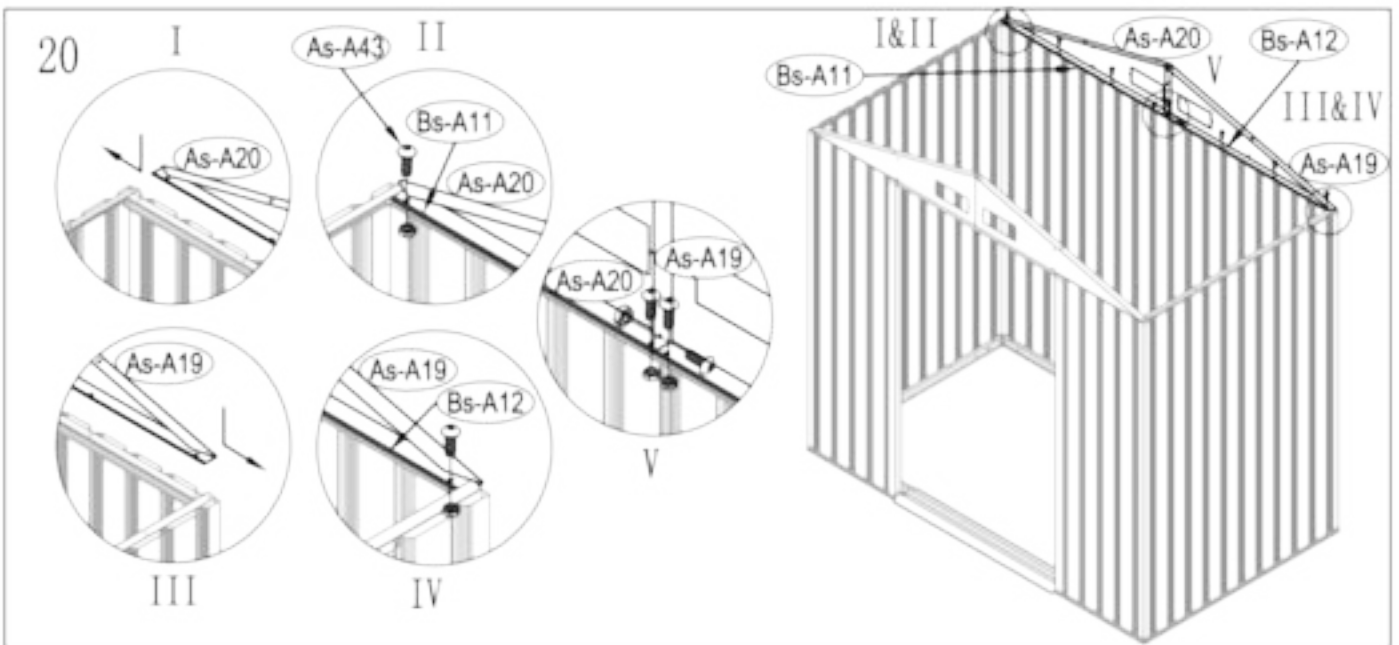
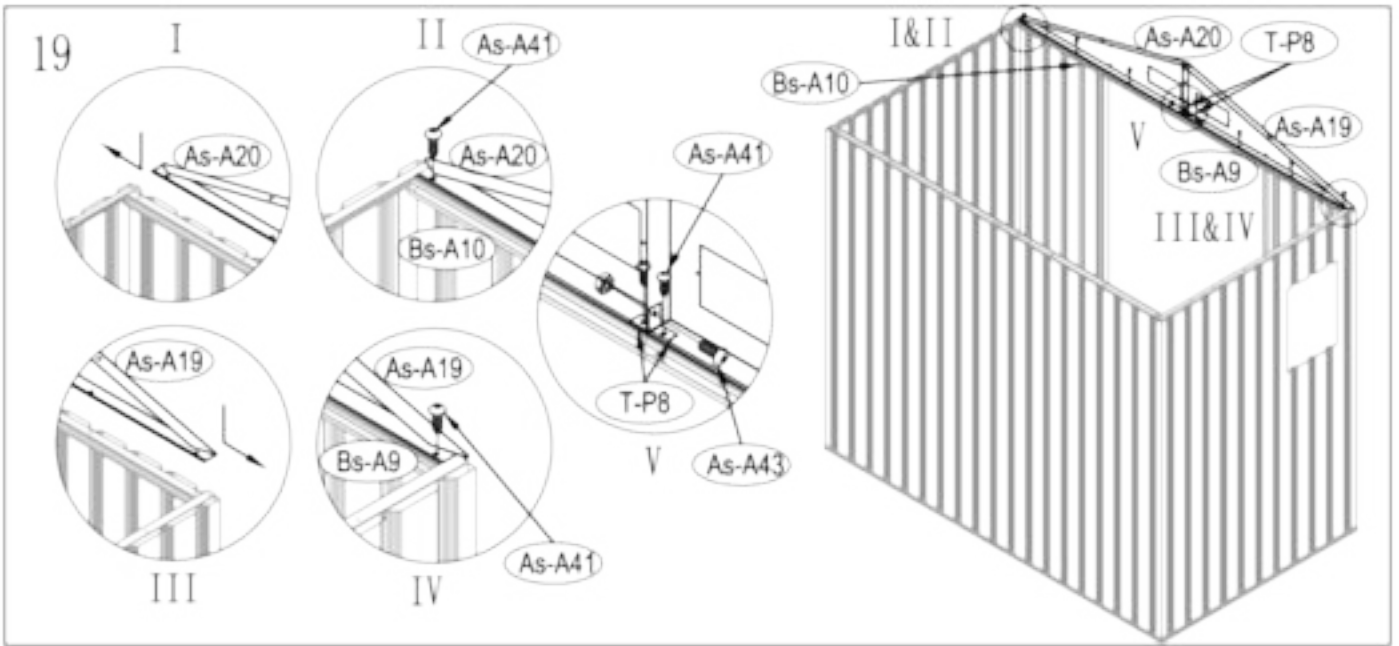

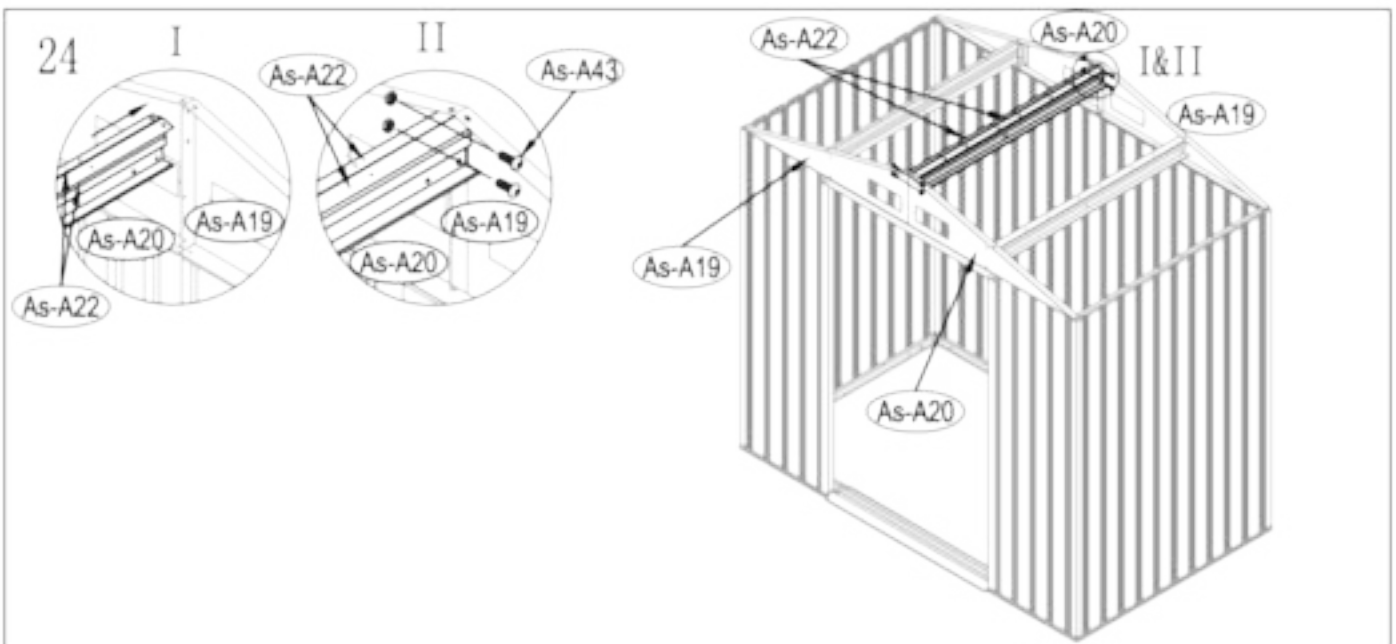
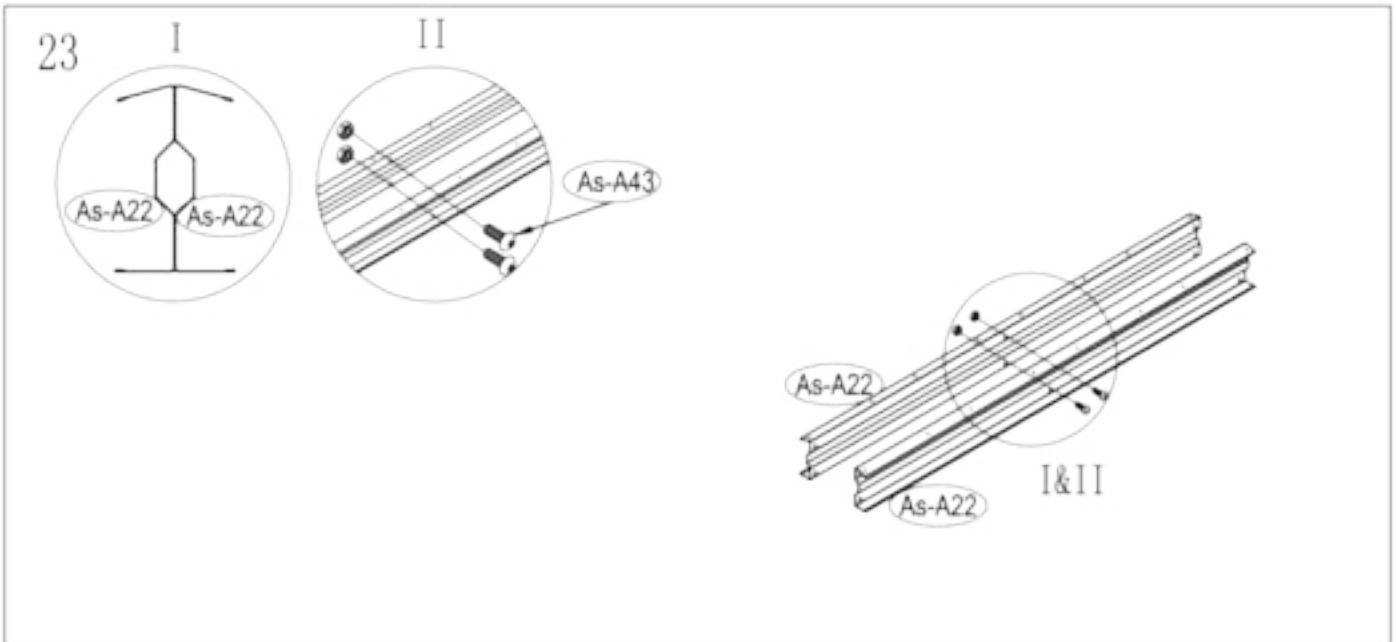
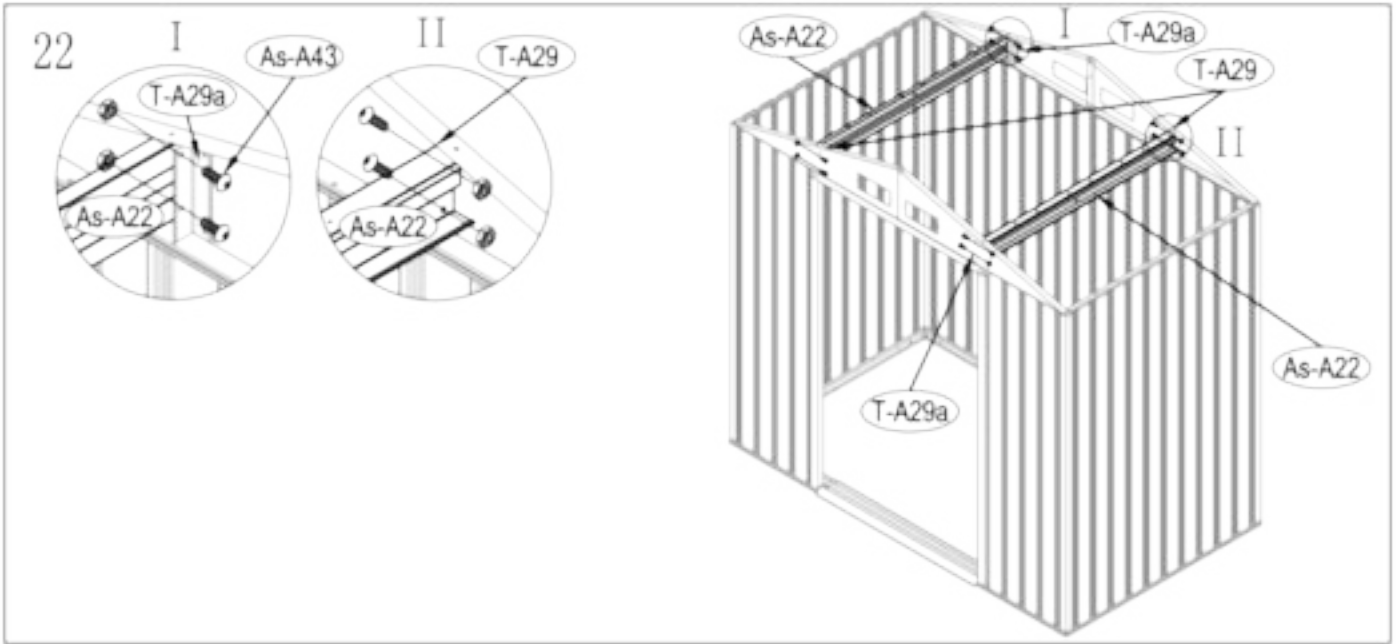

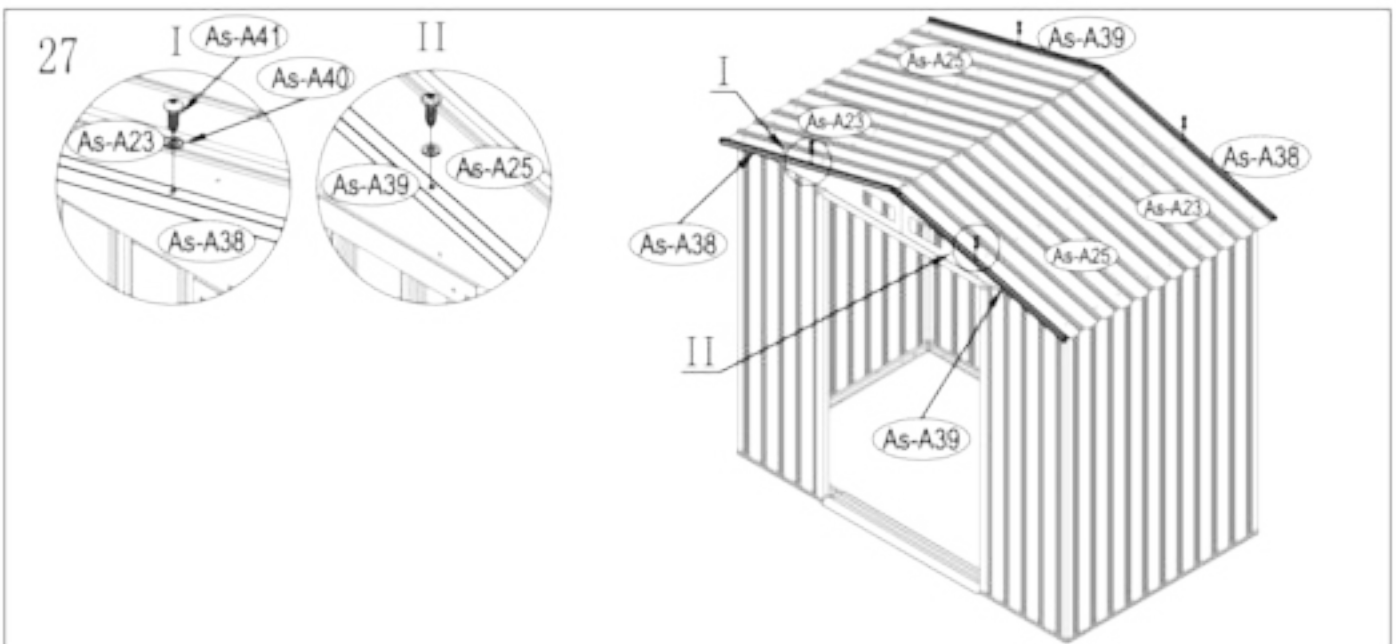
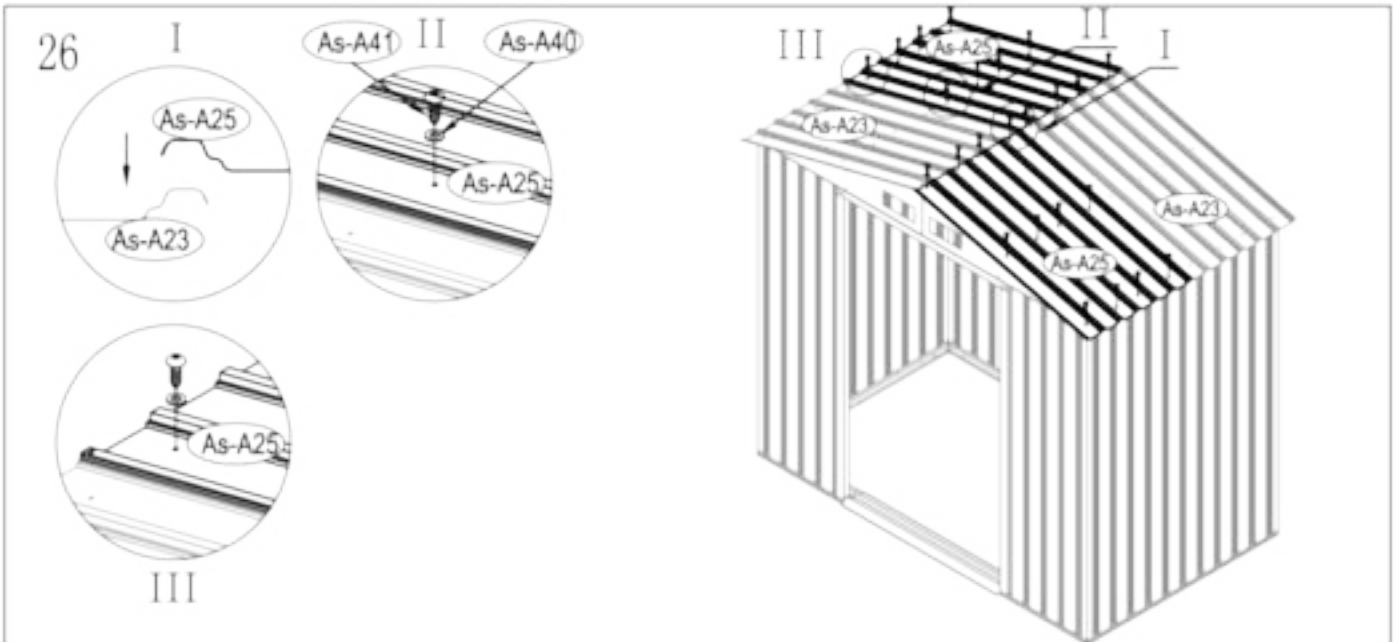
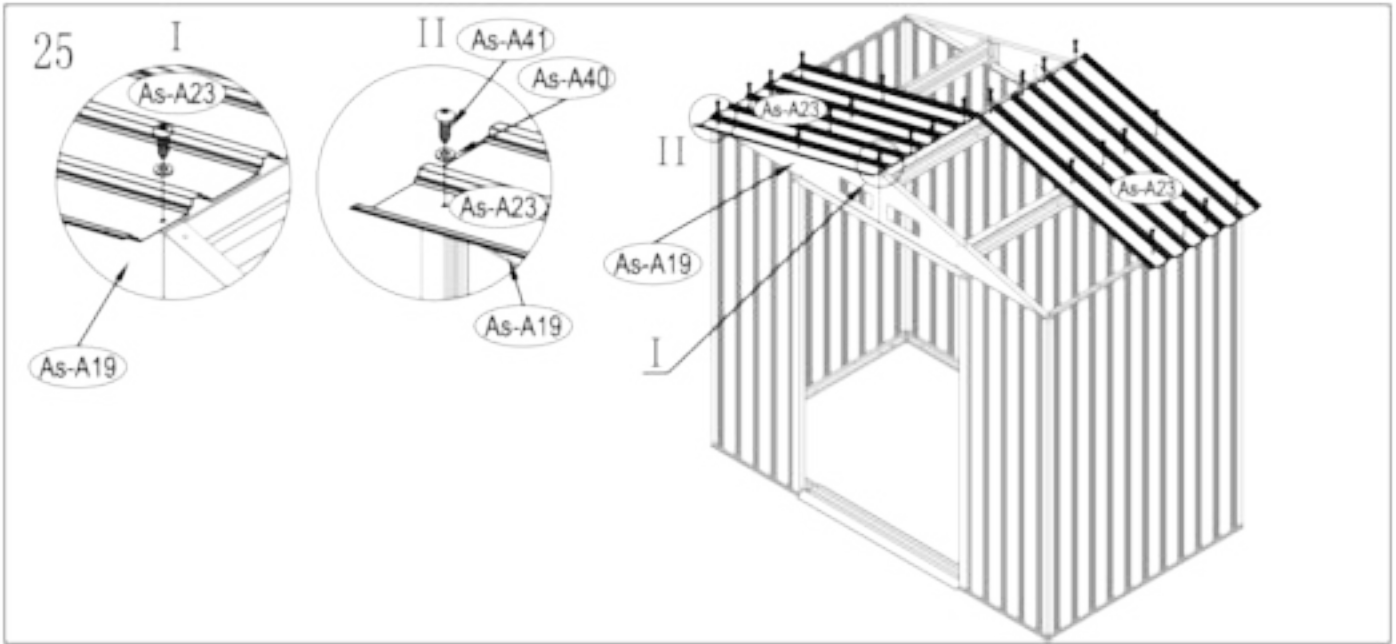

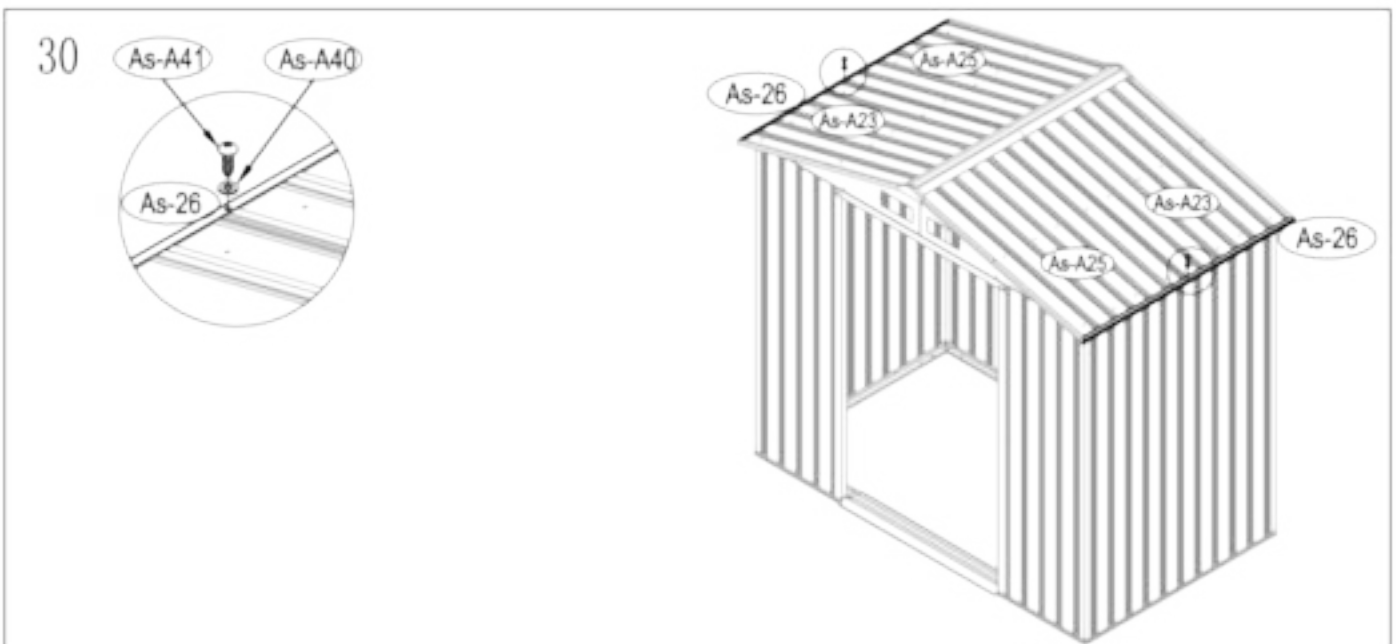
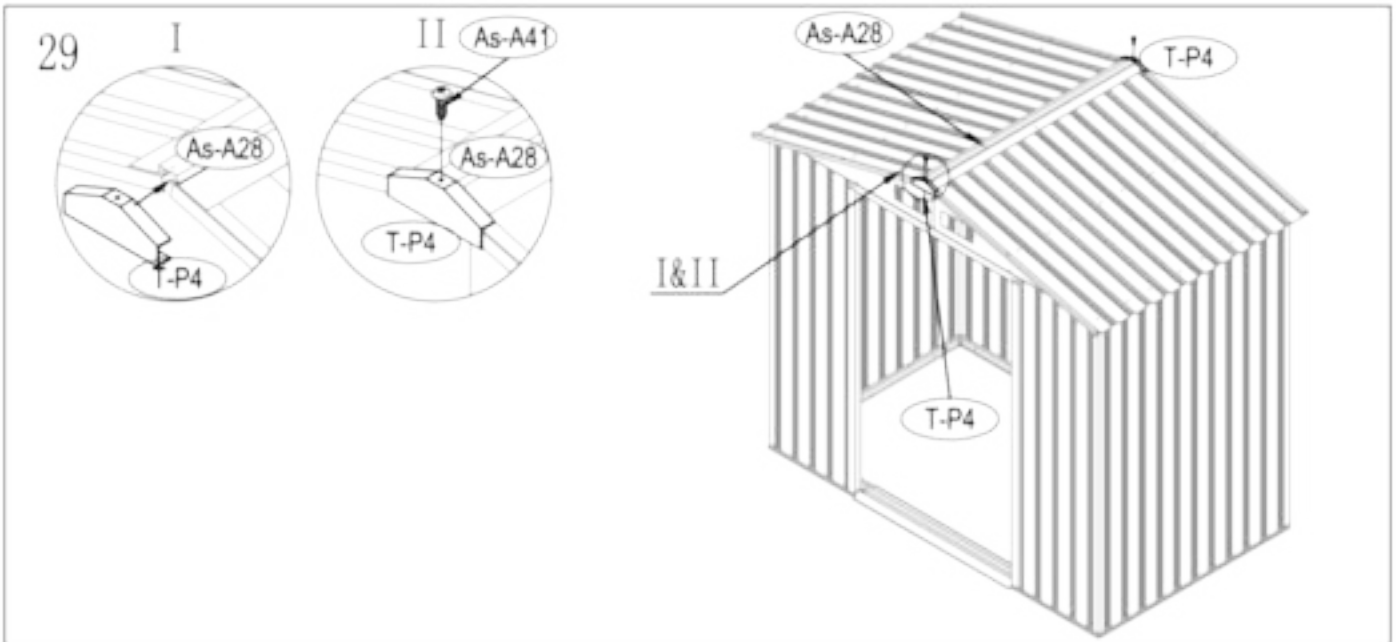
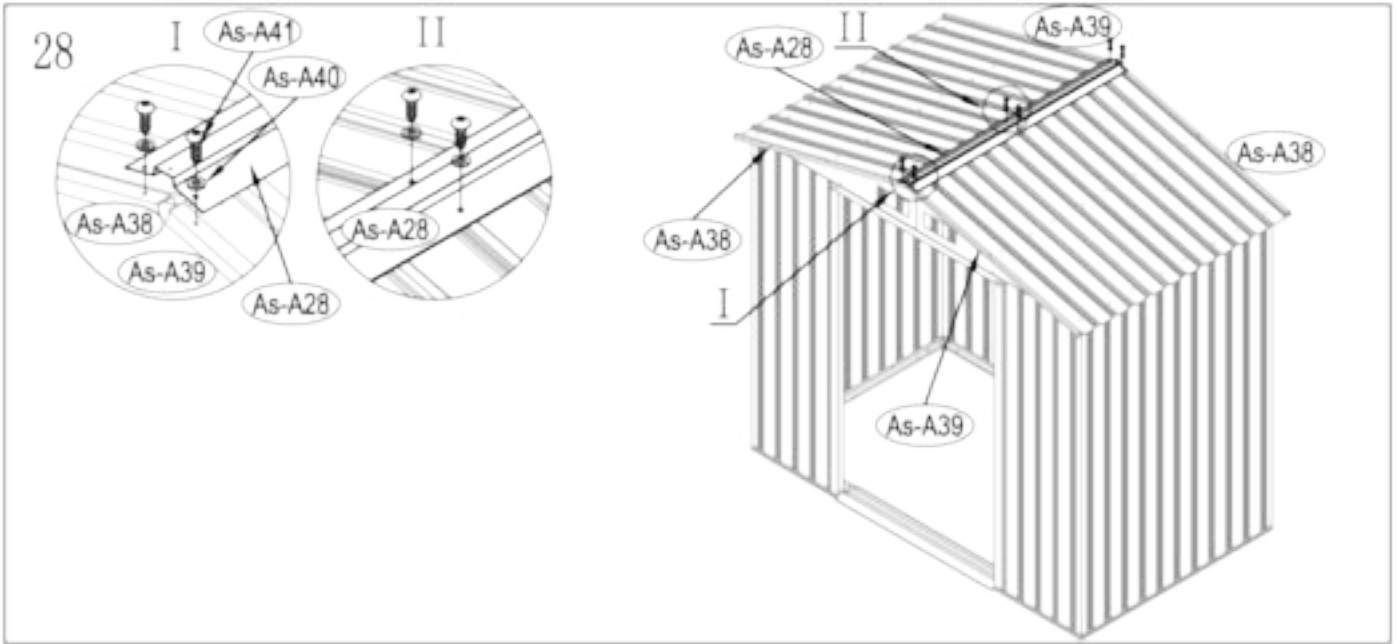



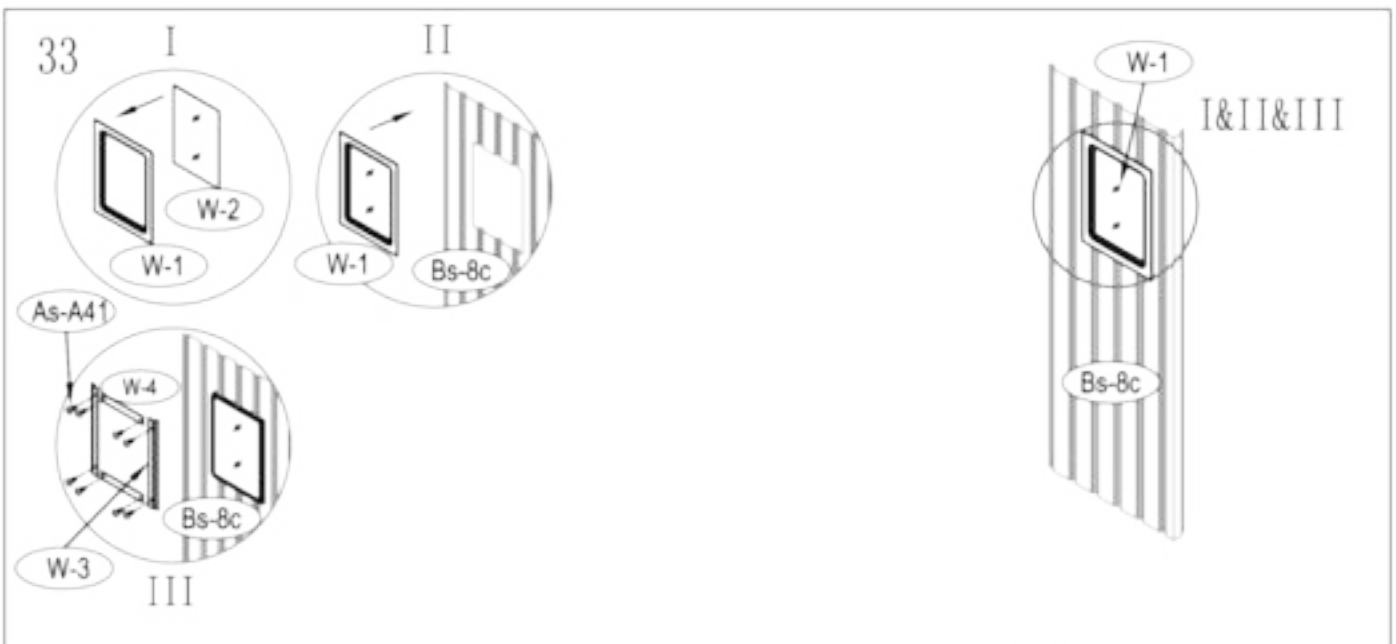
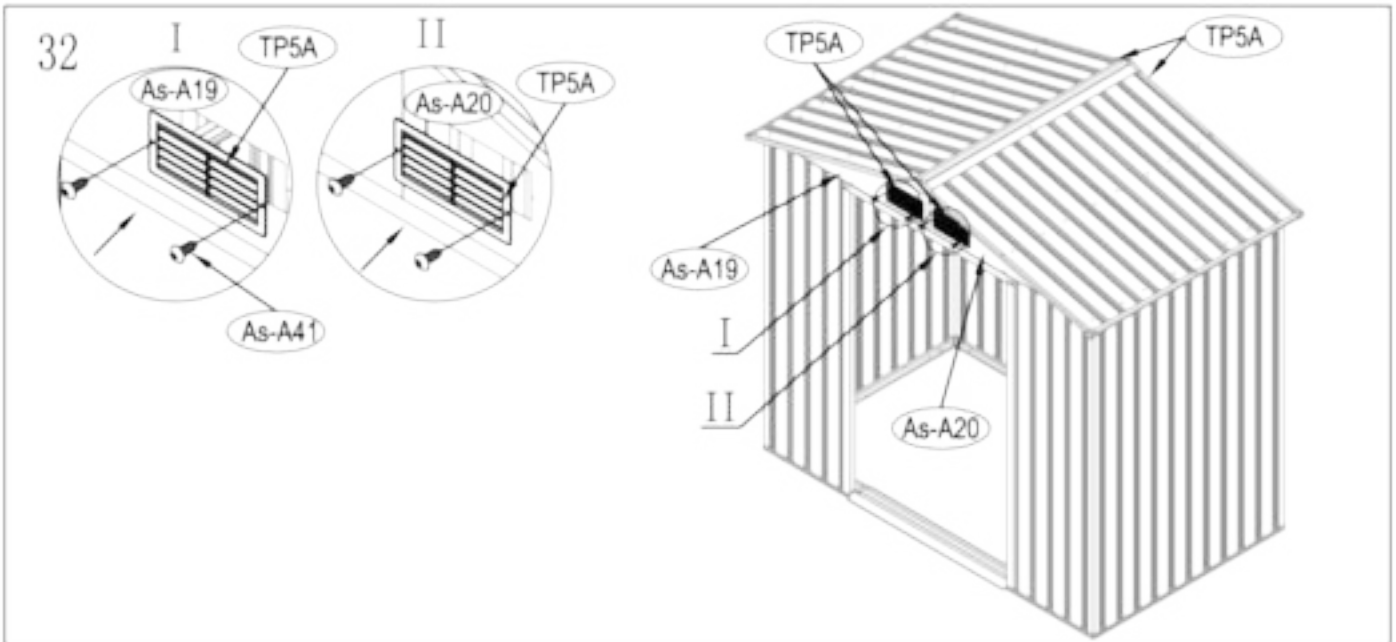
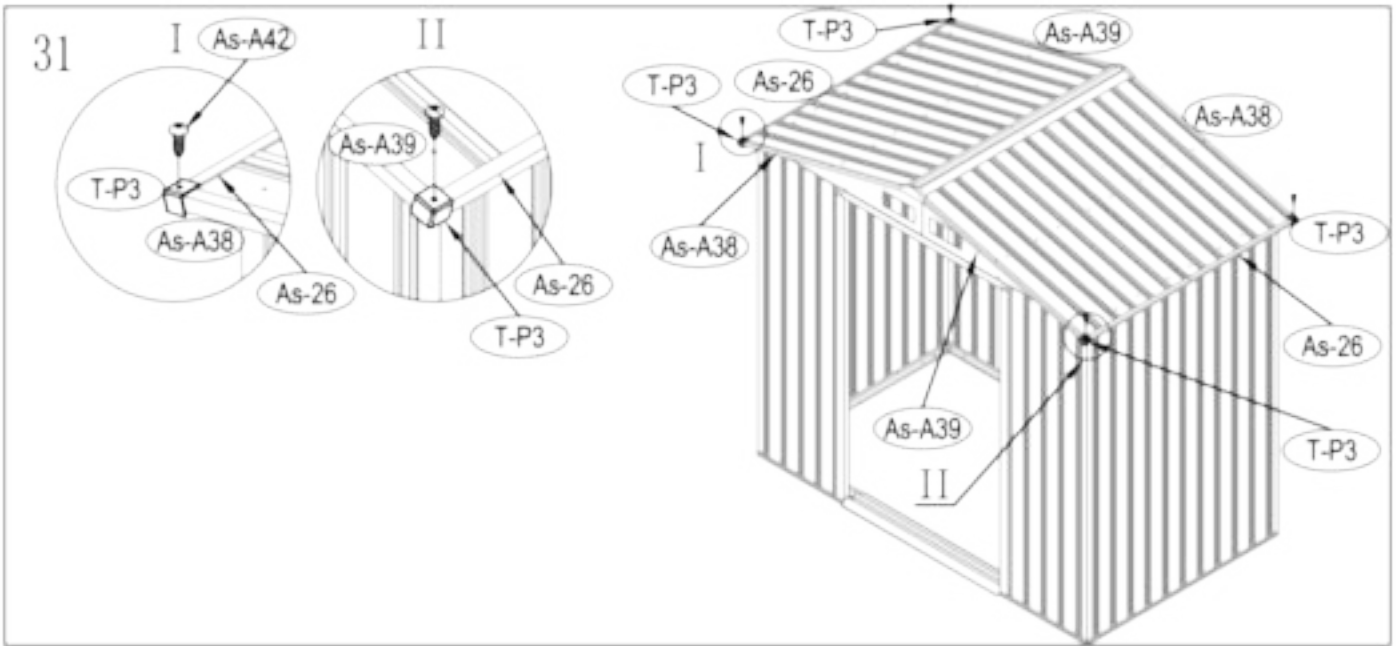

34

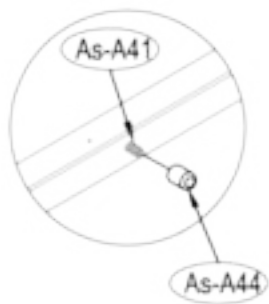

35

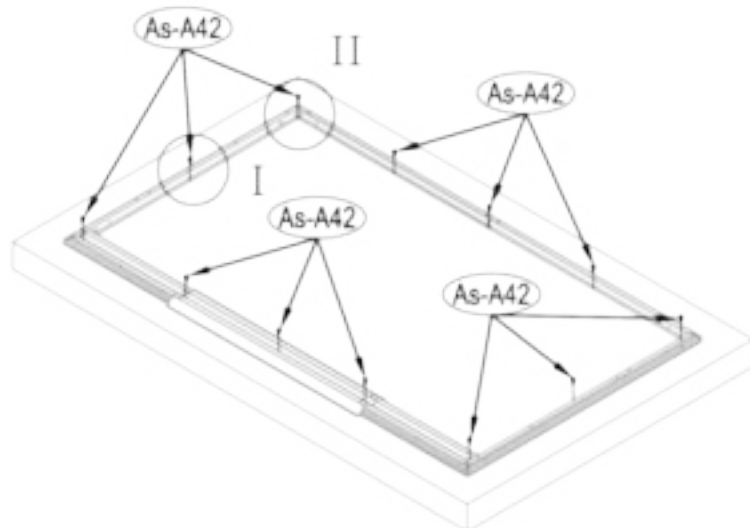
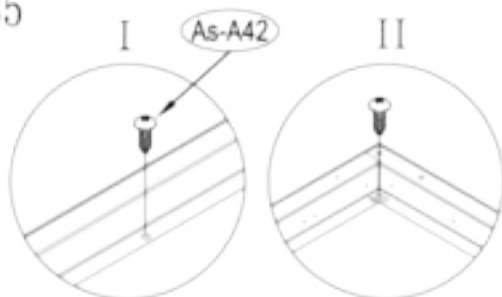

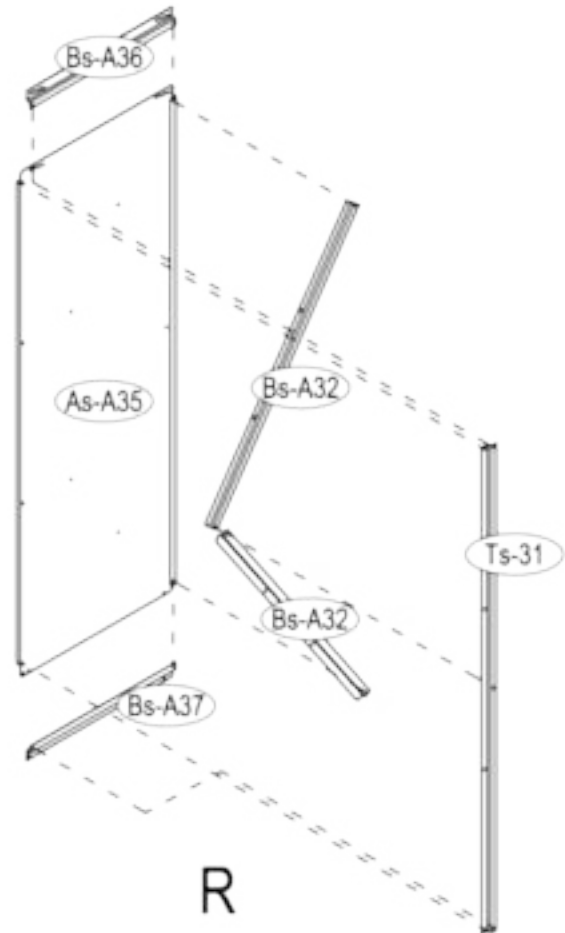
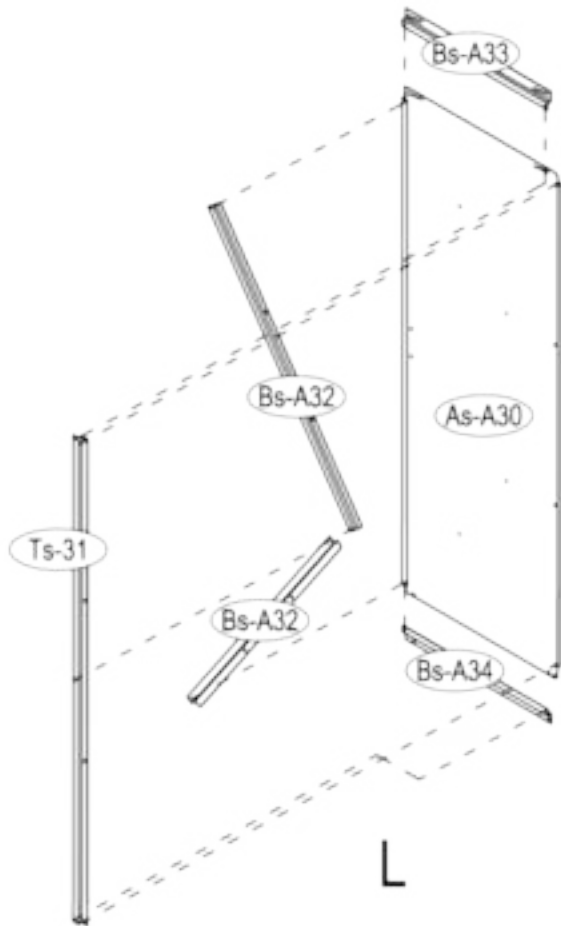

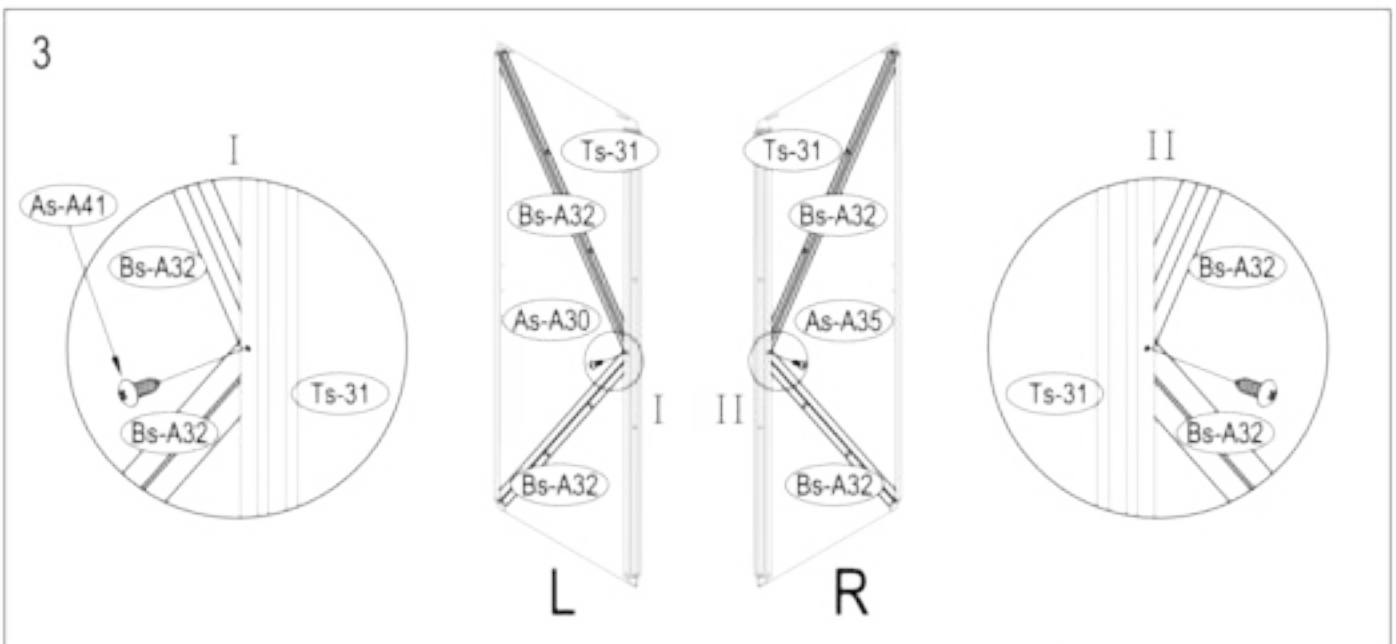
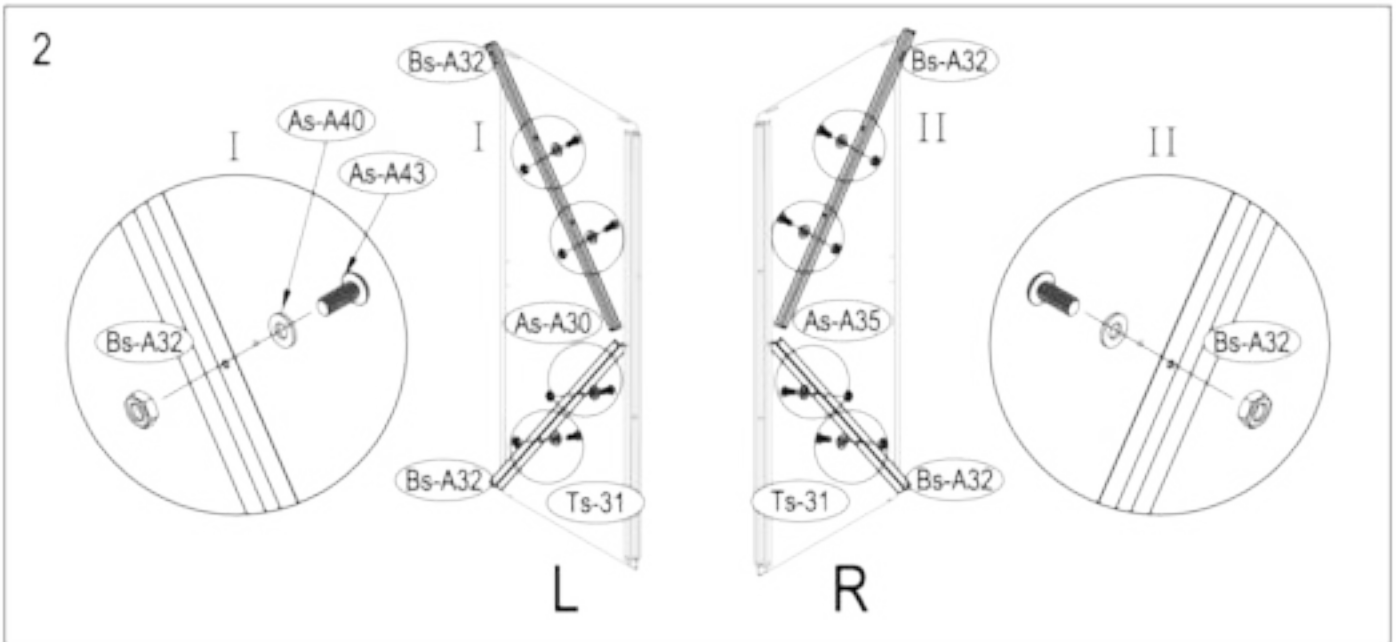
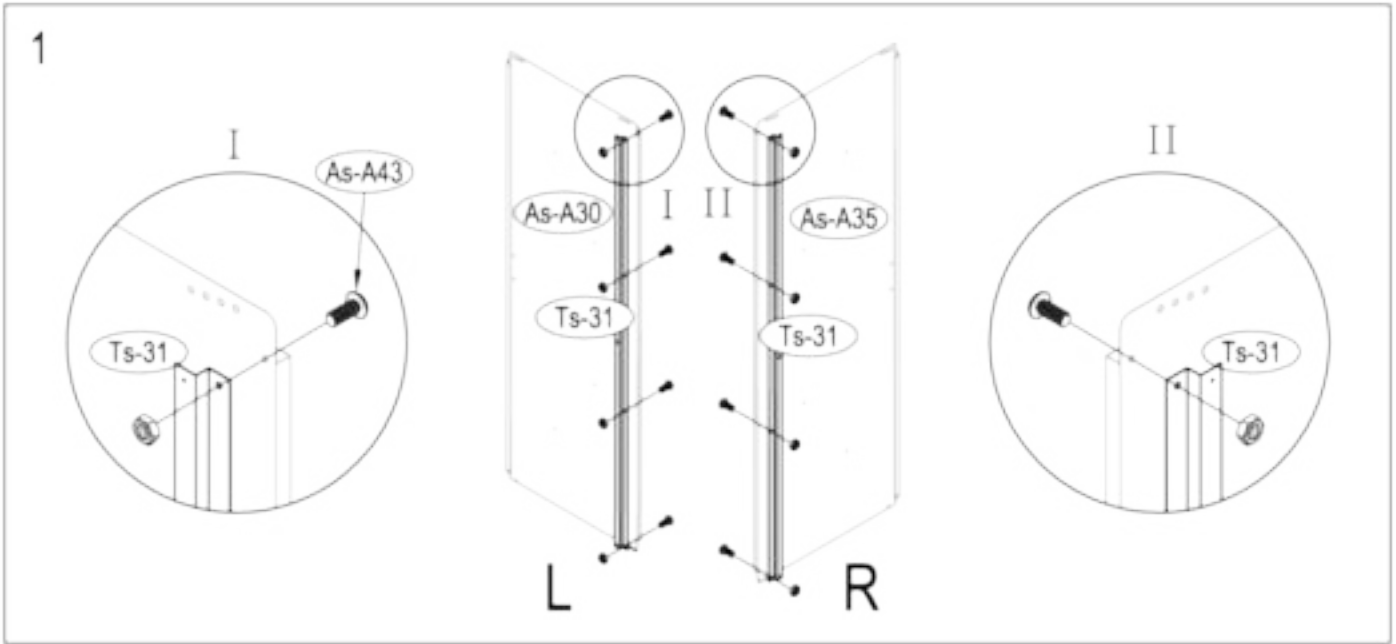

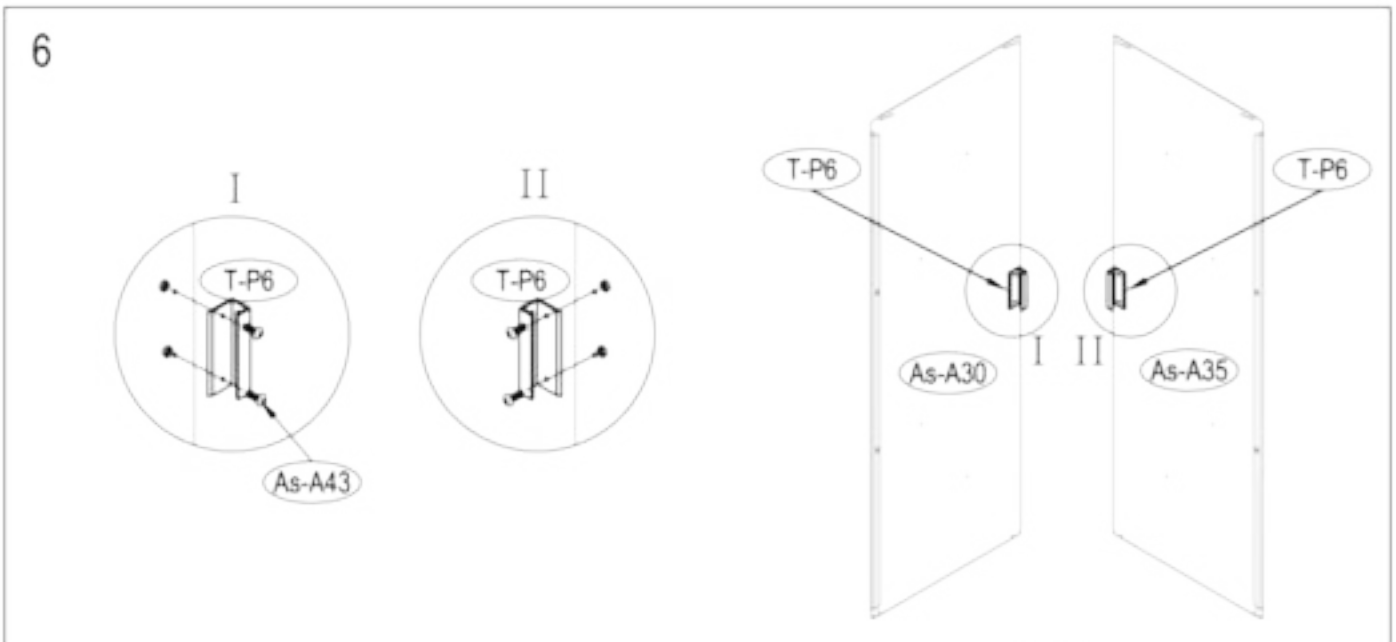
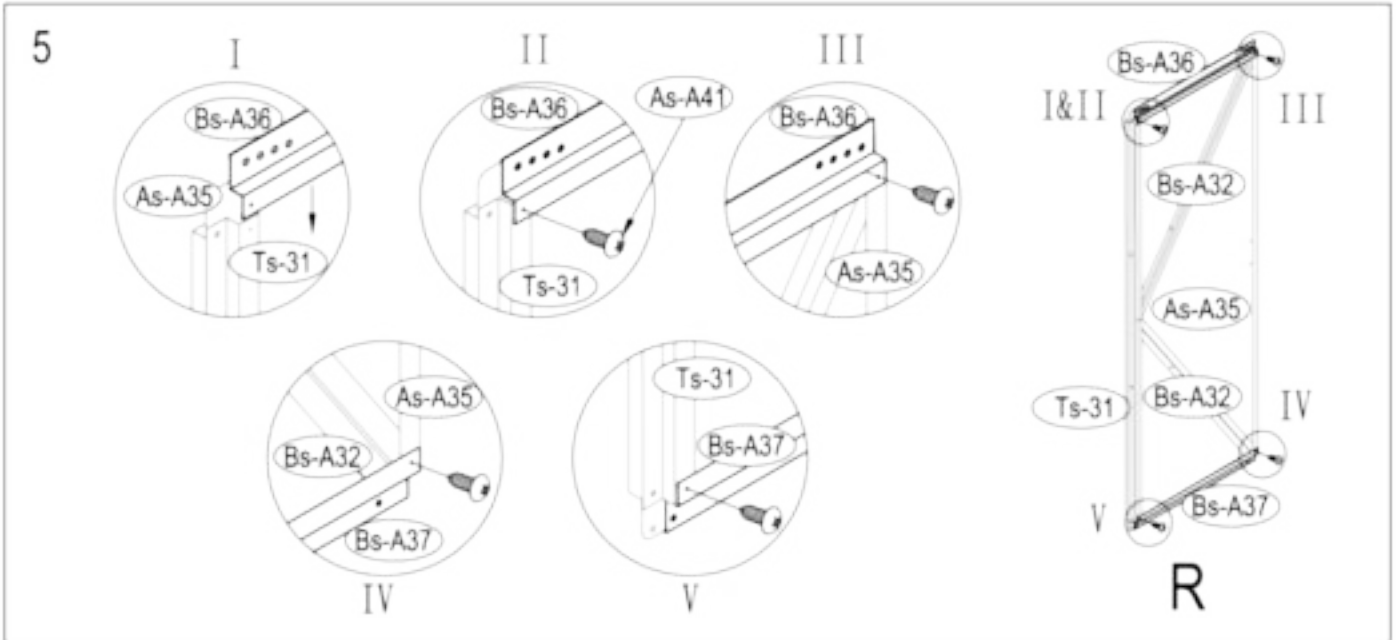
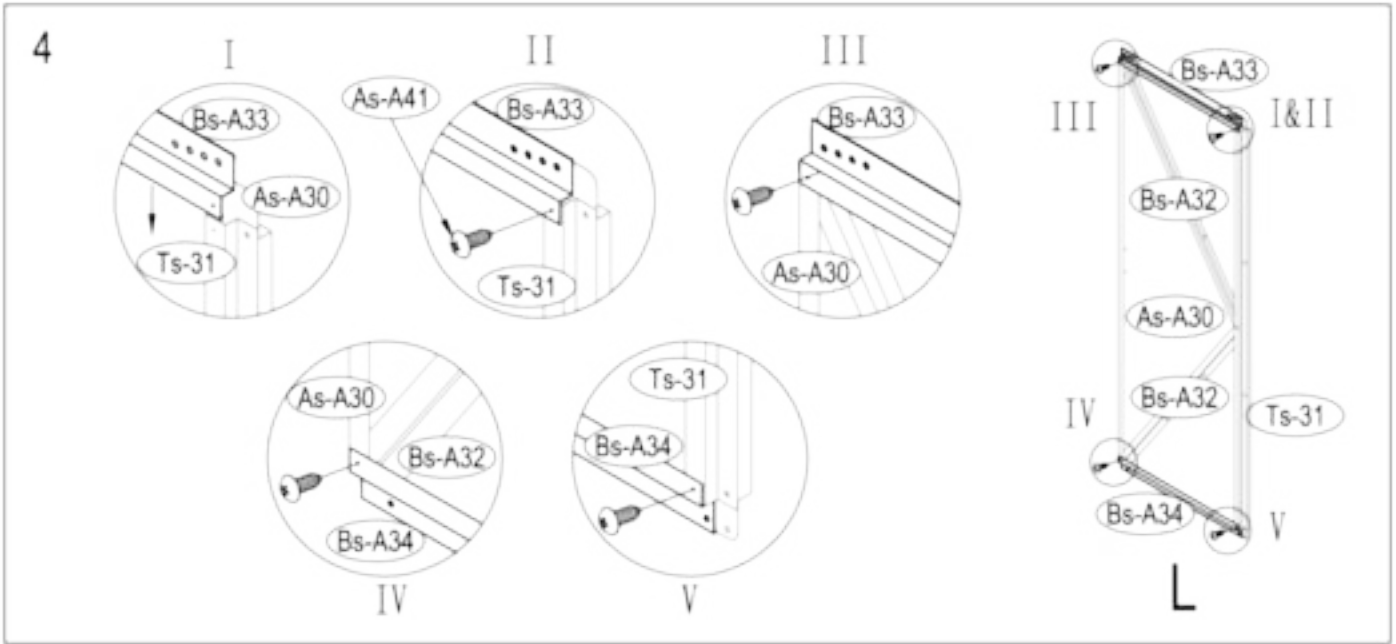

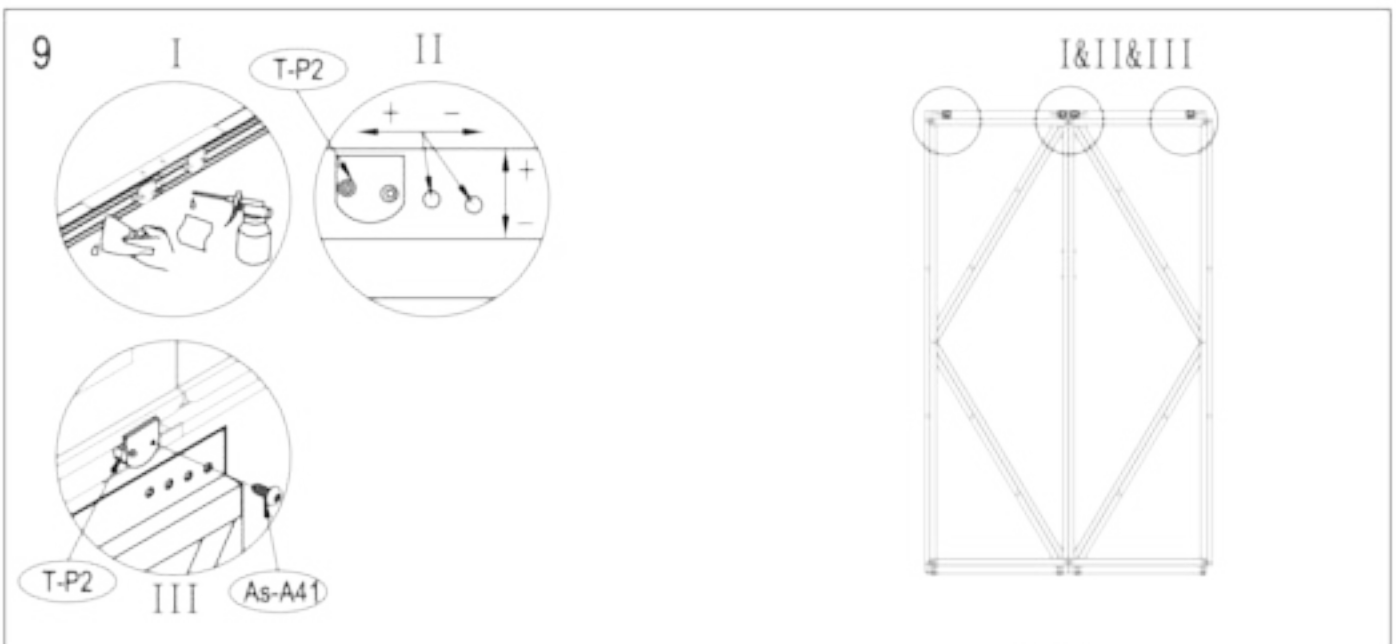
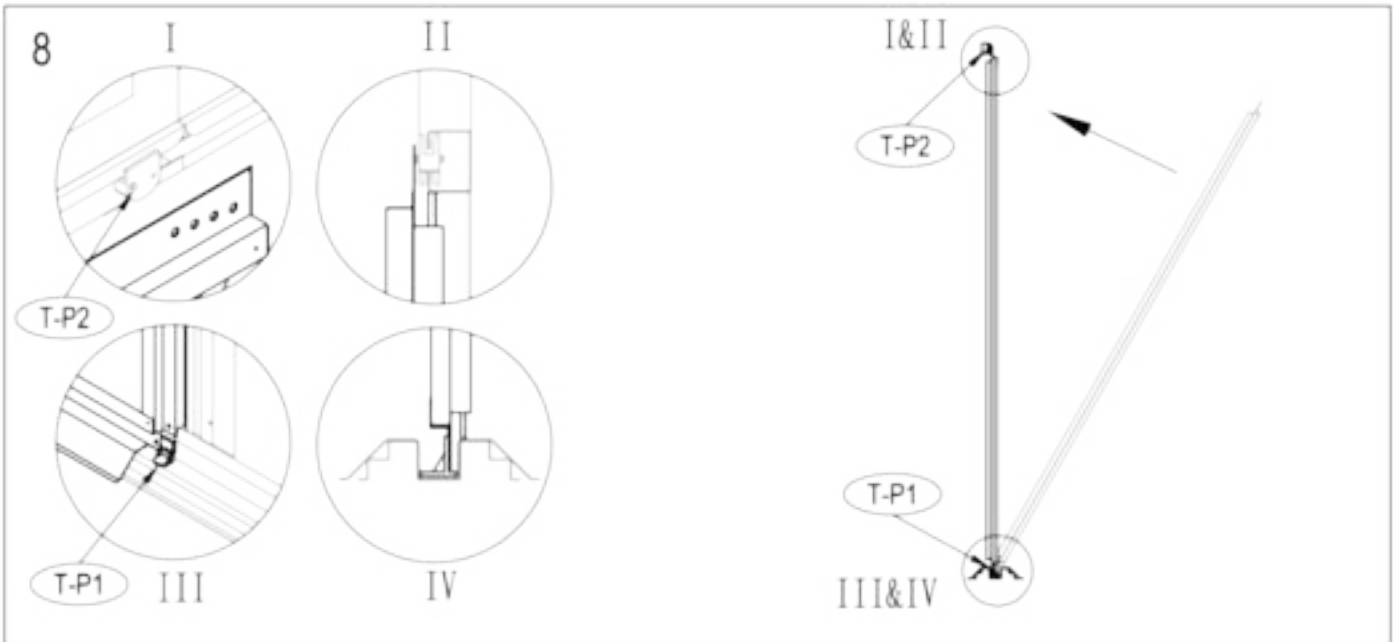
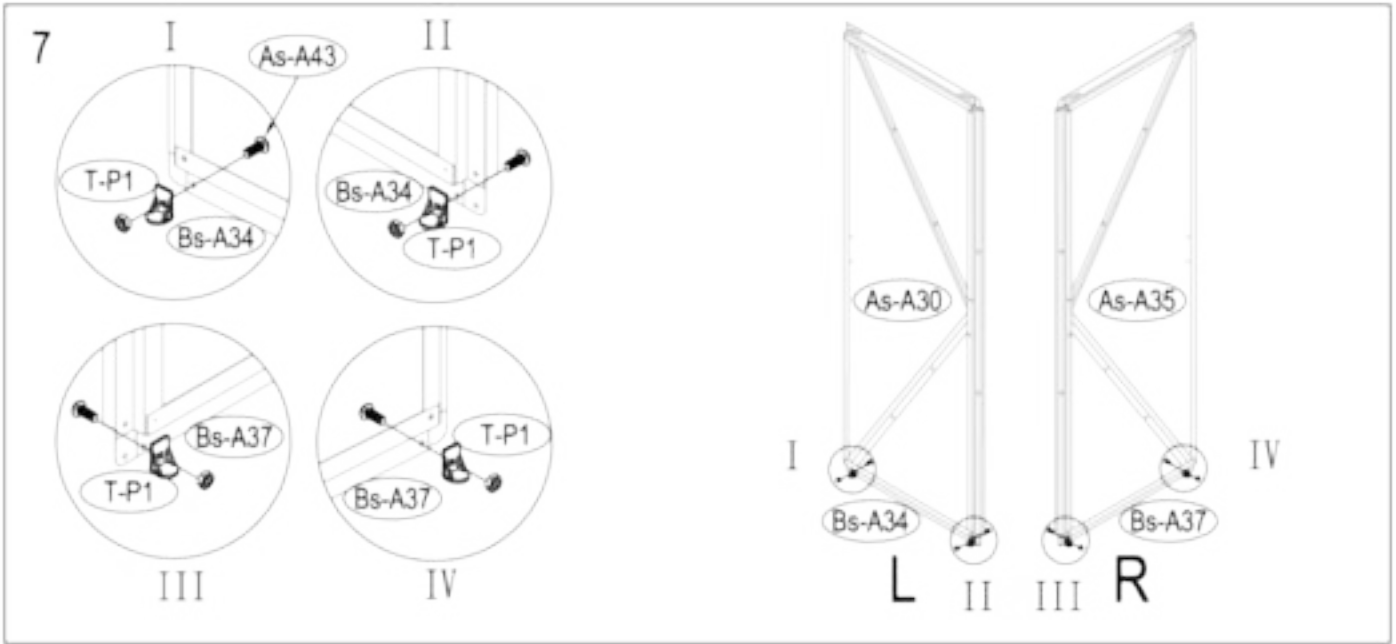

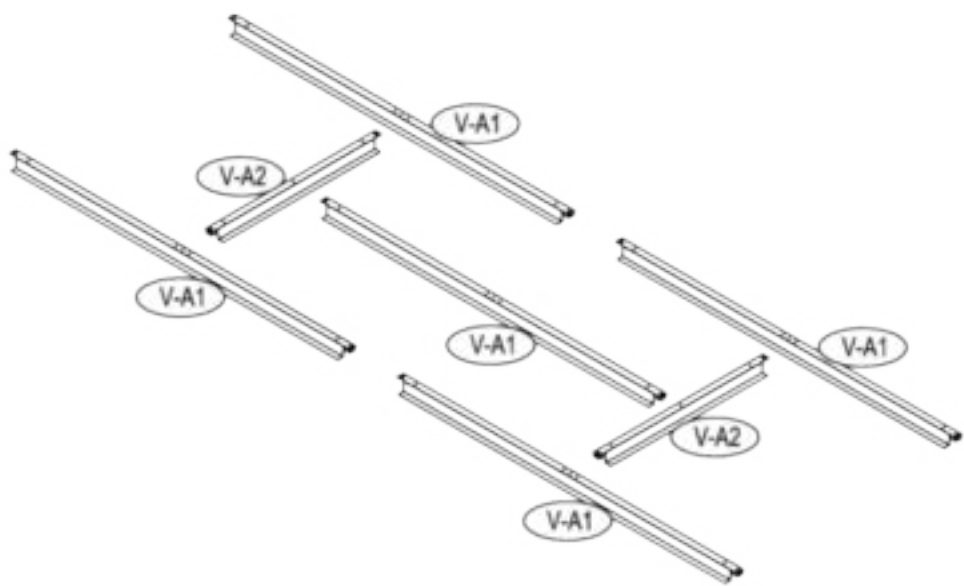

1

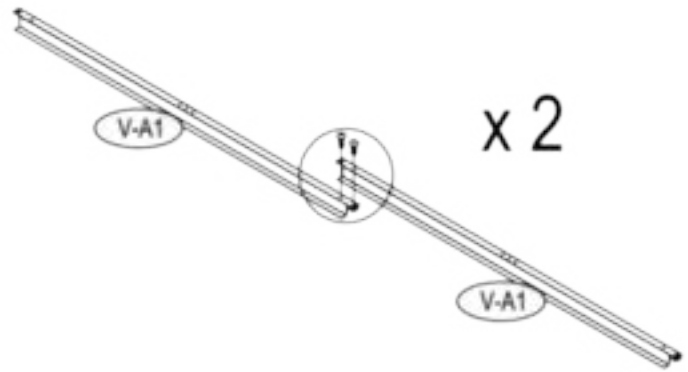
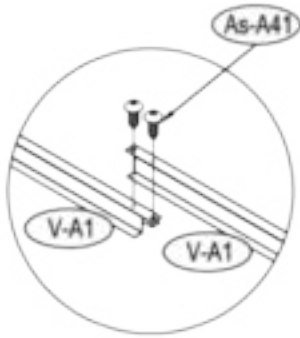

2

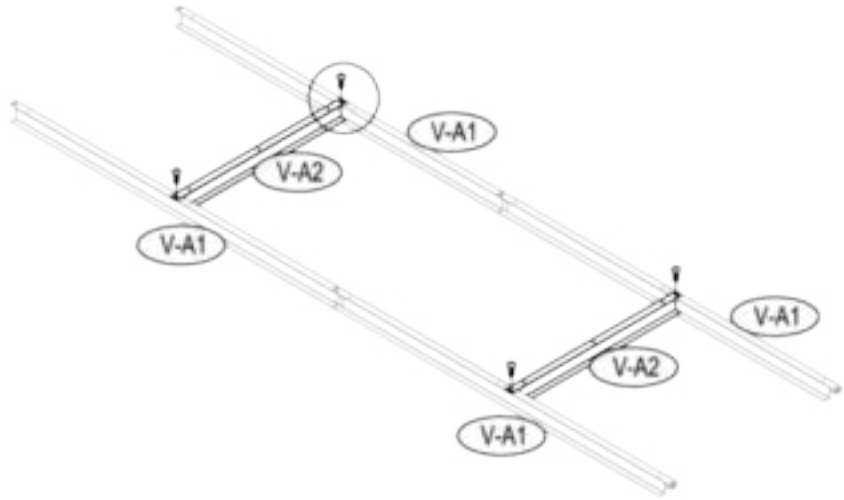
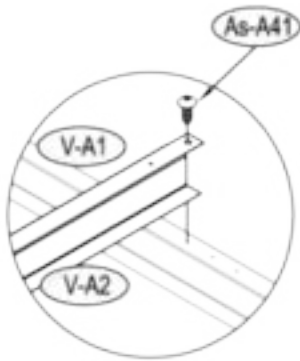

3

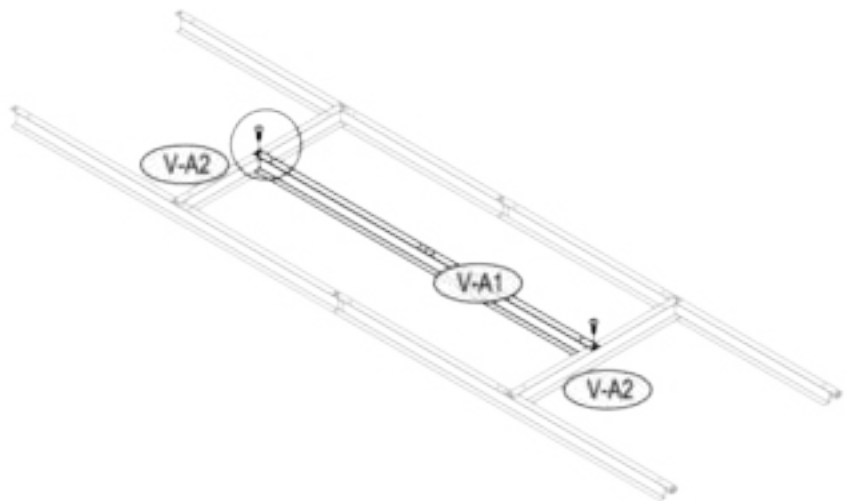
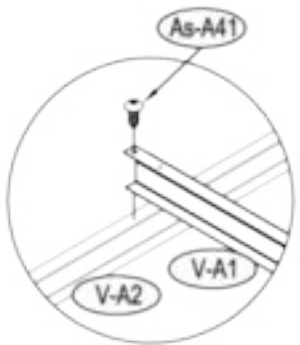



4

