

Flexir

Recovery

User Manual

Table of contents

EN	3-5
DE	6-8
FR	9-11
IT	12-14
ES	15-17
NL	18-20
PL	21-23
EL	24-26
NO	27-29
SR	30-32
SV	33-35
TR	36-38
PT	39-41
RU	42-44
AR	45-47

Vibrating Foam Roller

Reliable recovery.

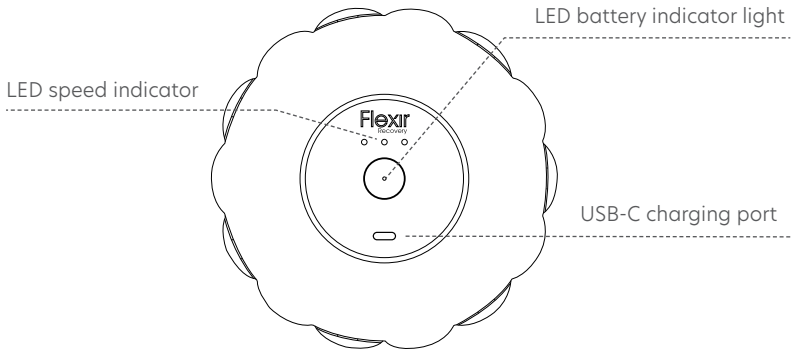

See Warnings insert for important safety instructions.

Using the Flexir Recovery™ Foam Roller

1. To turn on the Vibrating Foam Roller, press and hold the power button for 1-2 seconds.
2. Press the main button to increase speeds. After the highest speed, if the button is pressed again the Vibrating Foam Roller will come back to the lowest speed.
3. Place the device under the treatment area gradually applying light to moderate pressure as needed.
4. To turn off the Vibrating Foam Roller, press and hold the power button until the foam roller turns off.

Charging the Flexir Vibrating Foam Roller

1. The Vibrating Foam Roller is USB-C enabled. For charging, plug one end of the cable included in the package into your USB of choice and the other end to the foam roller.
2. The LED light on the power button will flash until fully charged.
3. Charging is finished when the LED light on the power button is solid green.
4. Battery level is always displayed on the LED light of the power button when the foam roller is on. To view battery level when the foam roller is off, quickly press the power button and the LED battery light will flash to show the battery level.



Flashing red: Low charge



Flashing blue: Half-way charged



Flashing green: High charge



Solid green: Fully charged

Vibrierender Schaumroller

Zuverlässige Erholung.

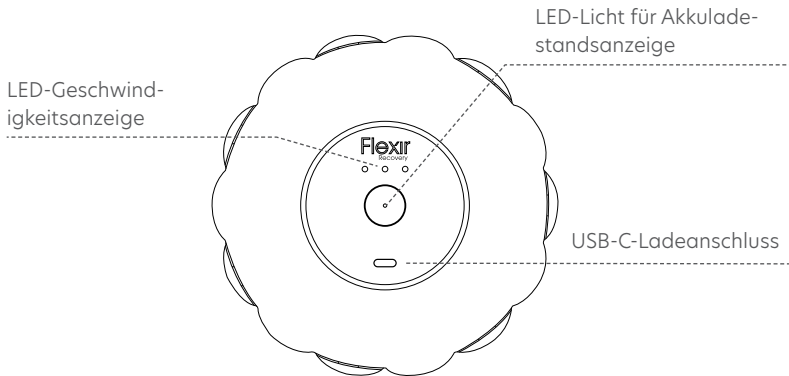

Bitte die beiliegenden wichtigen Warnhinweise zu Ihrer eigenen Sicherheit beachten.

Verwendung des Flexir Recovery Foam Roller

1. Schalten Sie den vibrierenden Schaumroller durch festes Drücken ein und halten Sie den Einschaltknopf 1-2 Sekunden lang gedrückt.
2. Drücken Sie den Hauptknopf, um die Geschwindigkeiten zu erhöhen. Nach Erreichen der höchsten Geschwindigkeit stellt sich der vibrierende Schaumroller bei erneutem Drücken des Knopfes wieder auf die niedrigste Geschwindigkeit ein.
3. Positionieren Sie das Gerät unter den Behandlungsbereich und wenden Sie je nach Bedarf stufenweise leichten bis mittleren Druck an.
4. Um den vibrierenden Schaumroller auszuschalten, halten Sie den Einschaltknopf solange fest gedrückt, bis sich das Gerät ausschaltet.

Aufladen des vibrierenden Schaumrollers

1. Der vibrierende Schaumroller ist USB-C-fähig. Zum Aufladen stecken Sie ein Ende des im Paket enthaltenen Kabels in Ihren USB-Stecker und das andere Ende in den Schaumroller.
2. Das LED-Licht am Einschaltknopf blinkt, bis das Gerät vollständig geladen ist.
3. Der Ladevorgang ist abgeschlossen, sobald das LED-Licht am Einschaltknopf durchgehend grün leuchtet.
4. Der Akkuladestand wird immer auf dem LED-Licht des Einschaltknopfs angezeigt, wenn der Schaumroller eingeschaltet ist. Um den Akkuladestand des Schaumrollers im ausgeschalteten Zustand abzulesen, drücken Sie kurz den Einschaltknopf und das LED-Licht zeigt Ihnen den Akkuladestand an.



Blinkt rot: Niedriger Ladezustand



Blinkt blau: Zur Hälfte geladen



Blinkt grün: Hoher Ladezustand



Leuchtet grün: Vollständig geladen

Rouleau en mousse vibrant

Récupération fiable.

FR

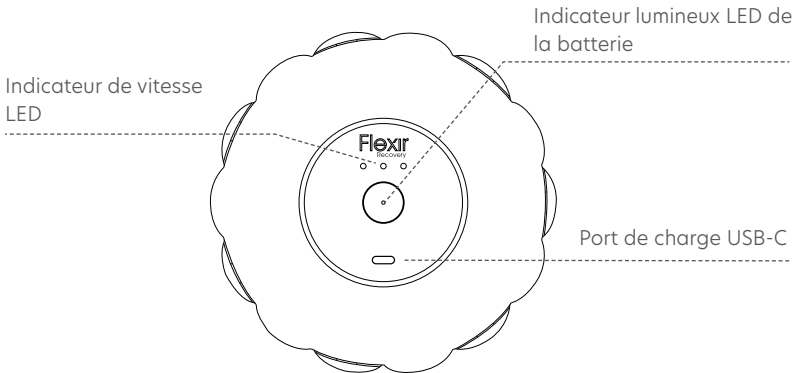

Voir la notice contenant d'importantes précautions d'emploi.

Utilisation du Flexir Recovery Foam Roller

FR

1. Pour allumer le rouleau en mousse vibrant appuyer fermement sur le bouton marche pendant 1 à 2 secondes.
2. Appuyer sur le bouton principal pour augmenter la vitesse. Une fois la vitesse maximale atteinte, le rouleau en mousse vibrant reviendra directement à la vitesse la plus basse si vous appuyez à nouveau sur le bouton.
3. Placer l'appareil sous la zone à traiter en appliquant de façon progressive une pression de légère à modérée, selon les besoins.
4. Pour éteindre le rouleau en mousse vibrant, appuyer fermement sur le bouton marche pendant plusieurs secondes jusqu'à ce que l'appareil s'éteigne.

Chargement du rouleau en mousse vibrant

1. Le rouleau en mousse vibrant est compatible USB-C. Pour le charger, brancher une extrémité du câble fourni dans l'emballage dans le port USB de votre choix et l'autre extrémité dans le rouleau en mousse.
2. Le voyant LED sur le bouton marche clignotera jusqu'au chargement complet de la batterie.
3. La batterie est complètement chargée lorsque le voyant LED sur le bouton marche est vert et ne clignote plus.
4. Le niveau de la batterie est indiqué en permanence sur le voyant LED du bouton marche lorsque le rouleau en mousse est allumé. Pour voir le niveau de la batterie lorsque le rouleau en mousse est éteint, appuyer rapidement sur le bouton marche et le voyant LED clignotera tout en indiquant le niveau de la batterie.



Rouge clignotant : batterie faible



Bleu clignotant : 50 % de batterie



Vert clignotant : presque chargée



Vert fixe : complètement chargée

Rullo vibrante in schiuma

IT

Recupero affidabile.

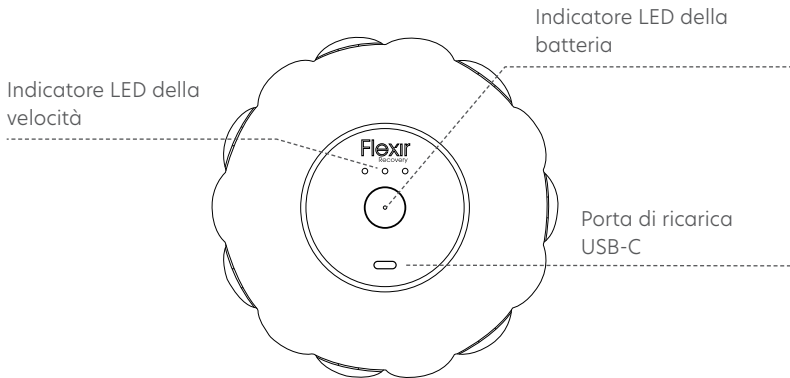

Consultare la scheda Avvertenze che contiene importanti istruzioni di sicurezza.





Utilizzo del Flexir Recovery Foam Roller

1. Per attivare il Rullo vibrante in schiuma, tieni premuto con forza il pulsante di accensione per 1-2 secondi.
2. Per aumentare la velocità premere il pulsante principale. Dopo aver raggiunto la velocità massima, premendo nuovamente il pulsante, il Rullo vibrante in schiuma tornerà alla velocità di base.
3. Posiziona il dispositivo sotto l'area da trattare esercitando gradualmente una pressione da lieve a moderata, a seconda delle necessità.
4. Per spegnere il Rullo vibrante in schiuma, tieni premuto con forza il pulsante di accensione fino allo spegnimento del dispositivo.

Ricarica del Rullo vibrante in schiuma

IT

1. Il Rullo vibrante in schiuma è abilitato per USB-C. Per ricaricare il dispositivo, collegare un'estremità del cavo in dotazione a un adattatore USB a scelta e l'altra al dispositivo.
2. La luce LED del pulsante di accensione lampeggerà fino al completamento della ricarica.
3. La ricarica è completa quando la luce LED del pulsante di accensione è di colore verde fisso.
4. Quando il dispositivo è acceso, il livello della batteria è costantemente visualizzato sulla luce LED del pulsante di accensione. Per visualizzare il livello della batteria quando il dispositivo è spento, premere brevemente il pulsante di accensione e la luce LED della batteria lampeggerà indicando il livello di carica.

-  Rosso lampeggiante: Carica bassa
-  Blu lampeggiante: Metà carica
-  Verde lampeggiante: Carica alta
-  Verde fisso: Carica completa

Rodillo de espuma vibratorio

Recuperación fiable.

ES

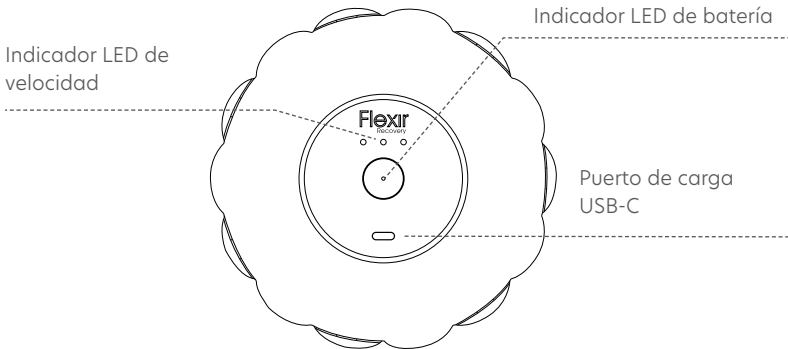

Consulte el encarte de advertencias para obtener instrucciones de seguridad importantes.

Uso del Flexir Recovery Foam Roller

ES

1. Para encender el rodillo de espuma vibratorio, mantenga presionado el botón de encendido durante 1-2 segundos.
2. Presione el botón principal para aumentar la velocidad. Después de la velocidad más alta, si vuelve a presionar el botón, el rodillo de espuma vibratorio volverá a la velocidad más baja.
3. Coloque el dispositivo debajo del área de tratamiento aplicando gradualmente una presión ligera a moderada según se necesite.
4. Para apagar el rodillo de espuma vibratorio, mantenga presionado el botón de encendido hasta que el rodillo de espuma se apague.

Carga del rodillo de espuma vibratorio

1. El rodillo de espuma vibratorio cuenta con conector USB-C. Para cargarlo, enchufe un extremo del cable incluido en el paquete en su USB y el otro extremo en el rodillo de espuma.
2. La luz LED del botón de encendido parpadeará hasta que se haya cargado completamente.
3. La carga habrá terminado cuando la luz LED del botón de encendido esté verde y fija.
4. El nivel de batería se muestra siempre en la luz LED del botón de encendido cuando el rodillo de espuma está encendido. Para ver el nivel de batería cuando el rodillo de espuma está apagado, presione rápidamente el botón de encendido y la luz LED de batería parpadeará para mostrar el nivel de batería.



Rojo parpadeante: Carga baja



Azul parpadeante: Mitad de carga



Verde parpadeante: Carga alta



Verde fijo: Completamente cargado

Vibrerende Foam Roller

Betrouwbaar herstel.

NL

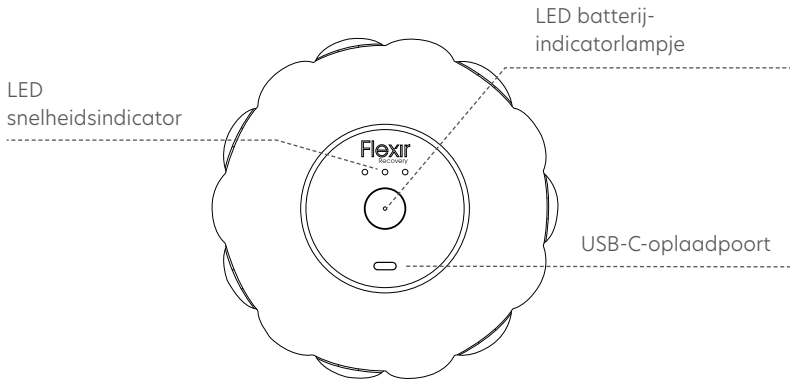





Zie de bijsluiter voor belangrijke veiligheidsinstructies.

De Flexir Recovery Foam Roller gebruiken

1. Om de vibrerende Foam Roller in te schakelen, houdt u de aan-uit-knop 1-2 seconden ingedrukt.
2. Druk op de hoofdknop om de snelheid te verhogen. Als de knop na de hoogste snelheid opnieuw wordt ingedrukt, keert de vibrerende Foam Roller terug naar de laagste snelheid.
3. Plaats het apparaat onder het te behandelen gebied en breng zo nodig geleidelijk lichte tot matige druk aan.
4. Om de Foam Roller uit te schakelen, houdt u de aan-uit-knop ingedrukt totdat het apparaat wordt uitgeschakeld.

De vibrerende Foam Roller opladen

1. De vibrerende Foam Roller is compatibel met USB-C. Om op te laden, sluit u het ene uiteinde van de meegeleverde kabel aan op de USB van uw keuze en het andere uiteinde op de Foam Roller.
2. Het LED-lampje op de aan-uitknop knippert tot het volledig is opgeladen.
3. Het opladen is voltooid wanneer het LED-lampje op de aan-uit-knop groen brandt.
4. Het batterijniveau wordt altijd weergegeven op het LED-lampje van de aan-uit-knop wanneer de Foam Roller is ingeschakeld. Om het batterijniveau te bekijken wanneer de Foam Roller is uitgeschakeld, drukt u snel op de aan-uit-knop en het LED-batterijlampje knippert om het batterijniveau te tonen.

-  **Knipperend rood:** Lage batterijspanning
-  **Knipperend blauw:** Half opgeladen
-  **Knipperend groen:** Hoge batterijspanning
-  **Solid gree Effen groen:** Volledig opgeladen

Wibrujący wałek do masażu

Niezawodna regeneracja.

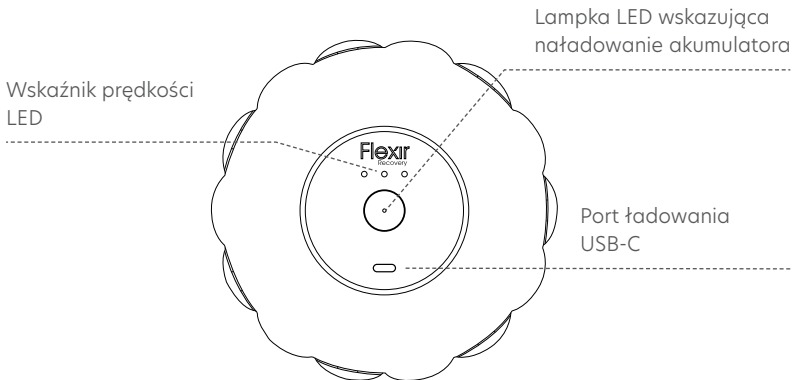

PL

Należy zapoznać się z ulotką pt. Ostrzeżenia, która zawiera ważne informacje na temat bezpieczeństwa.





Korzystanie z urządzenia Flexir Recovery Foam Roller

PL

1. Aby włączyć wibrujący wałek do masażu mocno naciśnij i przytrzymaj przycisk zasilania przez 1-2 sekundy.
2. Nacisnąć główny przycisk, aby zwiększyć prędkość. Jeśli przycisk zostanie wciśnięty ponownie po ustawieniu najwyższej prędkości, wibrujący wałek do masażu wróci do najniższej prędkości.
3. Umieść urządzenie pod obszarem poddawanyemu zabiegowi i stopniowo wywieraj lekki lub umiarkowany nacisk, w zależności od potrzeby.
4. Aby wyłączyć wibrujący wałek do masażu, należy mocno nacisnąć przycisk zasilania i przytrzymać go do momentu, aż urządzenie się wyłączy.

Ładowanie wibrującego wałka do masażu

1. Wibrujący wałek do masażu obsługuje standard USB-C. W celu ładowania należy podłączyć jeden koniec dołączonego do zestawu przewodu do ładowarki ze złączem USB, a drugi – do wałka do masażu.
2. Lampka LED na przycisku zasilania będzie migać, aż do pełnego naładowania.
3. Gdy lampka LED na przycisku zasilania zaświeci się na zielono, oznacza to, że ładowanie się zakończyło.
4. Gdy wałek do masażu jest włączony, poziom naładowania akumulatora jest stale wyświetlany na lampce LED na przycisku zasilania. Aby wyświetlić poziom naładowania akumulatora, gdy wałek do masażu jest wyłączony, należy krótko nacisnąć przycisk zasilania, a kontrolka lampki LED akumulatora zacznie migać, wskazując poziom naładowania akumulatora.

-  **Lampka miga na czerwono:** Niski poziom naładowania
-  **Lampka miga na niebiesko:** Średni poziom naładowania
-  **Lampka miga na zielono:** Wysoki poziom naładowania
-  **Lampka świeci na zielono:** Pełne naładowanie

Κύλινδρος από Αφρολέξ με Δόνηση

Αξιόπιστη αποκατάσταση.

EL

Ενδεικτική λυχνία
ταχύτητας LED

Ενδεικτική λυχνία
μπαταρίας LED

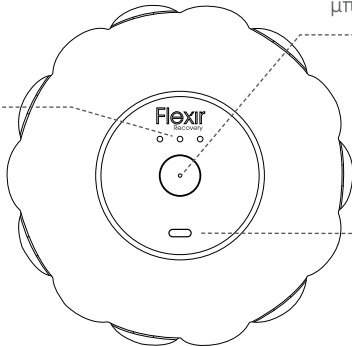

Θύρα φόρτισης
USB-C





Δείτε το ένθετο Προειδοποιήσεις για σημαντικές οδηγίες ασφάλειας.

Χρήση του Foam Roller της Flexir Recovery

1. Για να ενεργοποιήσετε τον Κύλινδρο από Αφρολέξ με Δόνηση, πιέστε σταθερά και κρατήστε πατημένο το κουμπί ενεργοποίησης για 1-2 δευτερόλεπτα.
2. Πατήστε το κύριο κουμπί για να αυξήσετε την ταχύτητα. Στην υψηλότερη ταχύτητα, αν το κουμπί πατηθεί ξανά, ο Κύλινδρος από Αφρολέξ με Δόνηση θα επανέλθει στη χαμηλότερη ταχύτητα.
3. Τοποθετήστε τη συσκευή κάτω από την περιοχή θεραπείας βαθμιαία, εφαρμόζοντας ελαφρά έως μέτρια πίεση κατά περίπτωση.
4. Για να απενεργοποιήσετε τον Κύλινδρο από Αφρολέξ με Δόνηση, πατήστε σταθερά και κρατήστε το κουμπί λειτουργίας μέχρι να απενεργοποιηθεί η συσκευή.

Φόρτιση του Κυλίνδρου από Αφρολέξ με Δόνηση

1. Ο Κύλινδρος από Αφρολέξ με Δόνηση διαθέτει θύρα USB-C. Για να τον φορτίσετε, συνδέστε το ένα άκρο του καλωδίου που περιλαμβάνεται στη συσκευασία σε μια θύρα USB της επιλογής σας και το άλλο άκρο στον Κύλινδρο από Αφρολέξ.
2. Το φωτάκι LED στο κουμπί λειτουργίας θα αναβοσβήσει μέχρι να φορτιστεί τελείως.
3. Η φόρτιση είναι πλήρης όταν το φωτάκι LED στο κουμπί λειτουργίας ανάβει σταθερά πράσινο.
4. Το επίπεδο φόρτισης της μπαταρίας εμφανίζεται πάντα στο φωτάκι LED στο κουμπί ενεργοποίησης όταν ο Κύλινδρος από Αφρολέξ είναι ενεργοποιημένος. Για να δείτε το επίπεδο φόρτισης όταν ο Κύλινδρος από Αφρολέξ είναι απενεργοποιημένος, πατήστε γρήγορα το κουμπί λειτουργίας και το φωτάκι LED της μπαταρίας θα αναβοσβήσει για να εμφανίσει το επίπεδο μπαταρίας.

-  Αναβοσβήνει κόκκινο: Χαμηλή φόρτιση
-  Αναβοσβήνει μπλε: Φόρτιση στη μέση
-  Αναβοσβήνει πράσινο: Υψηλή φόρτιση
-  Βαθύ πράσινο: Πλήρης φόρτιση

Vibrerende skumrulle

Reliable recovery.

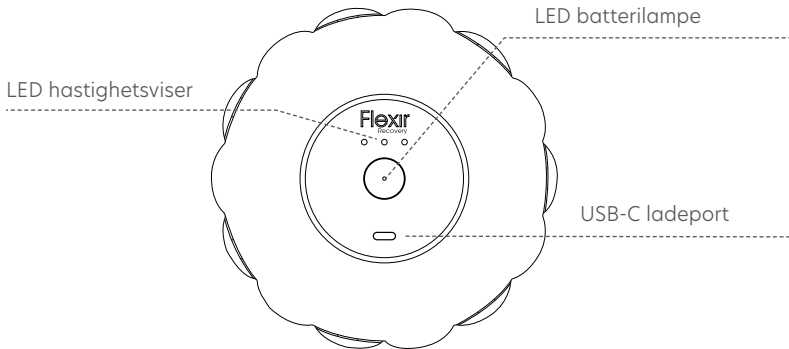

NO

Se advarselsvedlegg for viktige sikkerhetsinstruksjoner.

Bruk av Flexir Recovery skumrulle

1. For å slå på den vibrerende skumrullen, trykk på og hold strømknappen inne i 1-2 sekunder.
2. Trykk på hovedknappen før å øke hastigheten. Dersom knappen trykkes på nytt ved høyeste hastighet, vil skumrullen gå tilbake til laveste hastighet.
3. Plasser apparatet under behandlingsområdet og gradvis påfør lett til moderat trykk etter behov.
4. For å slå av skumrullen, trykk og hold strømknappen inne til apparatet slås av.

Opplading av den vibrerende skumullen

1. Den vibrerende skumrullen er USB-C aktivert. For lading, koble den ene enden av ledningen som følger med i pakken til din valgte USB, og den andre enden til skumrullen.
2. LED-lampen på strømknappen blinker til apparatet er fulladet.
3. Lading er ferdig når LED-lampen på strømknappen viser grønt.
4. Batterinivået blir alltid vist på LED-lampen på strømknappen når skumrullen er påslått. For å se batterinivå når skumrullen er avslått, trykk kort på strømknappen, og LED-batterilampen blinker for å vise batterinivået.



Blinkende rødt: Lavt ladet



Blinkende blått: Halveis ladet



Blinkende grønt: Høyt ladet



Fast grønt: Fulladet

Vibrirajući roler od pene

Pouzdan oporavak.

SR

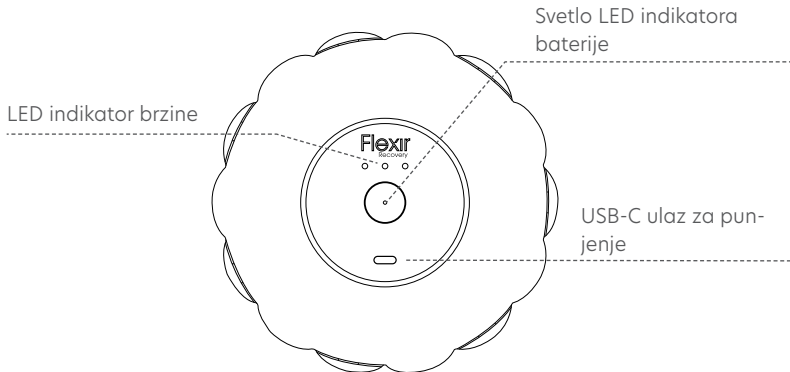





Važna uputstva u vezi sa bezbednošću potražite na listu Upozorenja.

Korišćenje Flexir Recovery Foam Roller uređaja

1. Da biste uključili vibrirajući roler od pene, čvrsto pritisnite i držite taster za napajanje 1-2 sekunde.
2. Pritisnite glavni taster da biste povećali brzinu. Kada uređaj radi najvećom brzinom, ako pritisnete taster ponovo, vibrirajući roler od pene će se vratiti na najmanju brzinu.
3. Postavite uređaj ispod mesta koje želite da tretirate i postepeno i blago do umereno pritiskajte po potrebi.
4. Da biste isključili vibrirajući roler od pene, čvrsto pritisnite i držite taster za napajanje dok se uređaj ne ugasi.

Punjenje vibrirajućeg rolera od pene

1. Vibrirajući roler od pene ima USB-C kabl. Da biste ga napunili, uključite jedan kraj kabla priloženog u pakovanju u USB ulaz po svom izboru a drugi kraj u roler od pene.
2. LED svetlo na tasteru za napajanje će treptati dok uređaj ne bude u potpunosti napunjen.
3. Punjenje je završeno kada LED svetlo na tasteru za napajanje bude stabilno zeleno.
4. Nivo napunjenosti baterije se uvek prikazuje na LED svetlu tastera za napajanje kada je roler od pene uključen. Da biste videli nivo napunjenosti baterije kada je roler od pene isključen, kratko pritisnite taster za napajanje i LED svetlo za bateriju će zatreperti da bi pokazalo nivo napunjenosti baterije.

-  **Trepćuće crveno:** Nizak nivo napunjenosti
-  **Trepćuće plavo:** Napunjenost do polovine
-  **Trepćuće zeleno:** Visok nivo napunjenosti
-  **Stabilno zeleno:** Potpuno napunjen

Vibrerande Foam Roller

Pålitlig återhämtning.

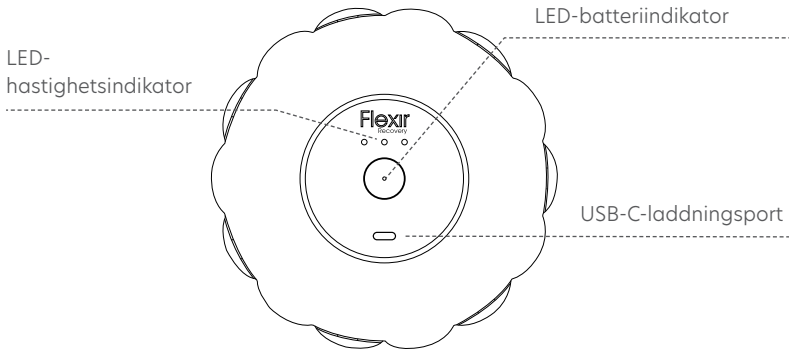

SV

Se medföljande varningar för viktiga säkerhetsinstruktioner.

Användning av Flexir Recovery Foam Roller

1. Slå på den Vibrerande Foam Roller genom att hålla på/av-knappen nedtryckt i 1-2 sekunder.
2. Tryck på huvudknappen för att öka hastigheten. Om du trycker på knappen igen efter att den högsta hastigheten har uppnåtts, återgår Vibrerande Foam Roller till den lägsta hastigheten.
3. Placera enheten under behandlingsområdet och applicera successivt lätt till måttligt tryck efter behov.
4. Stäng av Vibrerande Foam Roller genom att trycka stadigt på och hålla in på/av-knappen tills foam rollern stängs av.

Ladda Vibrerande Foam Roller

1. Vibrerande Foam Roller är USB-C-aktiverad. För att ladda, anslut ena änden av den medföljande kabeln till din USB-enhet och den andra änden till foam rollern.
2. På/av-knappens LED-indikator blinkar tills laddningen är klar.
3. Laddningen är klar när på/av-knappens LED-indikator lyser grönt.
4. Batteriets laddningsnivå anges med på/av-knappens LED-indikator när foam rollern är på. När foam rollern är avstängd kan laddningsnivån kontrolleras med ett kort tryck på på/av-knappen, varvid LED-indikatorn tänds och visar laddningsnivån.



Blinkande röd: Låg laddning



Blinkande blå: Halv laddning



Blinkande grönt: Hög laddning



Fast grönt sken: Fulladdat

Titreşimli Köpük Rulo

Güvenilir rahatlatma.

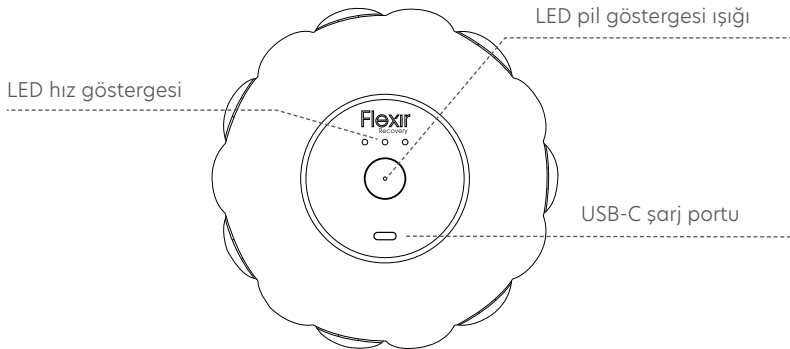





Önemli güvenlik talimatları için Uyarılar ekine başvurun.

Flexir Recovery Köpük Rulo'nun kullanımı

1. Titreşimli Köpük Rulo'ı çalıştırmak için, güç düğmesine kuvvetlice basın ve 1-2 saniye basılı tutun.
2. Hızları artırmak için ana düğmeye basın. Titreşimli Köpük Rulo en yüksek hızdayken düğmeye yeniden basılırsa, en düşük hıza geçecektir.
3. Cihazı tedavi edilecek alanının altına yerleştirin ve gerektiğinde yavaş yavaş hafif basınç uygulayın.
4. Titreşimli Köpük Rulo'ı kapatmak için, güç/hız düğmesine sağlam bir şekilde basın ve Köpük Rulo kapanıncaya kadar basılı tutun.

Titreşimli Köpük Rulo'nun şarj edilmesi

1. Titreşimli Köpük Rulo, USB-C özelliklidir. Şarj etmek için, ürünle birlikte verilen kablonun bir ucunu seçtiğiniz USB'ye ve diğer ucunu Köpük Rulo'a takın.
2. Güç düğmesinin üzerindeki LED ışığı tamamen şarj olana kadar yanıp sönecektir.
3. Güç düğmesi sürekli yeşil yandığında şarj işlemi bitmiş olur.
4. Köpük Rulo açıkken güç düğmesindeki LED ışığı daima pil seviyesini gösterir. Köpük Rulo kapalıyken pil seviyesini görüntülemek için güç düğmesine hızlıca basın ve LED pil ışığı pil seviyesini göstermek için yanıp sönecektir.

-  Yanıp sönen kırmızı: Düşük şarj
-  Yanıp sönen mavi: Yarım şarj
-  Yanıp sönen yeşil: Yüksek şarj
-  Sürekli yeşil: Tam şarj

Rolo de Espuma de vibração

Recuperação fiável.

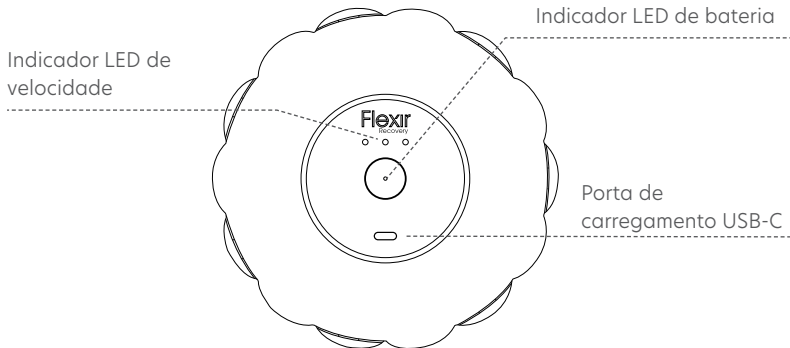

Consulte o folheto de advertências para obter instruções de segurança importantes.

Utilizar o Rolo de Espuma Flexir Recovery

1. Para ligar o Rolo de Espuma de vibração, prima firmemente e mantenha premido o botão de alimentação durante 1-2 segundos.
2. Prima o botão principal para aumentar a velocidade. Depois da velocidade mais elevada, se o botão for premido novamente, o Rolo de Espuma de vibração voltará para a velocidade mais baixa.
3. Coloque o dispositivo por baixo da área de tratamento, aplicando gradualmente pressão leve a moderada, conforme necessário.
4. Para desligar o Rolo de Espuma de vibração, prima firmemente e mantenha premido o botão de alimentação até o rolo de espuma se desligar.

Carregar o Rolo de Espuma de vibração

1. O Rolo de Espuma de vibração usa USB-C. Para carregar, ligue uma extremidade do cabo incluído na embalagem a uma porta USB e a outra extremidade ao rolo de espuma.
2. A luz LED no botão de alimentação ficará intermitente até estar totalmente carregado.
3. A carga está completa quando a luz LED no botão de alimentação é verde sólido.
4. O nível de bateria é sempre apresentado na luz LED do botão de alimentação quando o rolo de espuma estiver ligado. Para ver o nível de bateria quando o rolo de espuma estiver desligado, prima brevemente o botão de alimentação e a luz LED da bateria ficará intermitente, para indicar o nível de bateria.



Vermelho intermitente: Carga baixa



Azul intermitente: Carga a meio



Verde intermitente: Carga alta



Verde sólido: Carga total

Вибрирующий пенный массажный валик

Надежное восстановление.

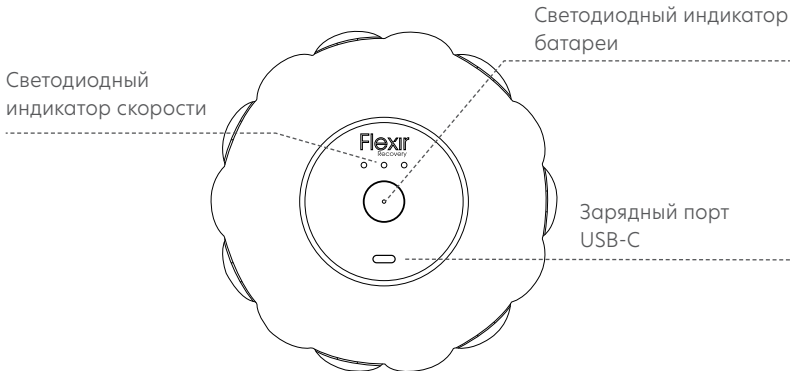





Для того, чтобы ознакомиться с важными инструкциями по технике безопасности, см. вкладку «Предупреждения».

Использование пенного валика Flexir Recovery

1. Чтобы включить пенный валик, зажмите и удерживайте кнопку питания в течение 1-2 секунд.
2. Нажмите главную кнопку, чтобы увеличить скорость. После достижения самой высокой скорости при повторном нажатии кнопки пенный валик вернется к самой низкой скорости.
3. Расположите устройство на обрабатываемой области, постепенно применяя от легкого до умеренного давления по мере необходимости.
4. Чтобы выключить пенный валик, зажмите и удерживайте кнопку питания, пока устройство не выключится.

Зарядка вибрирующего пенного валика

1. Вибрирующий пенный валик можно заряжать через USB-C. Для зарядки подключите один конец кабеля, входящего в комплект, к выбранному USB-разъему, а другой конец – к валику.
2. Светодиодный индикатор на кнопке питания будет мигать до полной зарядки.
3. Зарядка завершена, если светодиодный индикатор на кнопке питания горит зеленым цветом.
4. Уровень заряда батареи отображается на светодиодном индикаторе кнопки питания постоянно, когда устройство включено. Чтобы посмотреть уровень заряда батареи на выключенном валике, коротко нажмите на кнопку питания, и светодиодный индикатор батареи замигает, показывая уровень заряда батареи.

-  Мигает красным: низкий уровень заряда
-  Мигает синим: средний уровень заряда
-  Мигает зеленым: высокий уровень заряда
-  Горит зеленым, не мигая: полностью заряжена

جهاز الاسطوانة المطاطية الرجّاج

تعايف مضمون

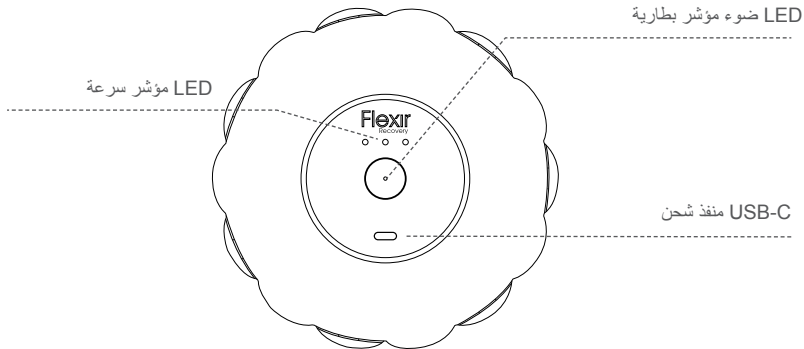

AR

راجع ورقة التنبيهات للاطلاع على إرشادات السلامة المهمة.

استخدام جهاز Flexir Recovery Foam Roller

1. لتشغيل جهاز الاسطوانة المطاطية الرجّاج، اضغط بثبات على زر الطاقة واستمر في الضغط لمدة تتراوح من ثانية واحدة إلى ثانيّتين.
2. اضغط على الزر الرئيسي لزيادة السرعة. إذا تم الضغط على الزر مرة أخرى بعد بلوغ جهاز الاسطوانة المطاطية الرجّاج أعلى سرعته، ستعود السرعة إلى أدنى درجاتها.
3. ضع الجهاز تحت المناطق التي تحتاج إلى معالجة وطبّق تدريجياً ضغطاً يتراوح من الخفيف إلى المعتدل بحسب الحاجة.
4. لإطفاء جهاز الاسطوانة المطاطية الرجّاج، اضغط بثباتٍ على زر الطاقة واستمر في الضغط عليه حتى ينطفئ الجهاز.

شحن جهاز الاسطوانة المطاطية الرجّاج

- وميض أحمر: مستوى شحن منخفض
- وميض أزرق: مشحونة حتى النصف
- وميض أخضر: مستوى شحن عالٍ
- ضوء أخضر ثابت: مشحونة بالكامل

1. يمكن استخدام شاحن USB-C لجهاز الاسطوانة المطاطية الرجّاج. للشحن، وصل أحد طرفي السلك المتوفر في اللعبة في منفذ USB من اختيارك والطرف الآخر في جهاز الاسطوانة المطاطية.
2. سيستمر ضوء LED في زر الطاقة في الوميض حتى تُشحن البطارية بالكامل.
3. يكتمل الشحن حين يتحول ضوء LED في زر الطاقة إلى اللون الأخضر الثابت.
4. يُعرض مستوى شحن البطارية دائماً على ضوء LED في زر الطاقة حين يكون جهاز الاسطوانة المطاطية في وضع التشغيل. لعرض مستوى شحن البطارية حين يكون الجهاز مطفأً، اضغط بسرعة على زر الطاقة وسوف يومض ضوء البطارية LED مُظهراً مستوى شحن البطارية.

