

City.2  
0271801000 Handtuchhalter

**PRODUKT**

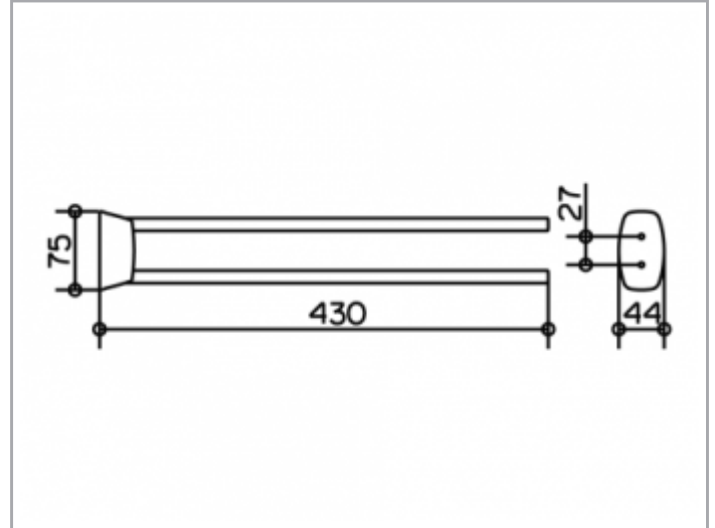

**ZEICHNUNG**



**PRODUKTBESCHREIBUNG**

schwenkbar

**OBERFLÄCHE**

verchromt

**ABMESSUNG**

430 mm

**AUSSCHREIBUNGSTEXT**

KEUCO CITY.2 Handtuchhalter 0271801000  
Hochglanzverchromter Handtuchhalter in neuer, klarer Formsprache,  
zwei nebeneinander angeordnete, unabhängig voneinander seitlich  
schwenkbare Haltearme,  
Ausladung: 430 mm  
Der Handtuchhalter wird verdeckt angebracht  
Lieferung inkl. korrosionsfreiem Befestigungsmaterial