

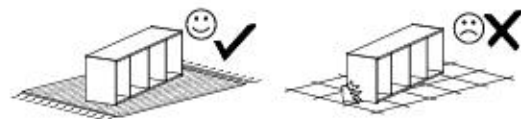

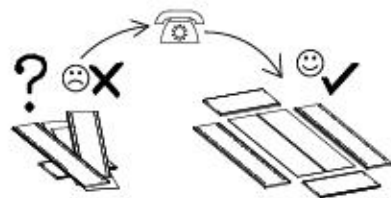

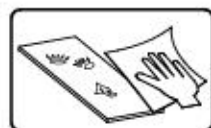

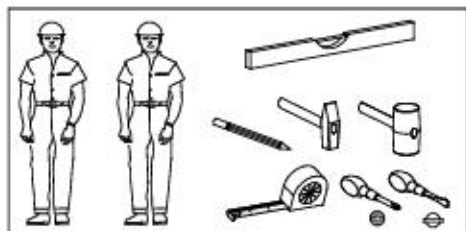
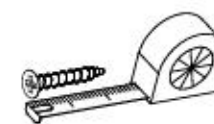
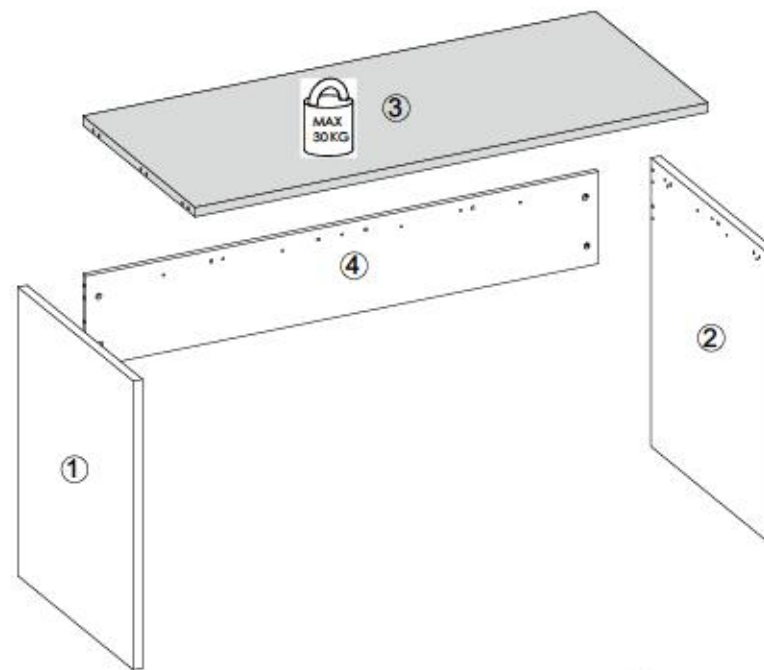

- Ⓛ Montageanleitung
- Ⓝ Handleiding voor de montage
- Ⓜ Montaj talimat
- Ⓧ Notice de montage
- Ⓝ Montážní návod
- Ⓜ Szereelés útmutató
- Ⓛ Assembly Instructions
- Ⓧ Instrukcja montażu
- Ⓜ Инструкція по монтажу
- Ⓛ Istruzioni di montaggio
- Ⓜ Návod na montáž
- Ⓜ Instrucțiuni de montaj
- Ⓛ Instrucciones de montaje
- Ⓜ Montaj Talimat



| nr | L[mm] | B[mm] | T[mm] | Menge | Colt |
|----|-------|-------|-------|-------|------|
| 1  | 762   | 622   | 25    | 1     | 1/1  |
| 2  | 762   | 622   | 25    | 1     | 1/1  |
| 3  | 1380  | 604   | 25    | 1     | 1/1  |
| 4  | 1380  | 280   | 16    | 1     | 1/1  |



|  |   |  |  |
|--|---|--|--|
| W1<br><br>x3  | B1<br><br>ø8x35<br>x16 | I7a<br><br>x4 | I7c<br><br>x9 |
| K1<br><br>x13 | K10<br><br>x13         | P4<br><br>x4  | F4<br><br>x12 |



I

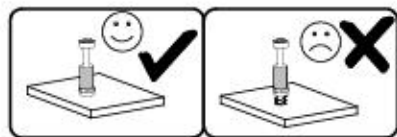
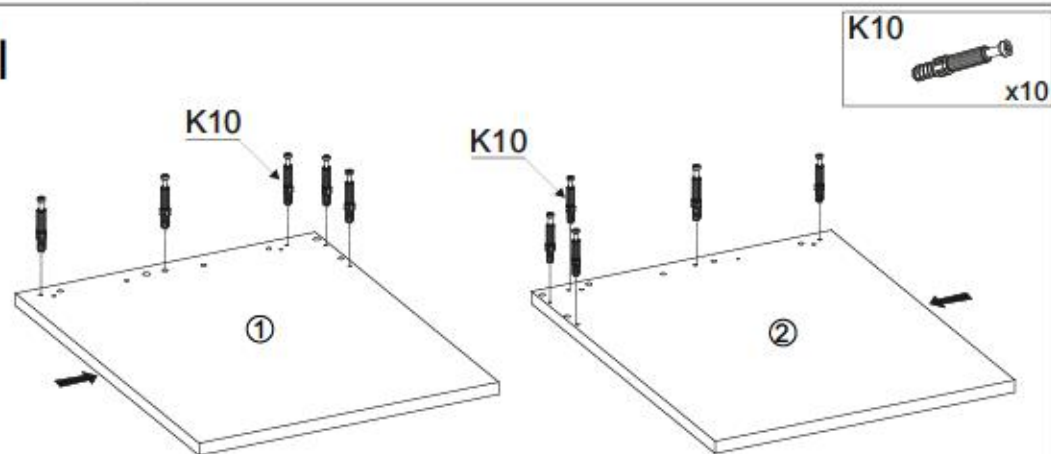

II

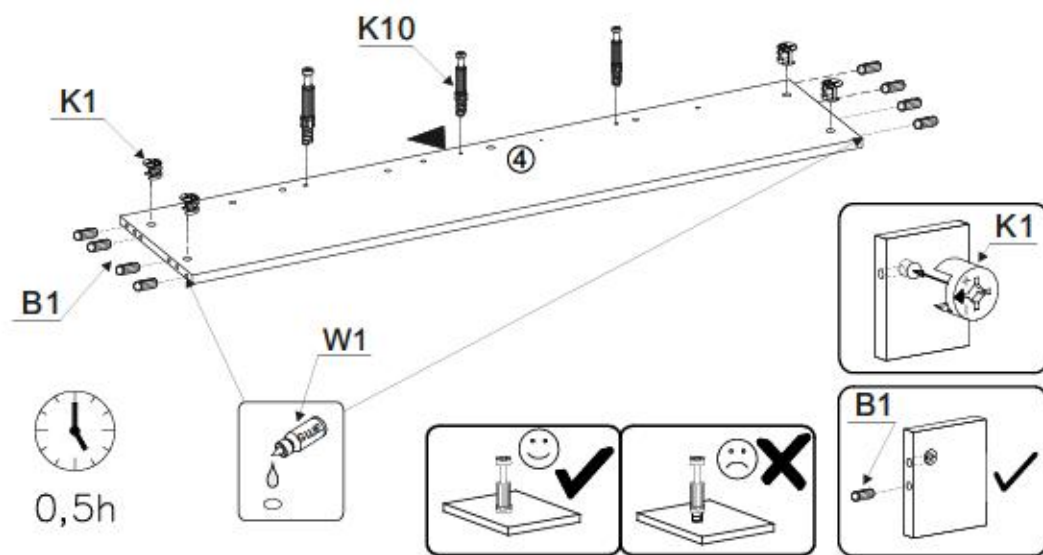

III

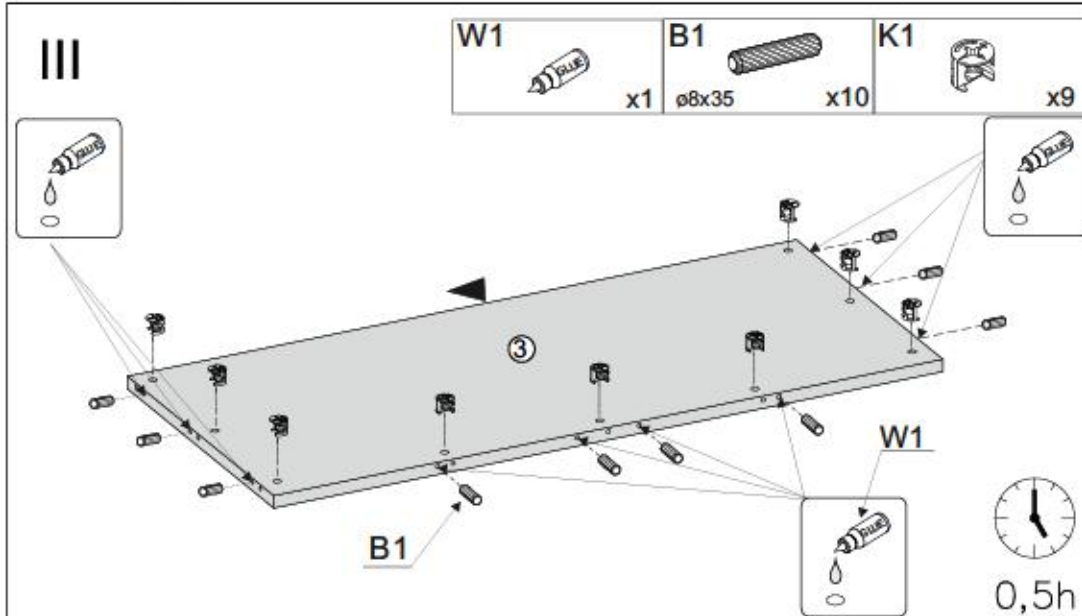

IV

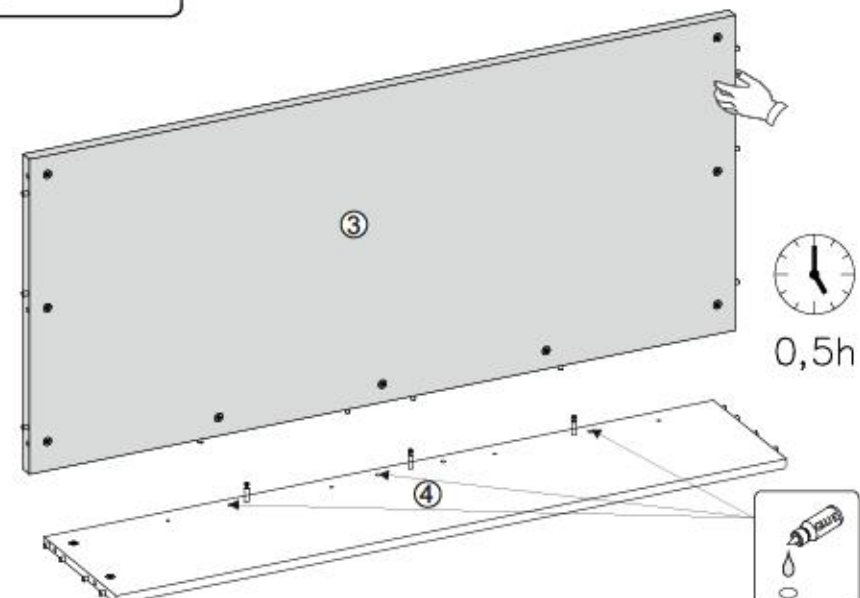
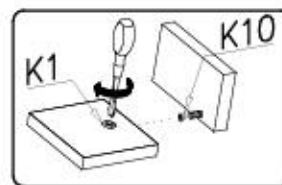



V

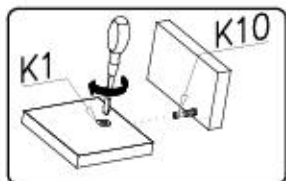

0,5h

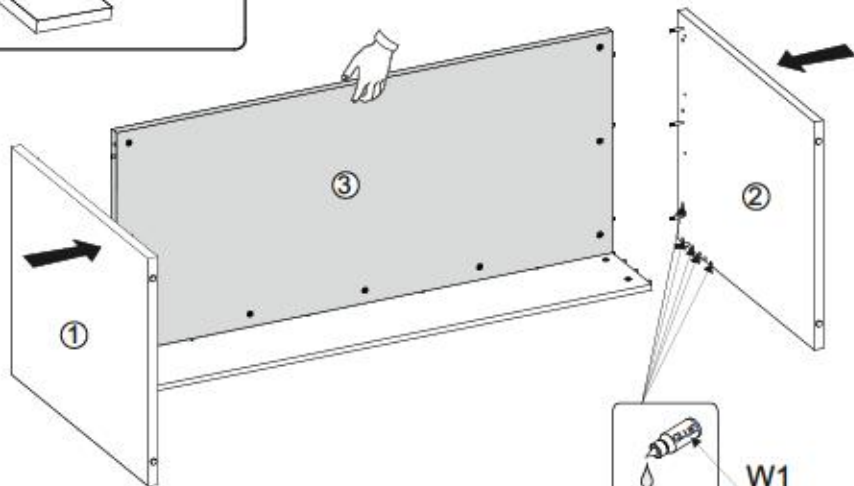

VI

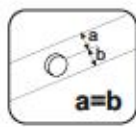
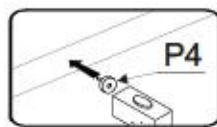
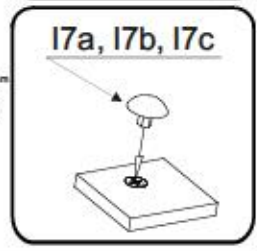
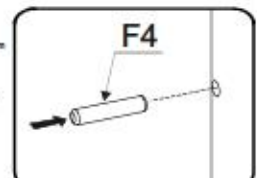
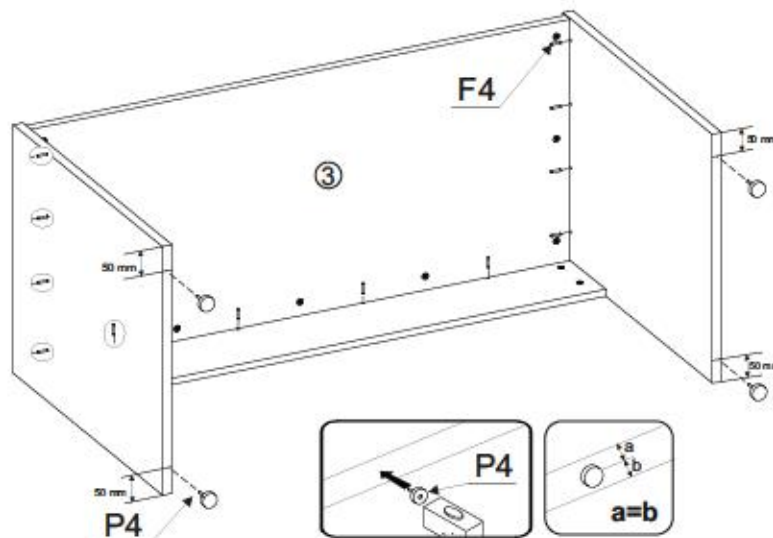
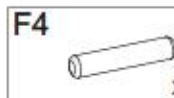

Name • Nom • Nome • Naam • Nazwa • Jméno  
• Νόζον • Név • Denumire • Isim • Имя

Nr • No • N° • Номер • Č • Sz

Typ • Type • Tip • Трпс • Трр • Tun

CITY / GIRON

--

06

**D** **Linea Distributrice DE Beschäftigte**  
Sollte Ihnen ein Beschädigtes Teil, können Sie diese Servicekarte direkt an die untenstehende Adresse mailen. Wir können allerdings nur Beschädigte auf diesem Wege versenden. Sollten Sie eine andere Beschwerde an Ihren Möbelstück haben, so wenden sie sich bitte direkt an Ihr Möbelhaus.

**GB** Our direct order service for filling  
if a filling part is missing, you can e-mail this service card directly to the address below. However, we can only send filling parts in this way if you have any other cause for complaint concerning your item of furniture, please contact your furniture store directly.

**CZ** Náš přímý servis pro leštění  
Chytl-li vám nějaký díl z kování, můžete tuto servisní kartu odeslat e-mailem přímo na níže uvedenou adresu. Auto částku však můžeme poslat jen tímto způsobem. Pokud byste měli nějaký jiný problém, obraťte se prosím na svého prodejce nábytku.

**F** Bien étaler la notice de montage  
Si vous manquez une teneur, veuillez envoyer directement la présente carte ainsi qu'à l'adresse e-mail il indiquée ci-dessous. Cependant, seul nous permet uniquement d'envoyer des teneurs. Pour tout autre type de réclamation concernant votre meuble, veuillez contacter directement votre magasin d'ameublement.

**I** Il nostro servizio diretto per il ordine della lavorazione  
Qualora Vi dovesse mancare un pezzo di fissaggio, allora Vi preghiamo di inviare questa carta di servizio immediatamente all'indirizzo sottostante. Possiamo inviare i pezzi di fissaggio solamente per mezzo di questo procedimento. Qualora dovete avere qualche altra reclamazione in merito al mobile, allora Vi preghiamo di rivolgerVi direttamente al Vostro Negozio di mobili.

**BG** Наш директен сервис за поръчки  
Ако ви липне част от монтажната карта, моля да изпратите тази директна карта на адреса, който е посочен по-долу. Можем да изпратим частите за монтаж само по този начин. Ако имате друга жалба относно мебелта, моля да се свържете директно с Вашия магазин за мебели.

**NL** Onze directie voor losse onderdelen  
Wanneer er een onderdeel ontbreekt, kunt u deze servicekaart direct aan onze afdeling e-mailen. Wij kunnen in deze manier alleen losse onderdelen verzenden. Mocht u een ander probleem met uw meubel hebben, is contact op te nemen met uw meubeldealer.

**PL** Nasz bezpośredni serwis części montażowych  
Jeśli w trakcie montażu brakuje części do montażu, u prosimy o przesłanie nam niniejszej karty serwisowej na niżej podany adres e-mailowy. Wzrosty części możemy przesłać wyłącznie w ten sposób. W przypadku innych reklamacji dotyczących mebla, prosimy o kontakt z miejscem zakupu mebli.

**HR** Servis za dijelove  
U slučaju da nedostaje neki od dijelova potrebno vam, dana dolje navedenu mail adresu pošaljite ovaj servisni obrazac. Na ovaj način mogu se dostaviti samo dijelovi. U slučaju da imate dodatne prigovore vezane uz krovak namještaja molimo vas da se obratite bravno trgovini namještaja gdje je i kupili.

**HU** Direktrendelési kártya vezetékek esetén  
Ha hiányzik egy vezeték, ezt a kártyát közvetlenül elküldheti az alább található címre. Azonban csak a vezetékek tudunk így küldeni. Amennyiben másféle problémát szeretne feljelenteni, kérjük, forduljon közvetlenül a boltvezetőhöz.

**SK** Náš priamy servis pre chýbiace kovanie  
Ak by Vám chýbala nejaká časť kování, môžete poslať túto servisnú kartu priamo e-mailom na nižšie uvedenú adresu. Cieľom kování vieme poslať iba týmto spôsobom. Ak by ste mali inú reklamáciu ohľadom vášho nábytku, obraťte sa prosím na váš predajcu nábytku.

**SLO** Náš direktno uslužbeni storitev za delce  
Vse manjkajoče delce kovanja lahko v našem servisno pošljete po e-pošti direktno na spodnji naslov. Po tej poti vam lahko pošljemo samo delce. Če imate kakršnakoli težavo drug del pohištva, se obrnite neposredno na vašo trgovino pohištva.

**RO** Serviciul nostru direct pentru accesorii  
In cazul in care va lipseste o piesa de fixare, va rugam sa puteti sa trimitati direct acest card de serviu prin e-mail la adresa de mai jos. Noi nu putem expedia piesa de fixare decat pe aceasta cale. Dacă aveți o altă reclamație referitoare la piesa de mobilier, atunci vă rugăm să vă adresați direct la magazinul dvs. de mobilier.

**RUS** Наш прямой сервис для крепежей  
В том случае, если Вам не хватает крепежа, просим Вас направить эту сервисную карточку по электронной почте на указанный ниже адрес. Мы можем доставить крепеж только таким образом. Если у Вас есть другая претензия по поводу мебели, просим Вас обратиться непосредственно в магазин мебели.

**S** Vår direktservice för beslagdelar  
Om du saknar en beslagdel kan du skicka detta servicekort direkt till e-postadressen som anges nedan. Tänk på att detta är den enda möjligheten att skicka beslagdelar till dig. Om du har någon annan åsikt rörande ditt möbels är en annan anledning rekommenderat att kontakta ditt möbels but direkt.

**ES** Nuestro servicio directo para accesorios  
Si le falta el gin accesorio, puede enviar este tarjeta de servicio directamente a la siguiente dirección. No obstante, por este método solo podemos enviar accesorios. Si tiene alguna otra objeción sobre su mueble, consulte directamente con su mueblería.

**TR** Doğrudan için doğrudan servisi için  
Bir donatıya z eklenmiş bu servis kartını doğrudan a'yağda bul'un adresine doğrudan mail'i yazabilirsiniz. Sadece bu yolla donatı bir'ğiden bir'ğit'e gönderebilirsiniz. Diğer donatıya z eklenmiş başka bir'ğit'e doğrudan mobilya servisi için yazabilirsiniz.

| nr | L [mm] | B [mm] | T [mm] | Merçe | Cut |
|----|--------|--------|--------|-------|-----|
| 1  | 762    | 622    | 25     | 1     | 1/1 |
| 2  | 762    | 622    | 25     | 1     | 1/1 |
| 3  | 1380   | 604    | 25     | 1     | 1/1 |
| 4  | 1380   | 175    | 16     | 1     | 1/1 |

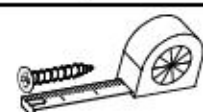
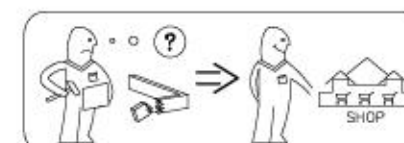
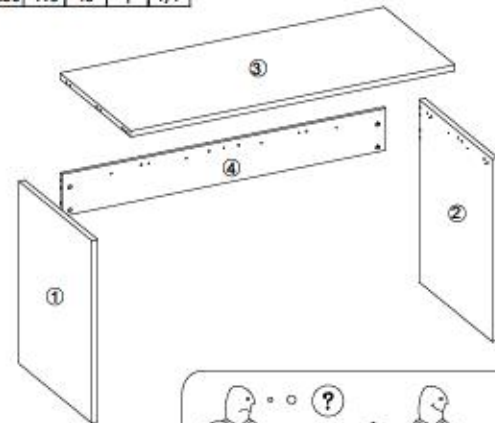

|                     |             |             |
|---------------------|-------------|-------------|
| B1<br>ø8x35<br>x... | I7a<br>x... | W1<br>x...  |
| I7c<br>x...         | K1<br>x...  | K10<br>x... |
| P4<br>x...          | F4<br>x...  |             |



+49 5233 95 290 10

service@mv-stehmet.de

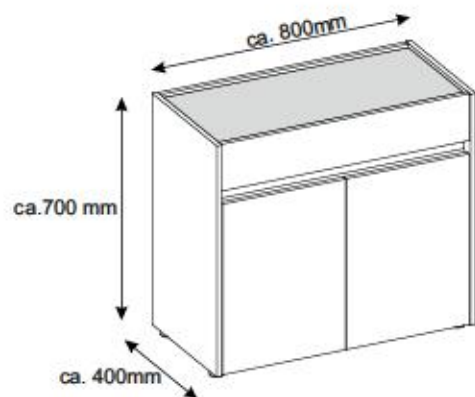

- Ⓓ **Montageanleitung**
- Ⓐ **Handleiding voor de montage**
- Ⓡ **Montaj talimat**
- Ⓕ **Notice de montage**
- Ⓒ **Montážní návod**
- Ⓗ **Szerelési útmutató**
- Ⓖ **Assembly Instructions**
- Ⓟ **Instrukcja montażu**
- Ⓡ **Инструкция по монтажу**
- Ⓡ **Istruzioni di montaggio**
- Ⓚ **Návod na montáž**
- Ⓡ **Instrucțiunile de montaj**
- Ⓔ **Instrucciones de montaje**
- Ⓡ **Montaj Talimat**

| n.r. | L[mm] | B[mm] | T[mm] | Menge | Call |
|------|-------|-------|-------|-------|------|
| 1    | 680   | 400   | 16    | 1     | 1/1  |
| 2    | 680   | 400   | 16    | 1     | 1/1  |
| 3    | 99    | 365   | 16    | 1     | 1/1  |
| 4    | 768   | 366   | 16    | 1     | 1/1  |
| 5    | 768   | 366   | 16    | 1     | 1/1  |
| 6    | 768   | 366   | 16    | 1     | 1/1  |
| 7    | 768   | 77    | 38    | 1     | 1/1  |
| 8    | 380   | 497   | 16    | 2     | 1/1  |
| 9    | 678   | 768   | 16    | 1     | 1/1  |
| 10   | 763   | 126   | 16    | 1     | 1/1  |
| 11   | 290   | 80    | 12    | 2     | 1/1  |
| 12   | 290   | 80    | 12    | 2     | 1/1  |
| 13   | 344   | 65    | 12    | 2     | 1/1  |
| 14   | 354   | 297   | 3     | 2     | 1/1  |

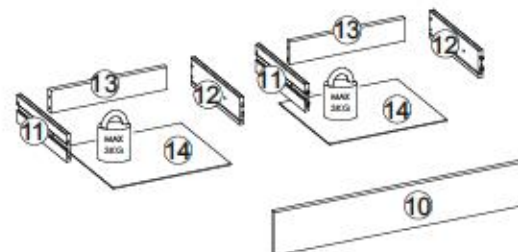
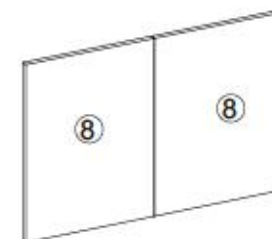
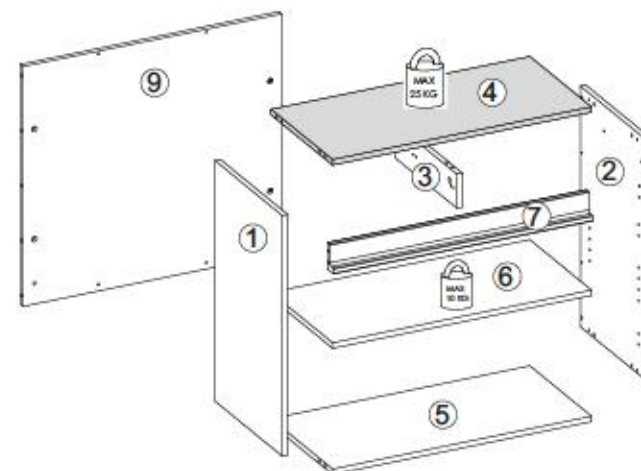
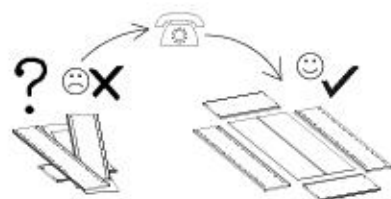
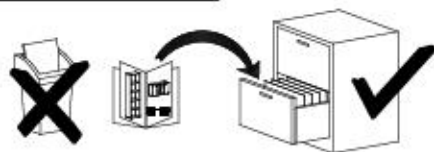
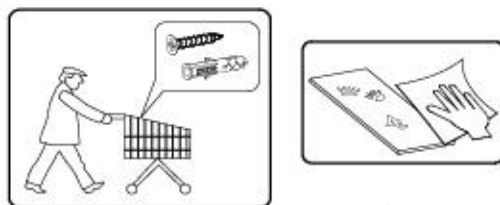
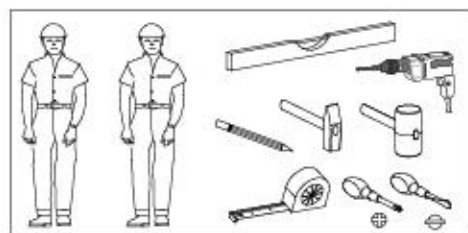

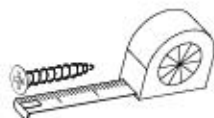

|                           |                            |                            |                          |                 |
|---------------------------|----------------------------|----------------------------|--------------------------|-----------------|
| <b>B1</b><br>ø8x35<br>x18 | <b>B2</b><br>ø6x30<br>x4   | <b>A1</b><br>ø7x50<br>x4   | <b>W2</b><br>x1          | <b>I7</b><br>x4 |
| <b>K1</b><br>x20          | <b>K10</b><br>x20          | <b>D4</b><br>x4            | <b>C6</b><br>x4          | <b>F2</b><br>x4 |
| <b>N1</b><br>M4x9<br>x4   | <b>G34</b><br>3,5x16<br>x8 | <b>G47</b><br>6,3x13<br>x8 | <b>G50</b><br>3x20<br>x6 | <b>W1</b><br>x1 |
| <b>P10</b><br>x4          | <b>G36</b><br>4x30<br>x4   | <b>H5</b><br>17x280<br>x4  | <b>Q2</b><br>x2          |                 |



G47

6,3x13



x4

H5



17x280

x2

K10



x14

D4



x4

I

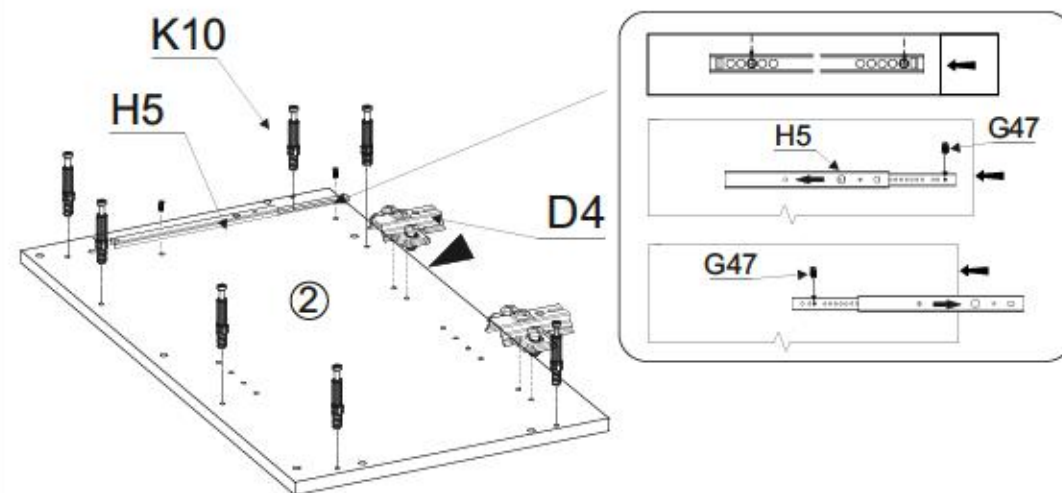
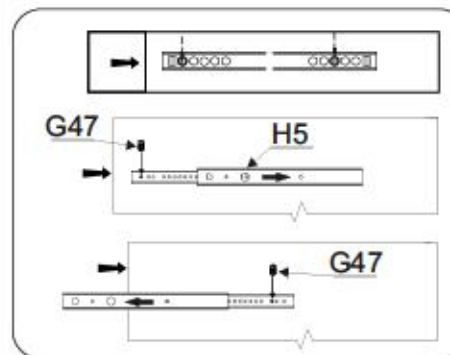
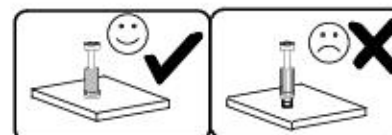



II

G47  
6,3x13  
x4H5  
17x280  
x2

x2

K1



x2

B1

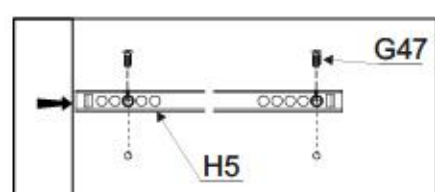
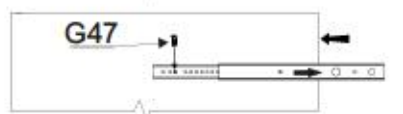
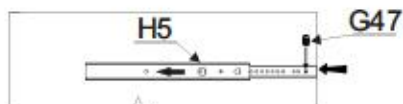
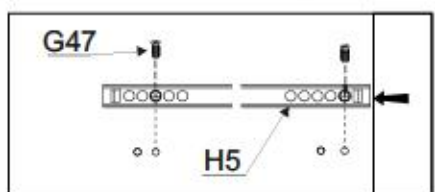
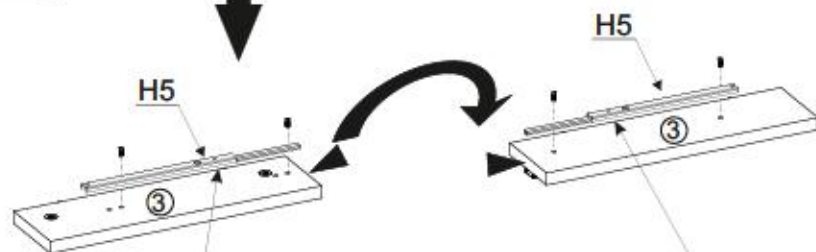
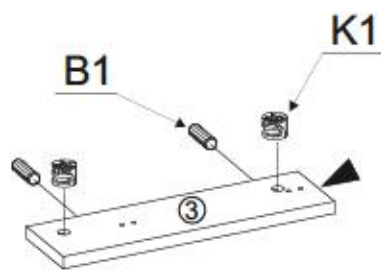
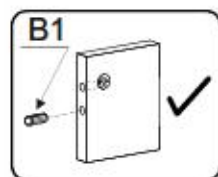
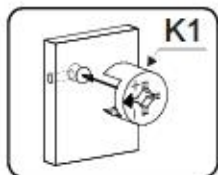
ø8x35  
x2

III

B1

ø8x35  
x8

K1



x12

K10



x2

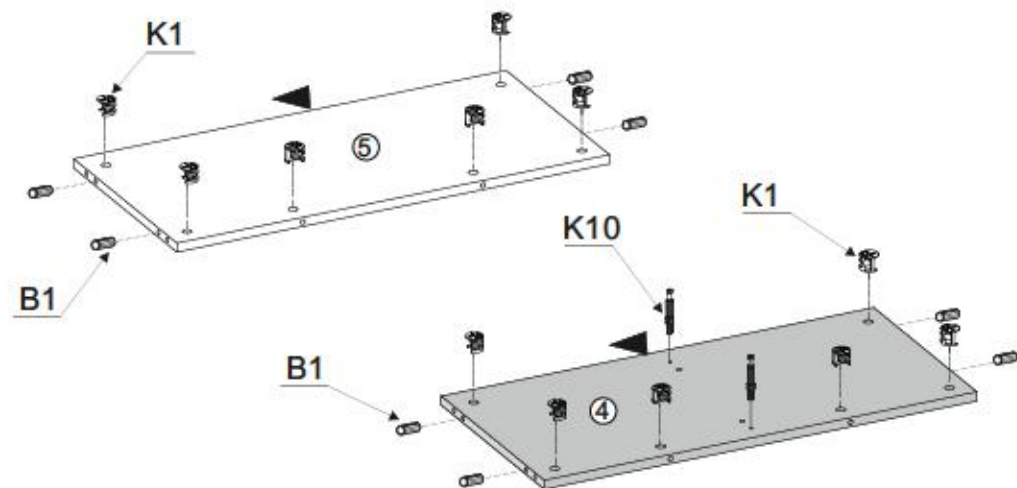

IV

B1

ø8x35  
x8

K1



x6

K10



x4

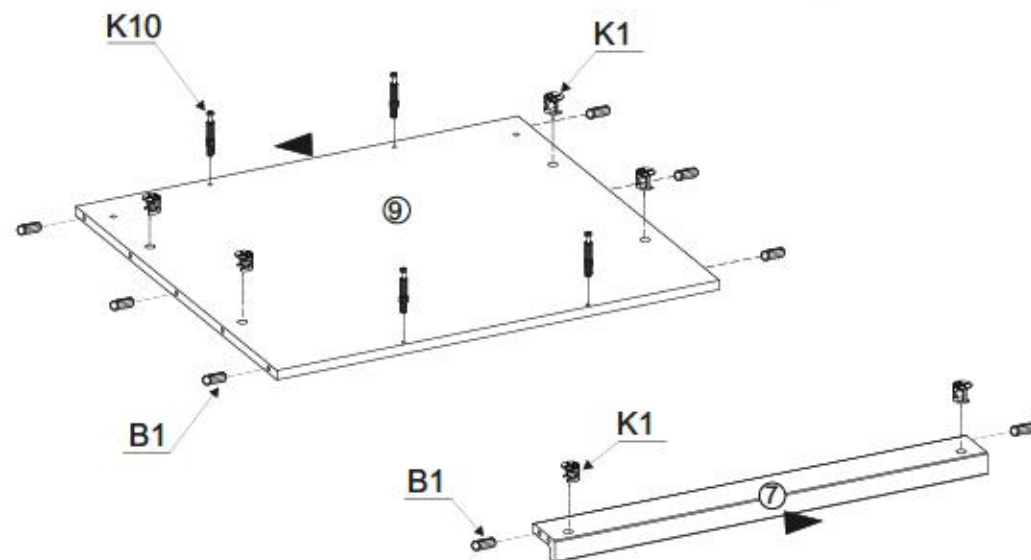



V

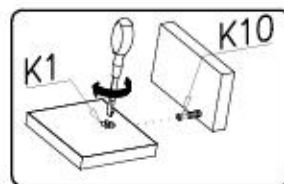
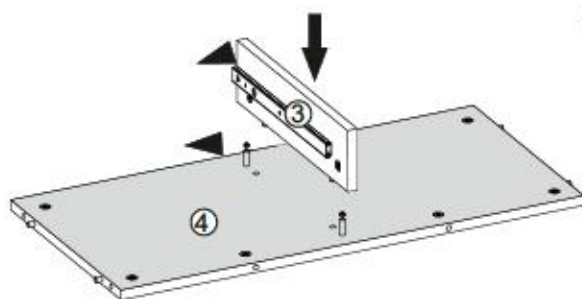

VI

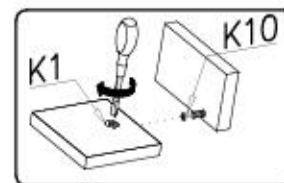
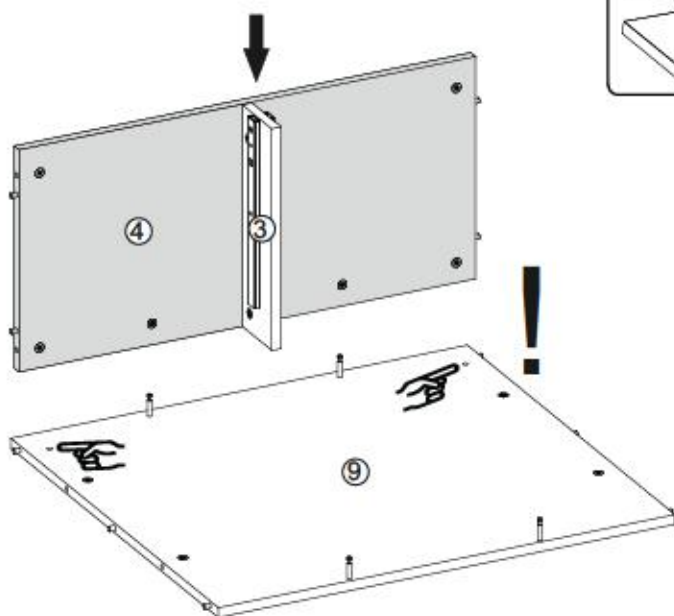

VII

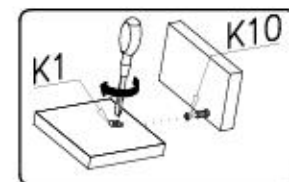
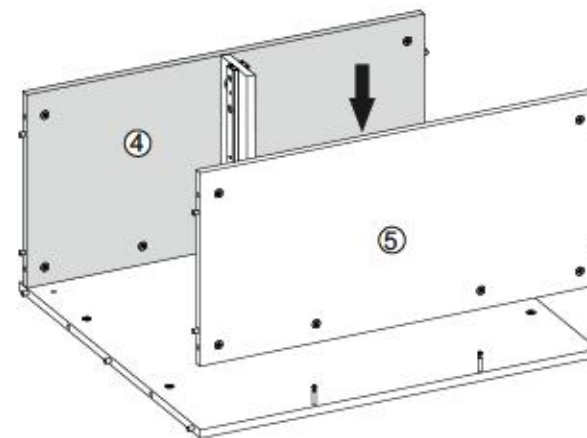

VIII

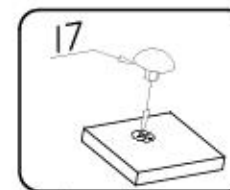
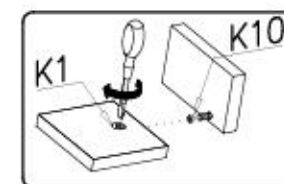
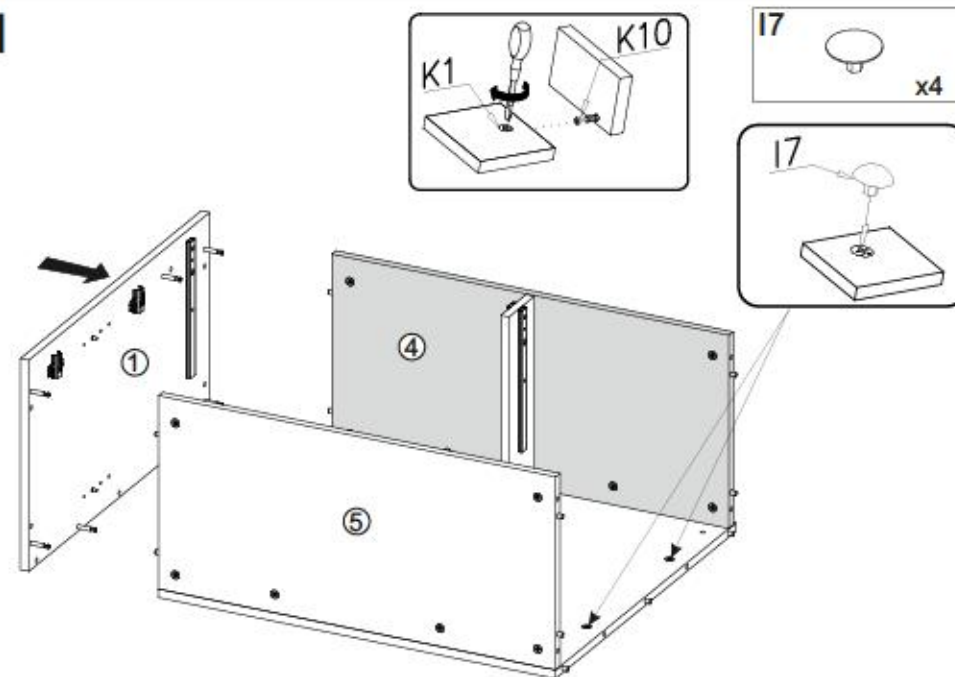



IX

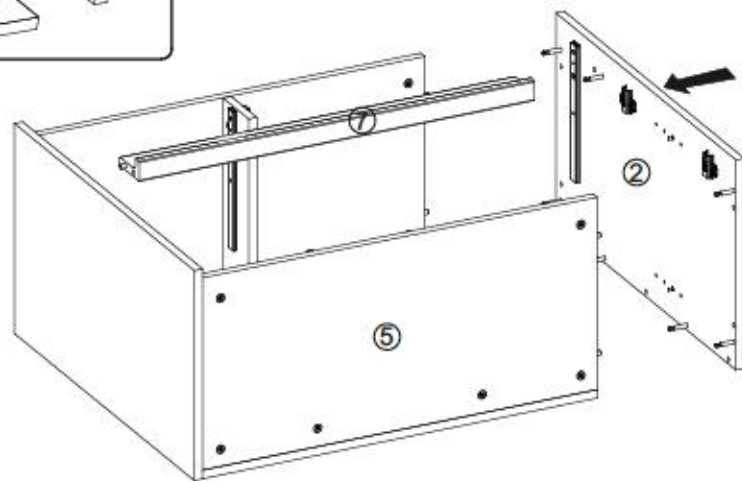
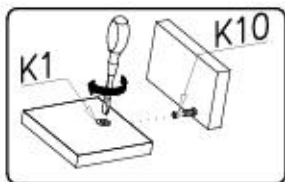

X

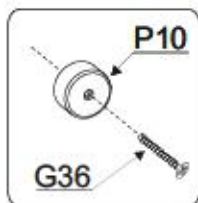

P10



x4

G36



x4

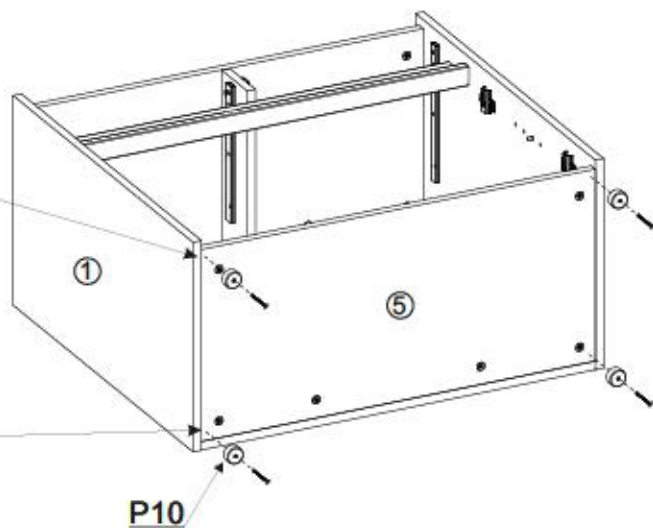
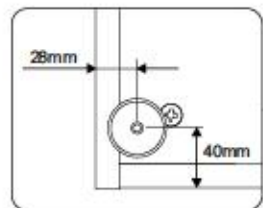
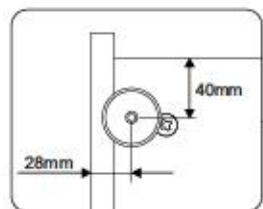

XI

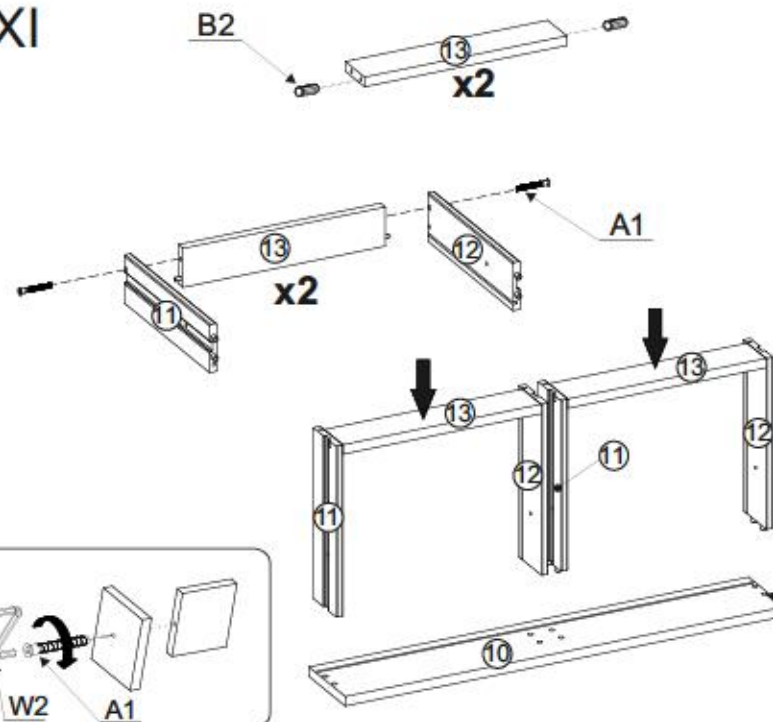

B2



ø6x30 x4

A1



ø7x50 x4

W2



x1

W1



x1



0,5h

W1



XII

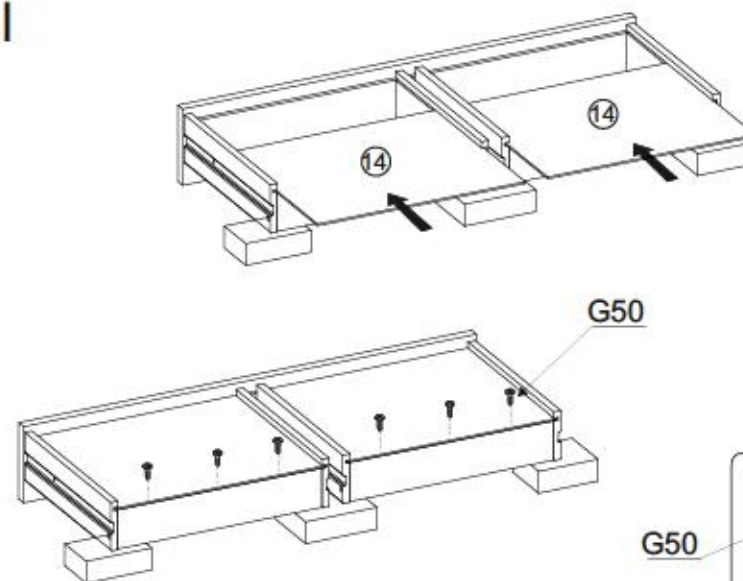

G50



3x20 x6

G50

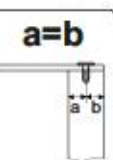
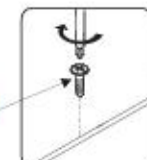





## XIII

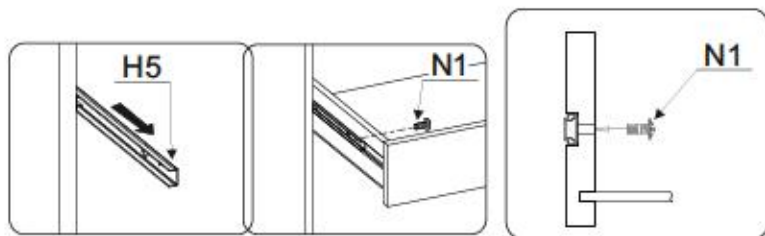

N1

M4X9

x4

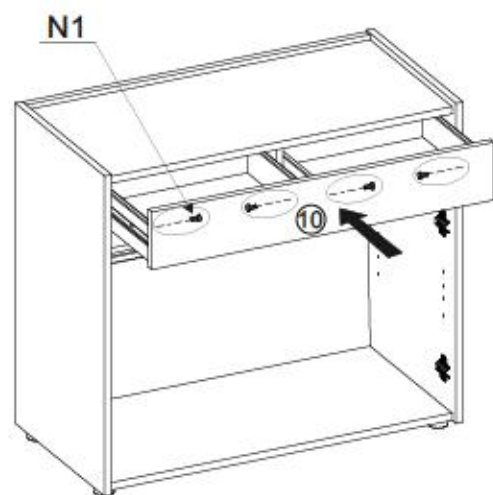

## XIV

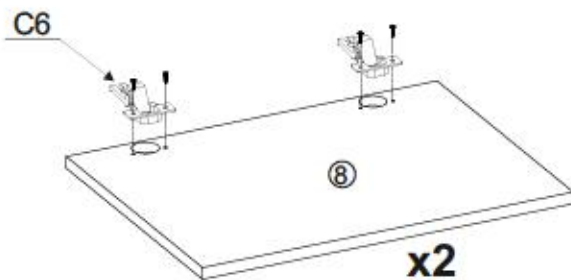

C6

x4

G34

3,5x16

x8

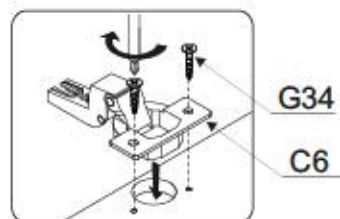

G34

C6



## XV

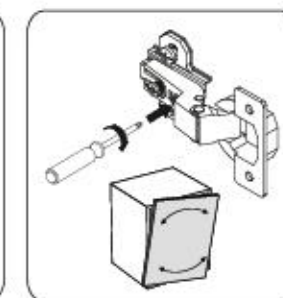
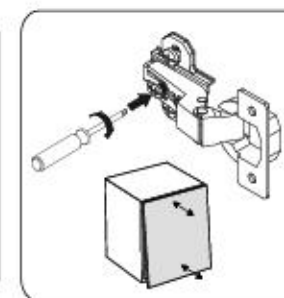
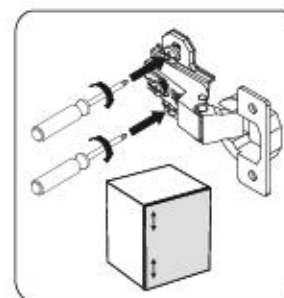
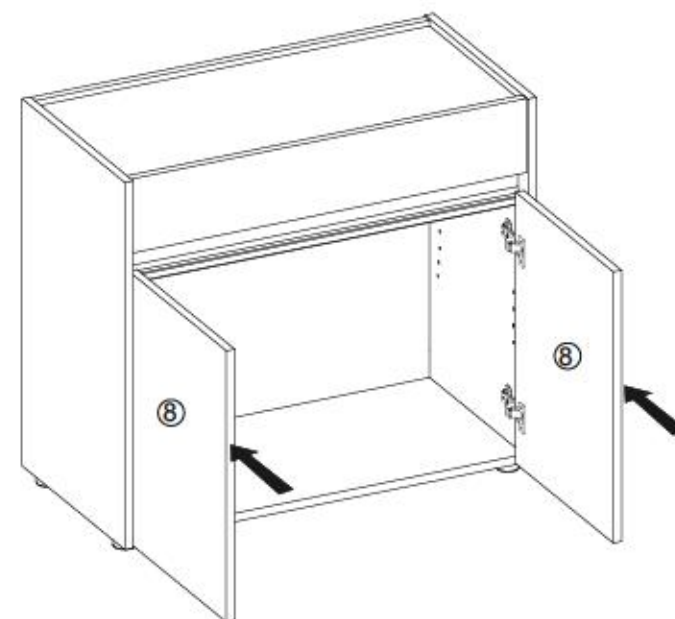
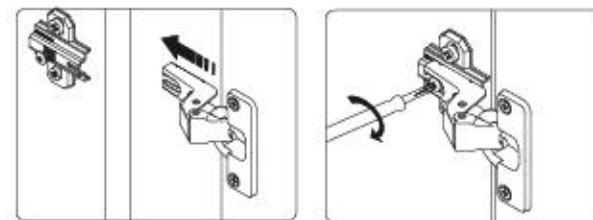



XVI

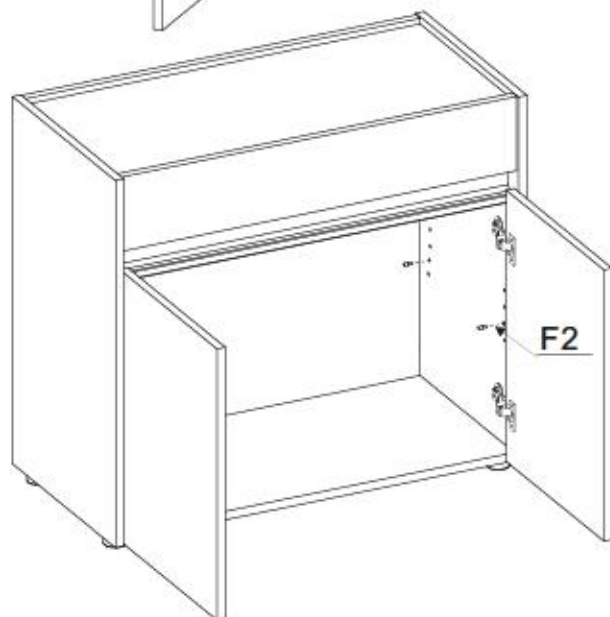
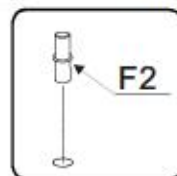
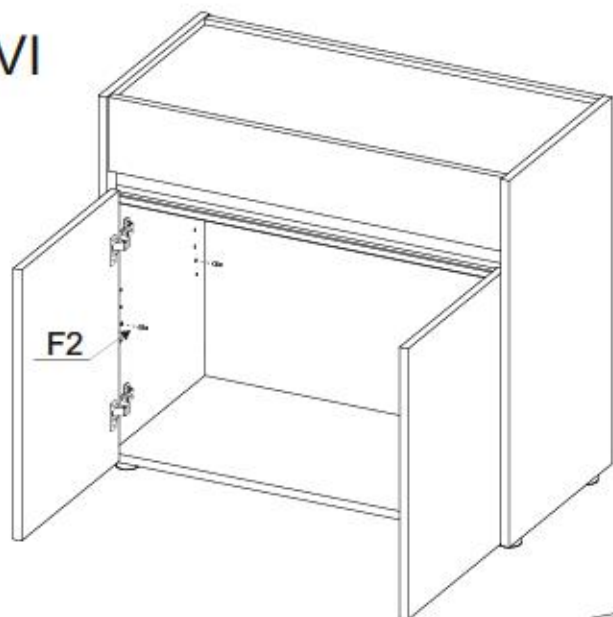

XVII

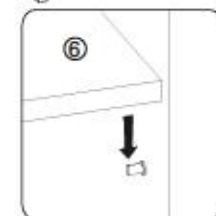
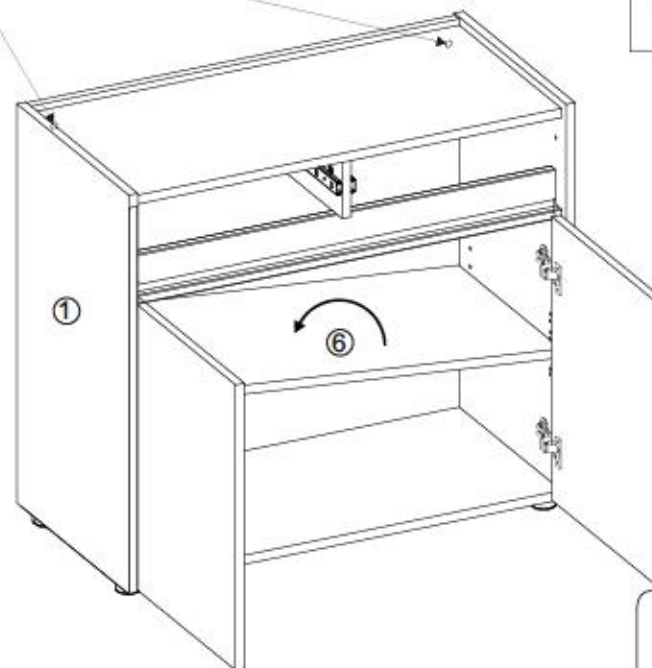
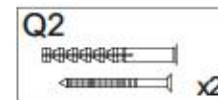
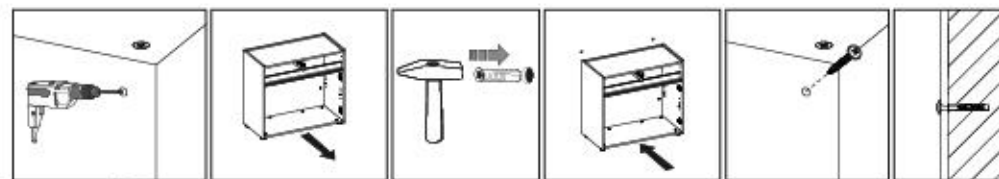
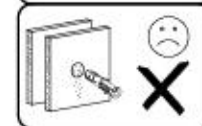
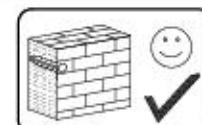

15/16 Service • Assistenza • Dienstverlening • Serwis • Servis • Szerviz • Сервисная служба

Name • Nom • Nome • Naom • Nazwa • Jméno • Názov • Név • Denumire • İsim • Имя  
 CITY / GIRON --- 53

**D** Unsere Dienstleistung ist beschreiblich. Sollten Sie diese Servicekarte direkt an die untenstehende Adresse mailen. Wir können ansonsten nur Beschädigte auf diesem Wege verschicken. Sollten Sie eine andere Beseitigung an Ihrem Möbelstück haben, so wenden Sie sich bitte direkt an Ihr Möbelhaus.

**GB** Our direct order service for filing. If a filing part is missing, you can e-mail this service card directly to the address below. However, we can only send filing parts in this way if you have any other cause for complaint concerning your item of furniture, please contact your furniture store directly.

**CZ** Naše příloha slouží pro kování. Pokud by vaše reklamace byla ovlivněna jinými díly nábytku, obraťte se přímo na svého prodejce nábytku.

**F** Bien étudier la notice de montage. Si vous remarque une erreur, veuillez envoyer directement la présente carte service à l'adresse ci-dessous. Cependant, nous ne pouvons que vous renvoyer des pièces de rechange si vous avez une autre raison de réclamation concernant votre meuble, veuillez contacter directement votre magasin d'aménagement.

**I** Il nostro servizio di aiuto per il collare dei fileamenti. Qualora Vi dovesse mancare un pezzo di fileaggio, allora Vi preghiamo di inviare questa carta di servizio immediatamente all'indirizzo sottostante. Possiamo inviare i pezzi di fileaggio solamente per mezzo di questo procedimento. Qualora dovesse avere qualche altro reclamo in merito al mobile, allora Vi preghiamo di rivolgerVi direttamente al Vostro Negozio di mobili.

**BG** Нашата директна услуга за облик. Ако имате част от комплекта, потърсете настоящата сервизна карта и не я прагнете на e-mail адреса, защото по-рано. Тя може да бъде използвана за доставяне само на липсващи елементи от облека. Ако установите други дефекти по мебелта, се свържете пряко с обекта на продажба или мебелния магазин, от който сте закупили стоката.

**NL** Onze dienstverlening voor losse onderdelen. Wanneer er een onderdeel ontbreekt, kunt u deze servicekaart direct aan ons adres mailen. Het is echter aan te raden uw winkel te contacteren voor problemen met uw meubel hebben, verzaken wij u contact op te nemen met uw meubeldealer.

**PL** Nasz bezpośredni serwis części montażowych. Jeżeli brakuje części konstrukcyjnych do montażu, prosimy o przesłanie nam niniejszej karty serwisowej na niżej podany adres e-mailowy. W ten sposób możemy przesłać Państwu tylko brakujące części. W przypadku innych reklamacji dotyczących mebla, prosimy zgłaszać je do salonu meblowego, w którym został dokonany zakup.

**HR** Servis za otkove. U slučaju da nedostaje neki od dijelova meblu vas da na dalje poveljavamo mail adresu pošaljite ovaj servisni obrazac. Na ovaj način mogu se dostaviti samo otkovi. U slučaju da imate dodatne prigovore vezane uz komad namještaja molimo vas da se obratite bravno trgovini namještaja gdje je isti kupljen.

**HU** Direktrendelgetésű válaszlehetőségek. Ha hiányzik egy válaszlehetőség, akkor is kérésre elküldhetjük az alábbi táblázat címre. Azonban csak az alábbi táblázatban fogadjuk el a kéréseket. Amennyiben más típusú reklamációt kíván benyújtani, kérik, forduljon közvetlenül a boltüzeméhez.

**SK** Náš priamy servis pre čisti kovania. Ak by Vám chýbala nejaká časť kování, môžeme poslať toto servisné listu poslať e-mail om na nižšie uvedenú adresu. Cieľu kování vieme poslať iba týmto spôsobom. Ak by ste mali inú námietku ohľadom vášho nábytku, obráťte sa priamo na Vašu predajňu nábytku.

**SLO** Naše direktno uslugotvornost za otkove. U slučaju da nedostaje neki od dijelova meblu vas da na dalje poveljavamo mail adresu pošaljite ovaj servisni obrazac. Na ovaj način mogu se dostaviti samo otkovi. U slučaju da imate dodatne prigovore vezane uz komad namještaja molimo vas da se obratite bravno trgovini namještaja gdje je isti kupljen.

**RO** Serviciu la domicili direct pentru filearea. Dacă în casa vă lipsește o piesă de fileare (sau și la limită) direct acest card de serviciu prin e-mail la adresa de mai jos. Noi nu putem expedia piesa de fileare decât pe această cale. Dacă aveți o altă reclamație referitoare la piesa de mobilă, atunci vă rugăm să vă adresați direct la magazinul dvs. de mobilă.

**RUS** Наш прямой сервис для поставок фурнитуры. Если возникает, что Вам не хватает того или иного элемента фурнитуры, Вы можете отправить сервисную карту по адресу непосредственно на неограниченный адрес электронной почты. Однако, также от этого мы можем переслать лишь фурнитуру. Если же у Вас возникли иные претензии относительно приобретенной мебели, пожалуйста, обращайтесь непосредственно в магазин, осуществляющий продажу.

**S** Vår direktna tjena för beställningar. Om du saknar en beställning kan du skicka detta servicekort direkt till e-postadressen som anges nedan. Tillåt oss dock inte direkt skicka delar till ditt hem. Om du har några andra klagomål avseande ditt möbelsal, vänligen kontakta ditt möbelsal direkt.

**ES** Nuestro servicio directo para accesorios. Si le falta algún accesorio, puede enviar esta tarjeta de servicio directamente a la siguiente dirección. No obstante, por este método solo podemos enviar accesorios. Si tiene alguna otra objeción sobre su mueble, consulte directamente con su mueblería.

**TR** Doğrudan loto dogudular servisi. Bir donanim eksiklige bu servis kartini dogudular agilisine buharan adrese dogudular mail yzabilirsiniz. Sadece bu yolla donanim gonderilebilir. Mobilyaniza bagli baska sızayisleri vama kilitin dogudular mobilya satiliciniz ile yapin.



|                              |                            |                              |
|------------------------------|----------------------------|------------------------------|
| <b>B1</b><br>ø8x35<br>X...   | <b>B2</b><br>ø6x30<br>X... | <b>A1</b><br>ø7x50<br>X...   |
| <b>W2</b><br>X...            | <b>I7</b><br>X...          | <b>K1</b><br>X...            |
| <b>K10</b><br>X...           | <b>D4</b><br>X...          | <b>C6</b><br>X...            |
| <b>F2</b><br>X...            | <b>N1</b><br>M4x9<br>X...  | <b>G34</b><br>3,5x16<br>X... |
| <b>G47</b><br>6,3x13<br>X... | <b>G50</b><br>3x20<br>X... | <b>W1</b><br>X...            |
| <b>P10</b><br>X...           | <b>G36</b><br>4x30<br>X... | <b>Q2</b><br>X...            |
| <b>H5</b><br>17x280<br>X...  |                            |                              |

service@mv-stehelm.de

+49 5233 95 290 10

15/16 Service • Assistenza • Dienstverlening • Serwis • Servis • Szerviz • Сервисная служба

Name • Nom • Nome • Naom • Nazwa • Jméno • Názov • Név • Denumire • İsim • Имя  
 CITY / GIRON --- 53

**D** Unsere Dienstleistung ist beschreiblich. Sollten Sie diese Servicekarte direkt an die untenstehende Adresse mailen. Wir können ansonsten nur Beschädigte auf diesem Wege verschicken. Sollten Sie eine andere Beseitigung an Ihrem Möbelstück haben, so wenden Sie sich bitte direkt an Ihr Möbelhaus.

**GB** Our direct order service for filing. If a filing part is missing, you can e-mail this service card directly to the address below. However, we can only send filing parts in this way if you have any other cause for complaint concerning your item of furniture, please contact your furniture store directly.

**CZ** Naše příloha slouží pro kování. Pokud by vaše reklamace byla ovlivněna jinými díly nábytku, obraťte se přímo na svého prodejce nábytku.

**F** Bien étudier la notice de montage. Si vous remarque une erreur, veuillez envoyer directement la présente carte service à l'adresse ci-dessous. Cependant, nous ne pouvons que vous renvoyer des pièces de rechange si vous avez une autre raison de réclamation concernant votre meuble, veuillez contacter directement votre magasin d'aménagement.

**I** Il nostro servizio di aiuto per il collare dei fileamenti. Qualora Vi dovesse mancare un pezzo di fileaggio, allora Vi preghiamo di inviare questa carta di servizio immediatamente all'indirizzo sottostante. Possiamo inviare i pezzi di fileaggio solamente per mezzo di questo procedimento. Qualora dovesse avere qualche altro reclamo in merito al mobile, allora Vi preghiamo di rivolgerVi direttamente al Vostro Negozio di mobili.

**BG** Нашата директна услуга за облик. Ако имате част от комплекта, потърсете настоящата сервизна карта и не я прагнете на e-mail адреса, защото по-рано. Тя може да бъде използвана за доставяне само на липсващи елементи от облека. Ако установите други дефекти по мебелта, се свържете пряко с обекта на продажба или мебелния магазин, от който сте закупили стоката.

**NL** Onze dienstverlening voor losse onderdelen. Wanneer er een onderdeel ontbreekt, kunt u deze servicekaart direct aan ons adres mailen. Het is echter aan te raden uw winkel te contacteren voor problemen met uw meubel hebben, verzaken wij u contact op te nemen met uw meubeldealer.

**PL** Nasz bezpośredni serwis części montażowych. Jeżeli brakuje części konstrukcyjnych do montażu, prosimy o przesłanie nam niniejszej karty serwisowej na niżej podany adres e-mailowy. W ten sposób możemy przesłać Państwu tylko brakujące części. W przypadku innych reklamacji dotyczących mebla, prosimy zgłaszać je do salonu meblowego, w którym został dokonany zakup.

**HR** Servis za otkove. U slučaju da nedostaje neki od dijelova meblu vas da na dalje poveljavamo mail adresu pošaljite ovaj servisni obrazac. Na ovaj način mogu se dostaviti samo otkovi. U slučaju da imate dodatne prigovore vezane uz komad namještaja molimo vas da se obratite bravno trgovini namještaja gdje je isti kupljen.

**HU** Direktrendelgetésű válaszlehetőségek. Ha hiányzik egy válaszlehetőség, akkor is kérésre elküldhetjük az alábbi táblázat címre. Azonban csak az alábbi táblázatban fogadjuk el a kéréseket. Amennyiben más típusú reklamációt kíván benyújtani, kérik, forduljon közvetlenül a boltüzeméhez.

**SK** Náš priamy servis pre čisti kovania. Ak by Vám chýbala nejaká časť kování, môžeme poslať toto servisné listu poslať e-mail om na nižšie uvedenú adresu. Cieľu kování vieme poslať iba týmto spôsobom. Ak by ste mali inú námietku ohľadom vášho nábytku, obráťte sa priamo na Vašu predajňu nábytku.

**SLO** Naše direktno uslugotvornost za otkove. U slučaju da nedostaje neki od dijelova meblu vas da na dalje poveljavamo mail adresu pošaljite ovaj servisni obrazac. Na ovaj način mogu se dostaviti samo otkovi. U slučaju da imate dodatne prigovore vezane uz komad namještaja molimo vas da se obratite bravno trgovini namještaja gdje je isti kupljen.

**RO** Serviciu la domicili direct pentru filearea. Dacă în casa vă lipsește o piesă de fileare (sau și la limită) direct acest card de serviciu prin e-mail la adresa de mai jos. Noi nu putem expedia piesa de fileare decât pe această cale. Dacă aveți o altă reclamație referitoare la piesa de mobilă, atunci vă rugăm să vă adresați direct la magazinul dvs. de mobilă.

**RUS** Наш прямой сервис для поставок фурнитуры. Если возникает, что Вам не хватает того или иного элемента фурнитуры, Вы можете отправить сервисную карту по адресу непосредственно на неограниченный адрес электронной почты. Однако, также от этого мы можем переслать лишь фурнитуру. Если же у Вас возникли иные претензии относительно приобретенной мебели, пожалуйста, обращайтесь непосредственно в магазин, осуществляющий продажу.

**S** Vår direktna tjena för beställningar. Om du saknar en beställning kan du skicka detta servicekort direkt till e-postadressen som anges nedan. Tillåt oss dock inte direkt skicka delar till ditt hem. Om du har några andra klagomål avseande ditt möbelsal, vänligen kontakta ditt möbelsal direkt.

**ES** Nuestro servicio directo para accesorios. Si le falta algún accesorio, puede enviar esta tarjeta de servicio directamente a la siguiente dirección. No obstante, por este método solo podemos enviar accesorios. Si tiene alguna otra objeción sobre su mueble, consulte directamente con su mueblería.

**TR** Doğrudan loto dogudular servisi. Bir donanim eksiklige bu servis kartini dogudular agilisine buharan adrese dogudular mail yzabilirsiniz. Sadece bu yolla donanim gonderilebilir. Mobilyaniza bagli baska sızayisleri vama kilitin dogudular mobilya satiliciniz ile yapin.

| nr | L[mm] | B[mm] | T[mm] | Menge | Coll |
|----|-------|-------|-------|-------|------|
| 1  | 680   | 400   | 16    | 1     | 1/1  |
| 2  | 680   | 400   | 16    | 1     | 1/1  |
| 3  | 99    | 365   | 16    | 1     | 1/1  |
| 4  | 768   | 366   | 16    | 1     | 1/1  |
| 5  | 768   | 366   | 16    | 1     | 1/1  |
| 6  | 768   | 366   | 16    | 1     | 1/1  |
| 7  | 768   | 77    | 38    | 1     | 1/1  |
| 8  | 380   | 497   | 16    | 2     | 1/1  |
| 9  | 678   | 768   | 16    | 1     | 1/1  |
| 10 | 763   | 126   | 16    | 1     | 1/1  |
| 11 | 290   | 80    | 12    | 2     | 1/1  |
| 12 | 290   | 80    | 12    | 2     | 1/1  |
| 13 | 344   | 65    | 12    | 2     | 1/1  |
| 14 | 354   | 297   | 3     | 2     | 1/1  |

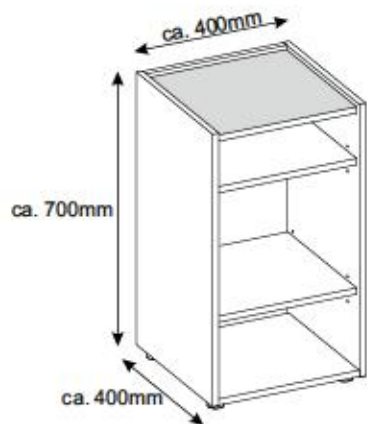

- Ⓓ **Montageanleitung**
- Ⓐ **Handleiding voor de montage**
- Ⓙ **Montaj talimat**
- Ⓕ **Notice de montage**
- Ⓒ **Montážní návod**
- Ⓗ **Szerelési útmutató**
- Ⓖ **Assembly Instructions**
- Ⓟ **Instrukcja montażu**
- Ⓡ **Инструкция по монтажу**
- Ⓣ **Istruzioni di montaggio**
- Ⓚ **Návod na montáž**
- Ⓡ **Instrucțiuni de montaj**
- Ⓔ **Instrucciones de montaje**
- Ⓡ **Montaj Talimat**

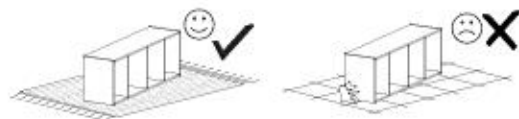
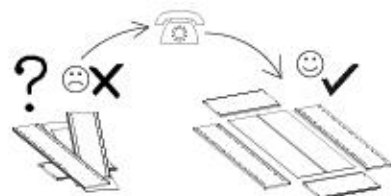
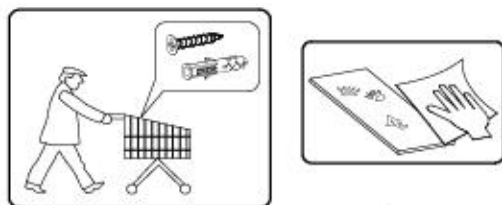
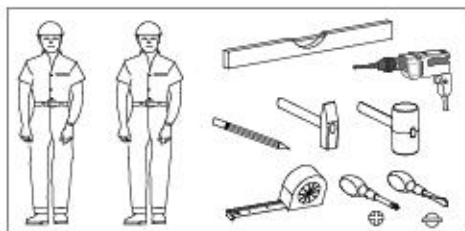

| n.r. | L(mm) | B(mm) | T(mm) | Menge | Call |
|------|-------|-------|-------|-------|------|
| 1    | 700   | 400   | 16    | 1     | 1/1  |
| 2    | 700   | 400   | 16    | 1     | 1/1  |
| 3    | 368   | 368   | 16    | 1     | 1/1  |
| 4    | 368   | 367   | 16    | 1     | 1/1  |
| 5    | 368   | 353   | 16    | 2     | 1/1  |
| 6    | 368   | 683   | 16    | 1     | 1/1  |

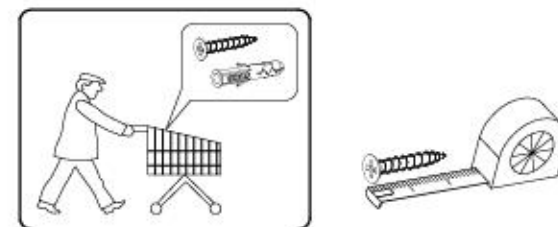
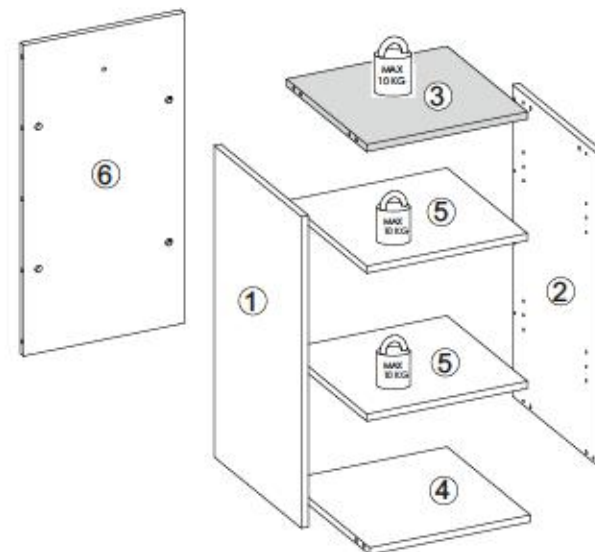

|                    |                   |           |            |          |
|--------------------|-------------------|-----------|------------|----------|
| B1<br>ø8x35<br>x14 | I7<br>x8          | K1<br>x12 | K10<br>x12 | F4<br>x8 |
| P10<br>x4          | G36<br>4x30<br>x4 | Q2<br>x1  |            |          |



I

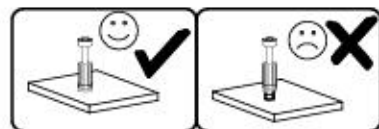
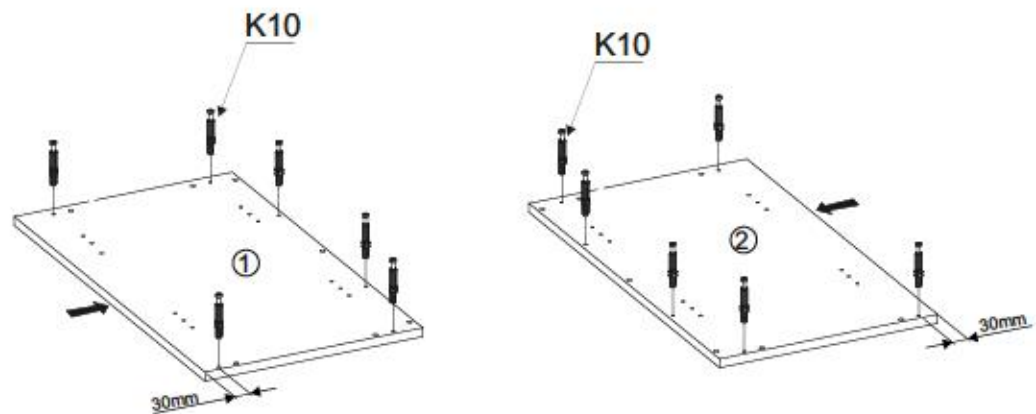

II

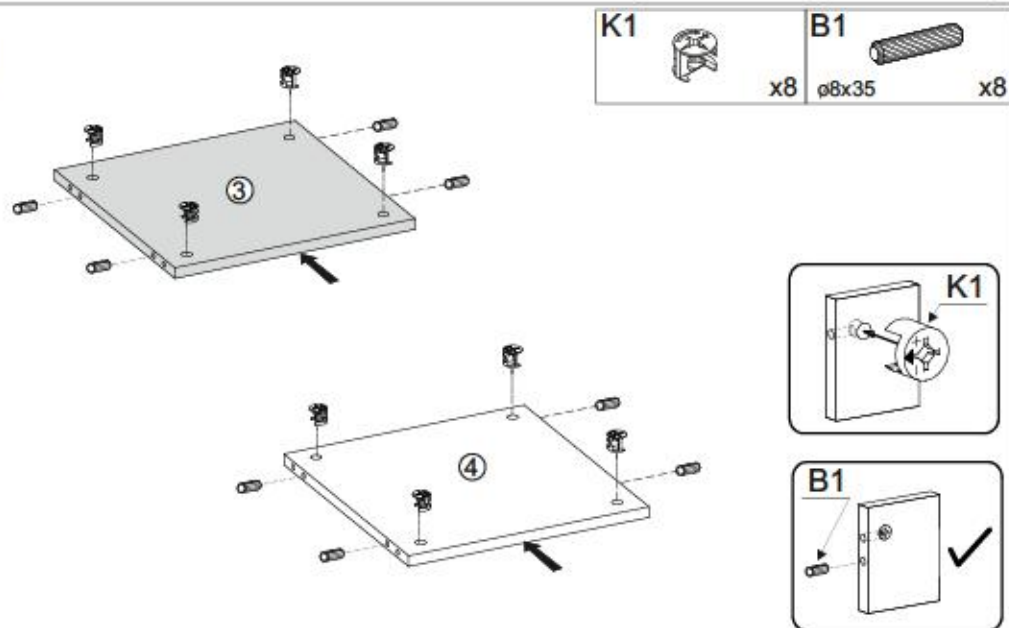

III

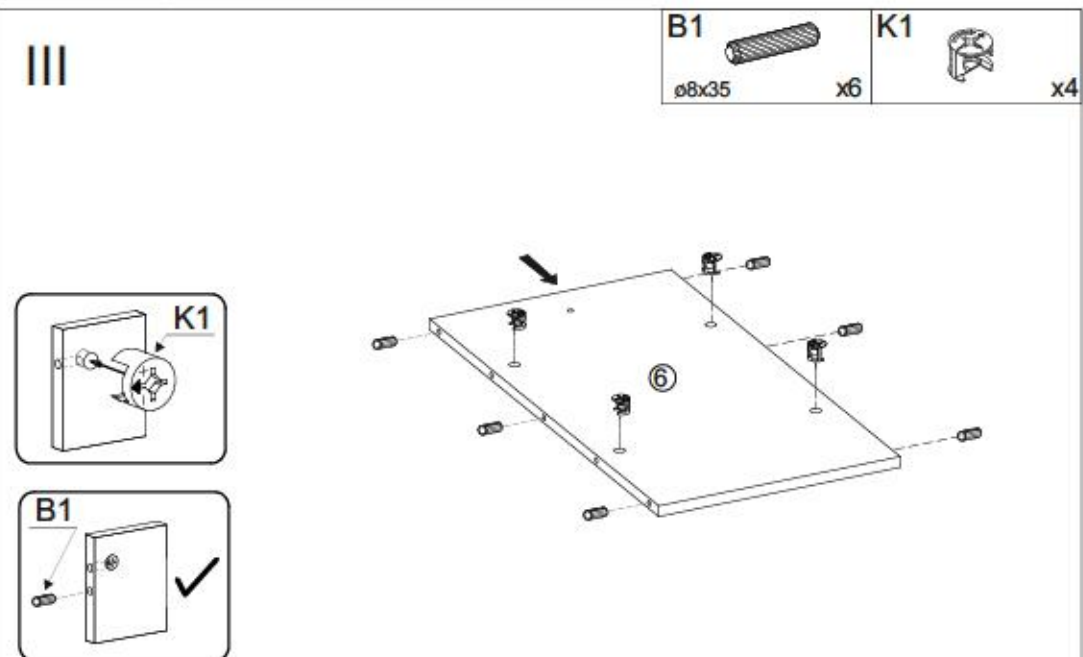

IV

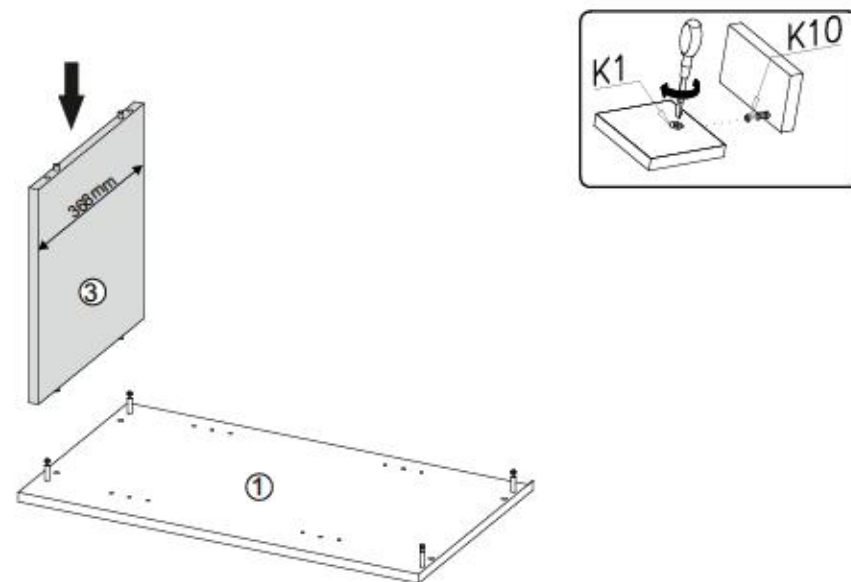



V

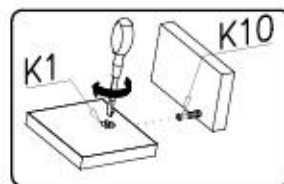
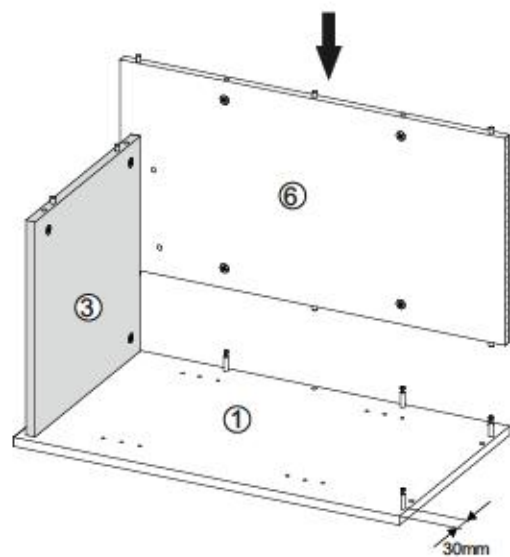

VI

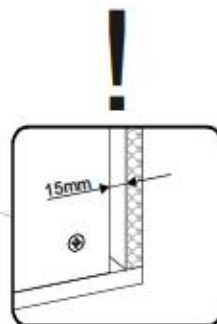
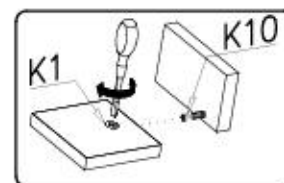
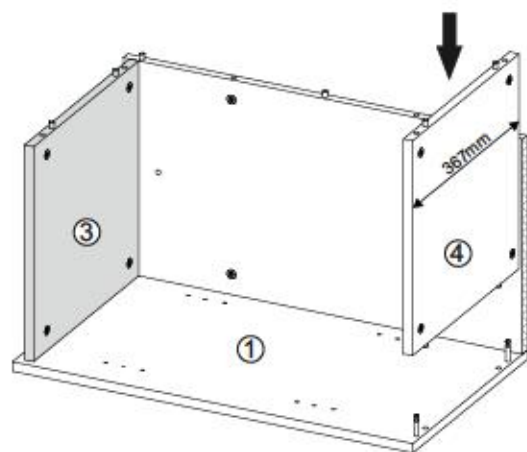

VII

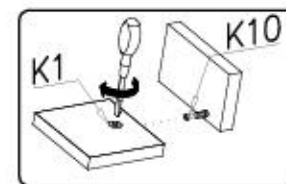
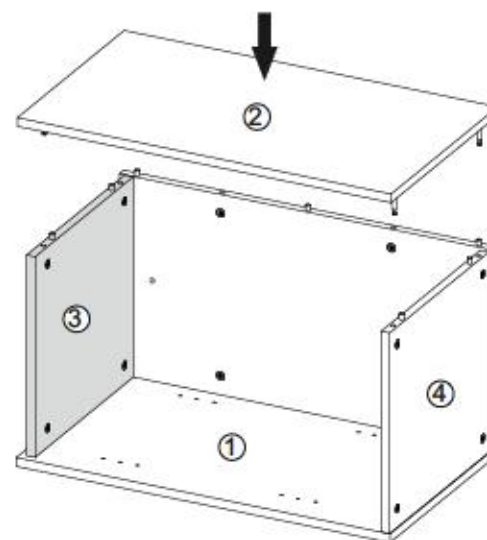

VIII

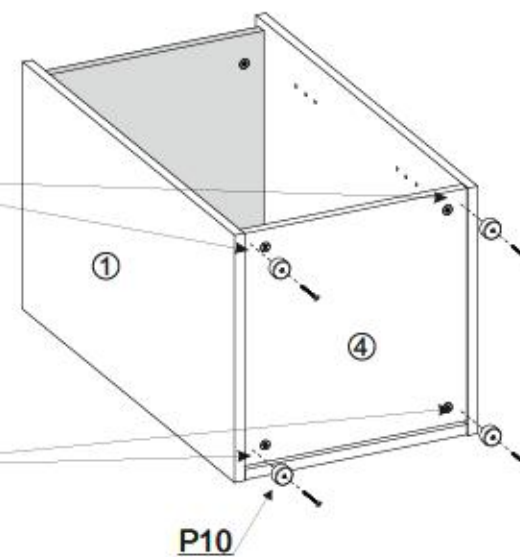
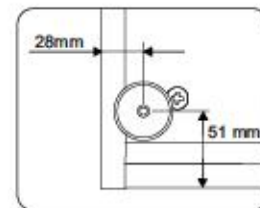
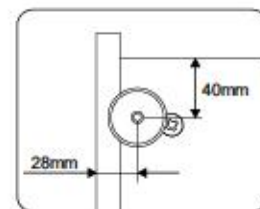
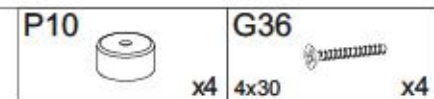
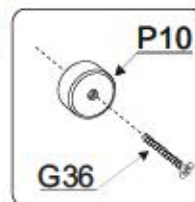



IX

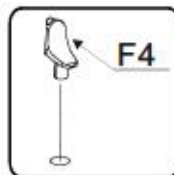
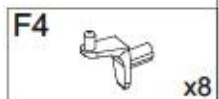

F4

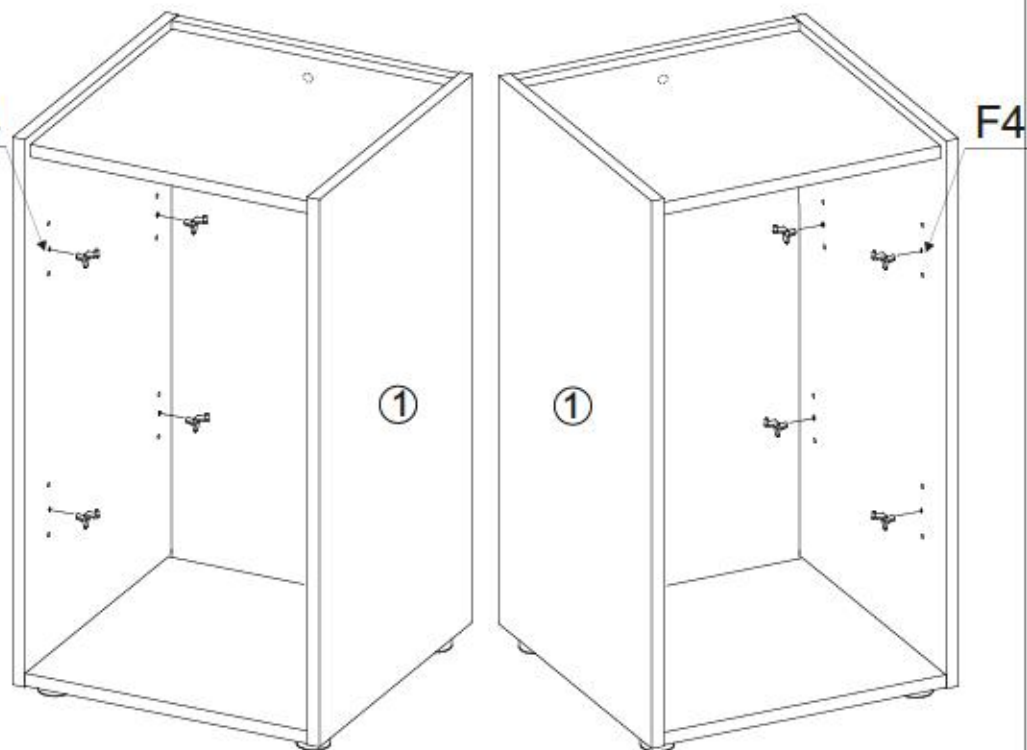

F4



X

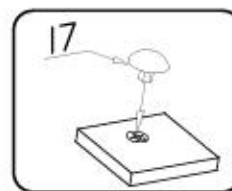
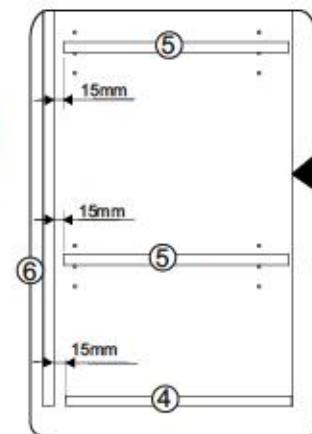
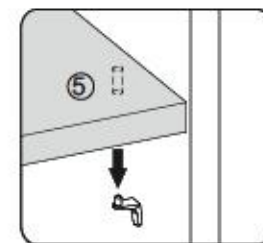
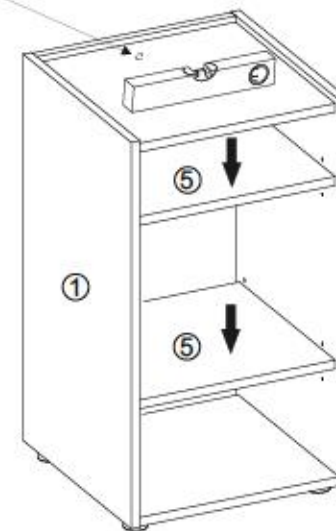
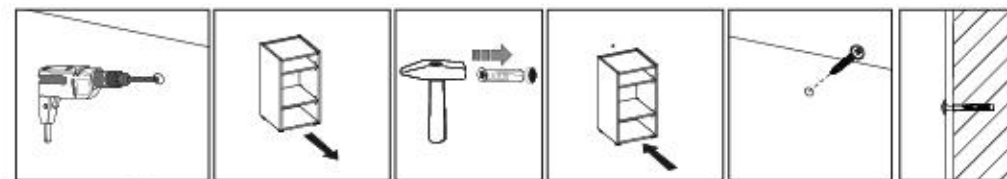
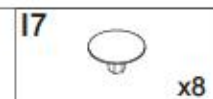
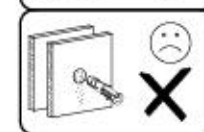
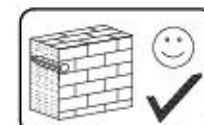

Name • Nom • Nome • Naam • Nazwa • Jméno  
• Νόζον • Νέυ • Denumire • Isim • Имя  
CITY / GIRON

Nr • No • N° • Номер • Č • Sz  
--

Typ • Type • Tip • Tpus • Tipo • Tun  
57

Name • Nom • Nome • Naam • Nazwa • Jméno  
• Νόζον • Νέυ • Denumire • Isim • Имя  
CITY / GIRON

Nr • No • N° • Номер • Č • Sz  
--

Typ • Type • Tip • Tpus • Tipo • Tun  
57

**D** Utolsó Díszítésnél az Úr Díszítéskor  
Sollten Ihnen ein Beschäftigter helfen, können Sie diese Servicekarte  
direkt an die untenstehende Adresse mailen. Wir können auf diese Karte  
nur Beschäftigte auf diesem Wege verschicken. Sollten Sie eine  
andere Beseitigung an Ihrem Möbelstück haben, so wenden Sie  
sich bitte direkt an Ihr Möbelhaus.

**GB** Our direct order service for filling  
If a filling part is missing, you can e-mail this service card directly  
to the address below. However, we can only send filling parts in  
this way if you have any other cause for complaint concerning  
your item of furniture, please contact your furniture store directly.

**CZ** Násle přímá služba pro kování  
Chybí-li vám nějaký díl z kování, můžete tuto službu využít odesláním  
e-mailem přímo na níže uvedenou adresu. Touto cestou však  
můžete komplain jen o chybné kování. Pokud byste měli jinou chybu  
nábytku, obraťte se přímo na svého prodejce nábytku.

**F** Il nostro servizio di aiuto per il collare dei fermamenti  
Si vous remarque une fissure, veuillez envoyer directement la présente  
carte service à l'adresse e-mail indiquée ci-dessous. Cependant, ceci  
nous permet uniquement d'envoyer des ferrures. Pour tout autre type  
de réclamation concernant votre meuble, veuillez contacter  
directement votre magasin d'aménagement.

**I** Il nostro servizio di aiuto per il collare dei fermamenti  
Qualora Vi dovesse mancare un pezzo di fissaggio, allora Vi  
preghiamo di inviare questa carta di servizio immediatamente  
all'indirizzo sottostante. Possiamo inviare i pezzi di fissaggio  
solamente per mezzo di questo procedimento. Qualora dovesse  
avere qualche altro reclamo relativo al mobile, allora Vi  
preghiamo di rivolgerVi direttamente al Vostro Negozio di mobili.

**BG** Нашата директна услуга за обвив  
Ако липнат част от комплект, потърсете настоящата  
сервисна карта и я изпратете на e-mail адреса, посочен  
по-долу. По този начин можем да доставим само липващи  
елементи от обвива. Ако установите други дефекти по  
мебелта, се съветваме да се обърнете към мебелната  
експлоатация, от която сте закупили стаята.

**NL** Onze directservice voor losse onderdelen  
Wanneer er een onderdeel ontbreekt, kunt u deze servicekaart  
direct aan onze afdeling e-mailadres sturen. Wij kunnen langa  
des weg echter alleen losse onderdelen versturen. Mocht u een ander  
probleem aan uw meubel hebben, verzoek wij u contact op te  
nemen met uw meubeldealer.

**PL** Nasz bezpośredni serwis części montażowych  
Jeżeli brakuje części konstrukcyjnych do montażu, prosimy o przesłanie  
nam niniejszej karty serwisowej na niżej podany adres e-mailowy.  
W ten sposób możemy przesyłać Państwu tylko brakujące części.  
W przypadku innych reklamacji dotyczących mebla, prosimy zgłosić  
się do salonu meblowego, w którym został dokonany zakup.

**HR** Servis za olovu  
U slučaju da nedostaje neki od dijelova meblima vas da se dalje  
podređeno mail adresom pošaljete našoj službi pomoći. Na ovaj način  
možu se dostaviti samo olovi. U slučaju da imate dodatne prigovore  
vezane uz komad namještaja molimo vas da se obratite izravno  
izgovorni namještajnici gdje je isti kupljen.

**HU** Direktváltásunk varakész esetén  
Ha hiányzik egy varakész, ezt a kártyát elektronikus úton küldheti az  
alább található címre. Azonban csak varakészeket tudunk így  
küldeni. Amennyiben másféle reklamációt áll fel Ön kiegészítője  
kapcsolatában, forduljon közvetlenül a boltüzeméhez.

**SK** Náš priamy servis pre čisti kovania  
Ak by Vám chýbala niekajá časť kování, môžete poslať  
túto službu kartu priamo e-mailom na nižšie uvedené  
adresu. Cieľom kování máme poslať iba týchto aplikácií.  
Ak by ste mali inú reklamáciu ohľadom vášho nábytku,  
obráťte sa priamo na Vašu predajňu nábytku.

**SLO** Naše direktno uslugno storitve za čistilo  
V tem primeru, če manjkajo kakšni delci, lahko to sporočimo kar tako  
po e-pošti direktno na spodnji naslov. Po tej poti vam lahko  
posljemo samo olovice. Če imate nadaljnje vprašanja drug  
del pohištva, se obrnite neposredno na vašo trgovino pohištva.

**RO** Serviciul nostru direct pentru fierare  
Căci în cazul în care vă lipsește o piesă de fierare, puteți să trimiteți  
direct această card de serviciu prin e-mail la adresa de mai jos. Noi  
nu putem expedia piesa de fierare decât pe această cale.  
Dacă aveți o altă reclamație referitoare la piesa de mobilier,  
atunci vă rugăm să vă adresați direct la magazinul dvs. de mobilier.

**RUS** Наш прямой сервис для поставок фурнитуры  
Если возникает, что Вам не хватает того или иного элемента  
фурнитуры, Вы можете отправить сервисную карту по адресу  
непосредственно на электронный адрес электронной  
почты. Однако, таким образом мы можем переслать лишь  
фурнитуру. Если же Вас беспокоит другая претензия относительно  
конкретной мебели, пожалуйста, обращайтесь  
непосредственно в магазин, осуществляющий продажу.

**S** Vår direktna tjena för beställningar  
Om du saknar en beställning kan du skicka detta servicekort direkt  
till e-postadressen som anges nedan. Tänk på att detta är den enda  
mätt på vilket vi skicka beställningar till dig. Om du vill reklamera din  
möbel av annan anledning än så du kontakta ditt Möbelhaus direkt.

**ES** Nuestro servicio directo para accesorios  
Si le falta algún accesorio, puede enviar esta tarjeta de servicio directamente  
a la siguiente dirección. No obstante, por esta misma vía podemos  
enviar accesorios. Si tiene alguna otra objeción sobre su mueble, consulte  
directamente con su mueblería.

**TR** Doğrudan loto doğrudan servisi  
Eğer donatılar eksikse bu servisi kartını doğrudan ilgili buzanan adrese  
doğrudan mail ile gönderebilirsiniz. Sadece bu yolla donatılar gönderilebilir.  
Mobilyanızda başka şikayetleriniz varsa lütfen doğrudan mobilya satıcınıza  
başvurun.



|                            |                        |                    |
|----------------------------|------------------------|--------------------|
| <b>B1</b><br>ø8x35<br>X... | <b>I7</b><br>X...      | <b>K1</b><br>X...  |
| <b>K10</b><br>X...         | <b>F4</b><br>X... 4x30 | <b>G36</b><br>X... |
| <b>P10</b><br>X...         |                        |                    |



**D** Letzte Dienstleistung für Beschäftigte  
Sollten Ihnen ein Beschäftigter helfen, können Sie diese Servicekarte  
direkt an die untenstehende Adresse mailen. Wir können allerdings  
nur Beschäftigte auf diesem Wege verschicken. Sollten Sie eine  
andere Beseitigung an Ihrem Möbelstück haben, so wenden Sie  
sich bitte direkt an Ihr Möbelhaus.

**GB** Our direct order service for filling  
If a filling part is missing, you can e-mail this service card directly  
to the address below. However, we can only send filling parts in  
this way if you have any other cause for complaint concerning  
your item of furniture, please contact your furniture store directly.

**CZ** Násle přímá služba pro kování  
Chybí-li vám nějaký díl z kování, můžete tuto službu využít odesláním  
e-mailem přímo na níže uvedenou adresu. Touto cestou však  
můžete komplain jen o chybné kování. Pokud byste měli jinou chybu  
nábytku, obraťte se přímo na svého prodejce nábytku.

**F** Il nostro servizio di aiuto per il collare dei fermamenti  
Si vous remarque une fissure, veuillez envoyer directement la présente  
carte service à l'adresse e-mail indiquée ci-dessous. Cependant, ceci  
nous permet uniquement d'envoyer des ferrures. Pour tout autre type  
de réclamation concernant votre meuble, veuillez contacter  
directement votre magasin d'aménagement.

**I** Il nostro servizio di aiuto per il collare dei fermamenti  
Qualora Vi dovesse mancare un pezzo di fissaggio, allora Vi  
preghiamo di inviare questa carta di servizio immediatamente  
all'indirizzo sottostante. Possiamo inviare i pezzi di fissaggio  
solamente per mezzo di questo procedimento. Qualora dovesse  
avere qualche altro reclamo relativo al mobile, allora Vi  
preghiamo di rivolgerVi direttamente al Vostro Negozio di mobili.

**BG** Нашата директна услуга за обвив  
Ако липнат част от комплект, потърсете настоящата  
сервисна карта и я изпратете на e-mail адреса, посочен  
по-долу. По този начин можем да доставим само липващи  
елементи от обвива. Ако установите други дефекти по  
мебелта, се съветваме да се обърнете към мебелната  
експлоатация, от която сте закупили стаята.

**NL** Onze directservice voor losse onderdelen  
Wanneer er een onderdeel ontbreekt, kunt u deze servicekaart  
direct aan onze afdeling e-mailadres sturen. Wij kunnen langa  
des weg echter alleen losse onderdelen versturen. Mocht u een ander  
probleem aan uw meubel hebben, verzoek wij u contact op te  
nemen met uw meubeldealer.

**PL** Nasz bezpośredni serwis części montażowych  
Jeżeli brakuje części konstrukcyjnych do montażu, prosimy o przesłanie  
nam niniejszej karty serwisowej na niżej podany adres e-mailowy.  
W ten sposób możemy przesyłać Państwu tylko brakujące części.  
W przypadku innych reklamacji dotyczących mebla, prosimy zgłosić  
się do salonu meblowego, w którym został dokonany zakup.

**HR** Servis za olovu  
U slučaju da nedostaje neki od dijelova meblima vas da se dalje  
podređeno mail adresom pošaljete našoj službi pomoći. Na ovaj način  
možu se dostaviti samo olovi. U slučaju da imate dodatne prigovore  
vezane uz komad namještaja molimo vas da se obratite izravno  
izgovorni namještajnici gdje je isti kupljen.

**HU** Direktváltásunk varakész esetén  
Ha hiányzik egy varakész, ezt a kártyát elektronikus úton küldheti az  
alább található címre. Azonban csak varakészeket tudunk így  
küldeni. Amennyiben másféle reklamációt áll fel Ön kiegészítője  
kapcsolatában, forduljon közvetlenül a boltüzeméhez.

**SK** Náš priamy servis pre čisti kovania  
Ak by Vám chýbala niekajá časť kování, môžete poslať  
túto službu kartu priamo e-mailom na nižšie uvedené  
adresu. Cieľom kování máme poslať iba týchto aplikácií.  
Ak by ste mali inú reklamáciu ohľadom vášho nábytku,  
obráťte sa priamo na Vašu predajňu nábytku.

**SLO** Naše direktno uslugno storitve za čistilo  
V tem primeru, če manjkajo kakšni delci, lahko to sporočimo kar tako  
po e-pošti direktno na spodnji naslov. Po tej poti vam lahko  
posljemo samo olovice. Če imate nadaljnje vprašanja drug  
del pohištva, se obrnite neposredno na vašo trgovino pohištva.

**RO** Serviciul nostru direct pentru fierare  
Căci în cazul în care vă lipsește o piesă de fierare, puteți să trimiteți  
direct această card de serviciu prin e-mail la adresa de mai jos. Noi  
nu putem expedia piesa de fierare decât pe această cale.  
Dacă aveți o altă reclamație referitoare la piesa de mobilier,  
atunci vă rugăm să vă adresați direct la magazinul dvs. de mobilier.

**RUS** Наш прямой сервис для поставок фурнитуры  
Если возникает, что Вам не хватает того или иного элемента  
фурнитуры, Вы можете отправить сервисную карту по адресу  
непосредственно на электронный адрес электронной  
почты. Однако, таким образом мы можем переслать лишь  
фурнитуру. Если же Вас беспокоит другая претензия относительно  
конкретной мебели, пожалуйста, обращайтесь  
непосредственно в магазин, осуществляющий продажу.

**S** Vår direktna tjena för beställningar  
Om du saknar en beställning kan du skicka detta servicekort direkt  
till e-postadressen som anges nedan. Tänk på att detta är den enda  
mätt på vilket vi skicka beställningar till dig. Om du vill reklamera din  
möbel av annan anledning än så du kontakta ditt Möbelhaus direkt.

**ES** Nuestro servicio directo para accesorios  
Si le falta algún accesorio, puede enviar esta tarjeta de servicio directamente  
a la siguiente dirección. No obstante, por esta misma vía podemos  
enviar accesorios. Si tiene alguna otra objeción sobre su mueble, consulte  
directamente con su mueblería.

**TR** Doğrudan loto doğrudan servisi  
Eğer donatılar eksikse bu servisi kartını doğrudan ilgili buzanan adrese  
doğrudan mail ile gönderebilirsiniz. Sadece bu yolla donatılar gönderilebilir.  
Mobilyanızda başka şikayetleriniz varsa lütfen doğrudan mobilya satıcınıza  
başvurun.

| nr | L [mm] | B [mm] | T [mm] | Wenge | Colt |
|----|--------|--------|--------|-------|------|
| 1  | 700    | 400    | 16     | 1     | 1/1  |
| 2  | 700    | 400    | 16     | 1     | 1/1  |
| 3  | 368    | 368    | 16     | 1     | 1/1  |
| 4  | 368    | 382    | 16     | 1     | 1/1  |
| 5  | 368    | 368    | 16     | 2     | 1/1  |
| 6  | 368    | 698    | 16     | 1     | 1/1  |

