

- ⓓ **Montageanleitung**
- ⓃⓁ **Handleiding voor de montage**
- ⓉⓇ **Montaj talimatı**
- ⓕ **Notice de montage**
- ⒸⓏ **Montážní návod**
- ⓗⓤ **Szerelési útmutató**
- ⓖⓔ **Assembly instructions**
- Ⓟ **Instrukcja montażu**
- Ⓡⓤ **Инструкция по монтажу**
- Ⓡⓐ **Istruzioni di montaggio**
- ⓈⓀ **Návod na montáž**
- Ⓡⓐ **instrucțiuni de montaj**
- ⓔⓢ **Instrucciones de montaje**
- ⓉⓇ **Montaj Talimatı**

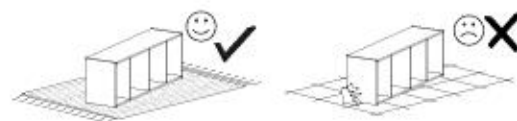

07.04.2022

nr	L[mm]	B[mm]	T[mm]	usage	cut
1	620	436	28	1	1/1
2	596	396	16	2	1/1
3	412	65	16	1	1/1
4	445	406	16	1	1/1
6	548	396	16	2	1/1
7	596	80	22	1	1/1
8	396	80	6	2	1/1
9	516	85	18	1	1/1
10	516	85	18	1	1/1

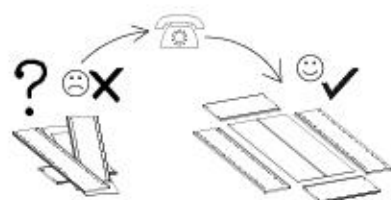
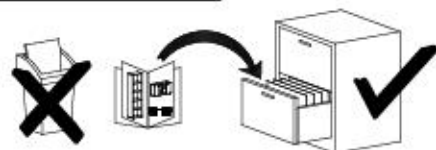
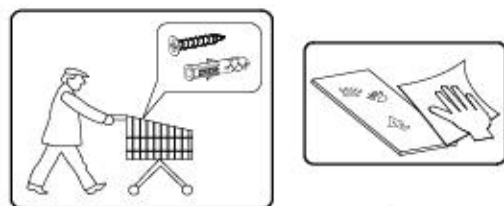
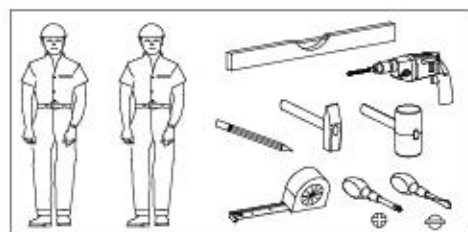
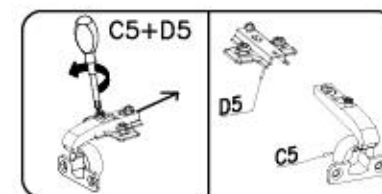
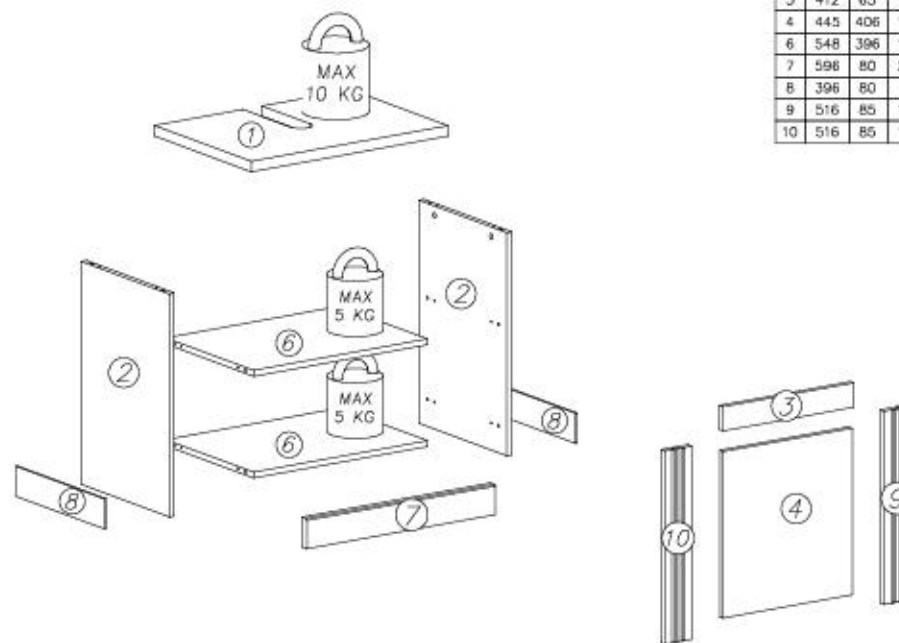

F15	R7	G56	K1	E99	N15
x2	610mm x1	4x16 x40	ø15x12 x12	x1	M4x22 x1
F12	B1	M11	K10	G34	C5+D5
x7	ø8x35 x12	x2	x12	3,5x16 x4	x2
				P4	
				x6	



K1 #15x12 x12	K10 x12	B1 #8x35 x12
F15 x2	G56 4x16 x2	P4 x4

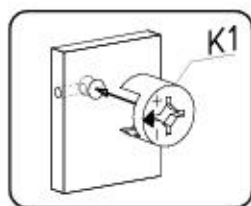
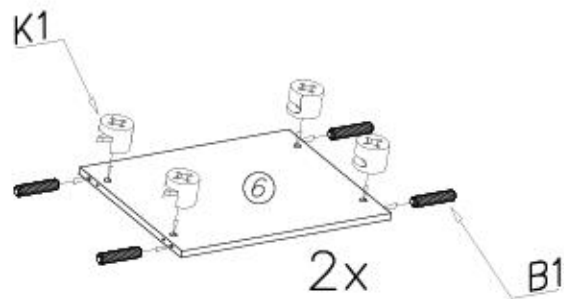
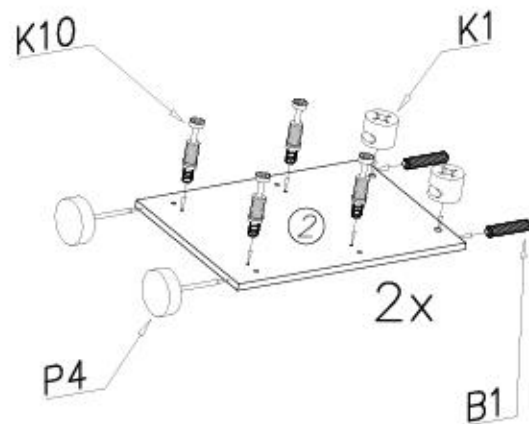
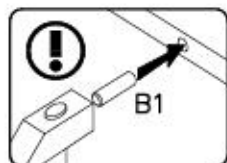
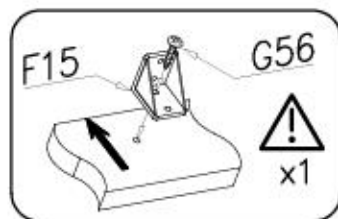
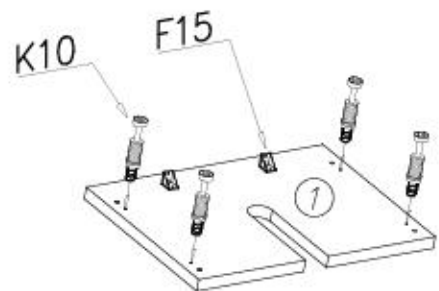

F12 x4	G56 4x16 x8
-----------	-------------------

II

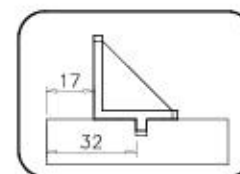
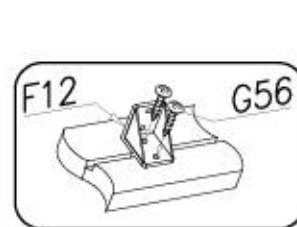
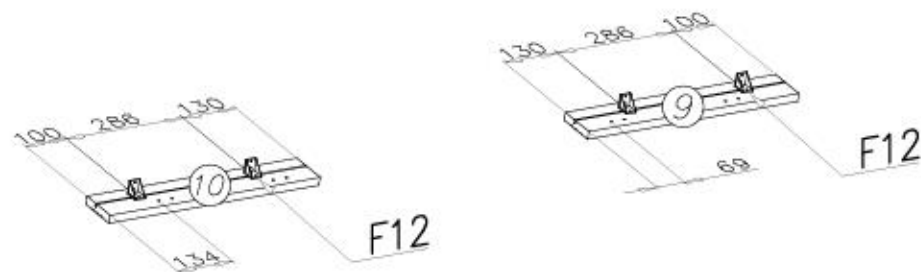

III

F12 x3	G56 4x16 x6
-----------	-------------------

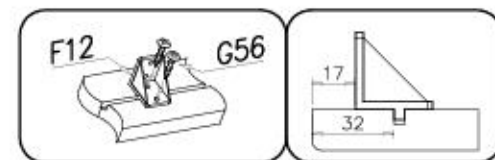
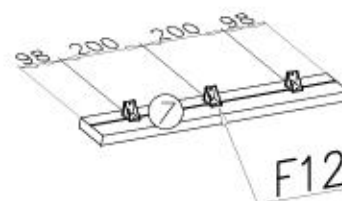



IV

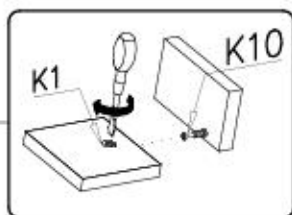
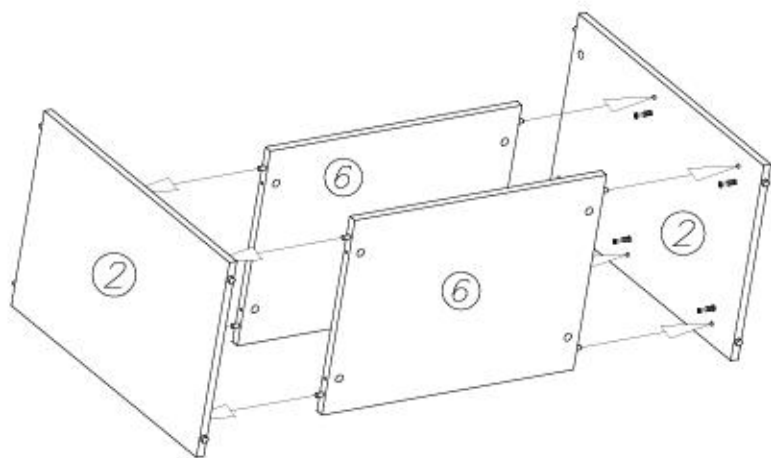

V

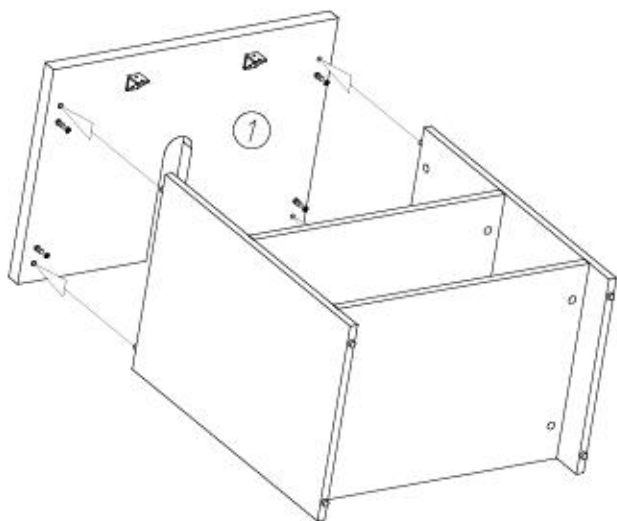

VI

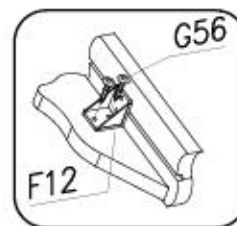

G56		P4	
4x16	x6		x2

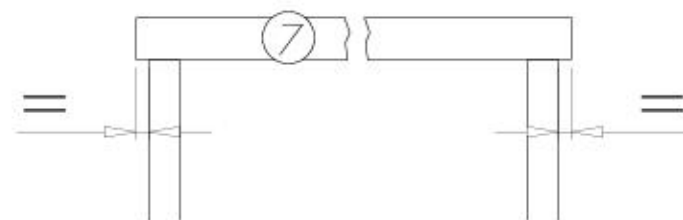
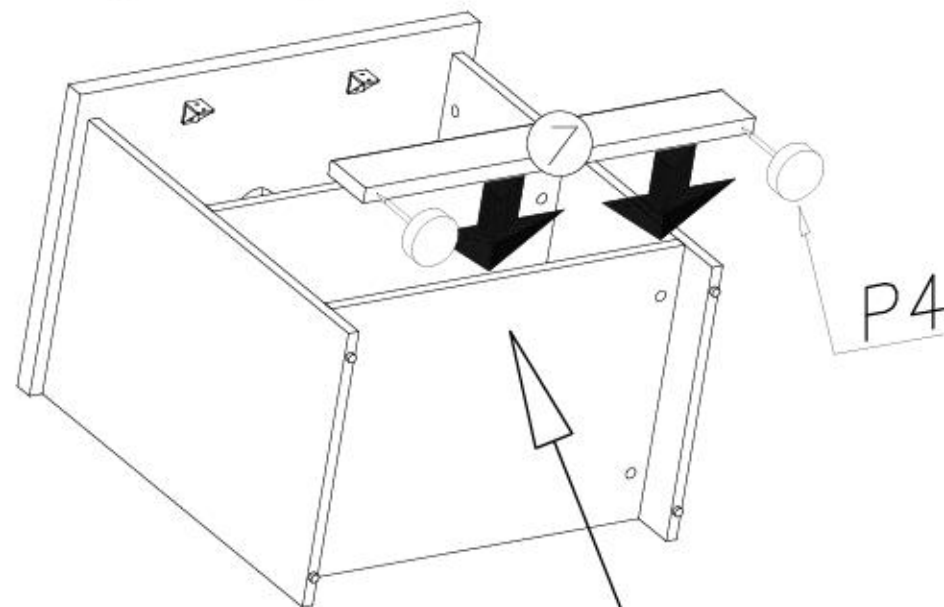



VII

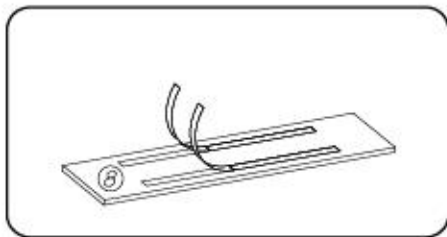
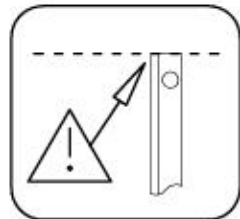
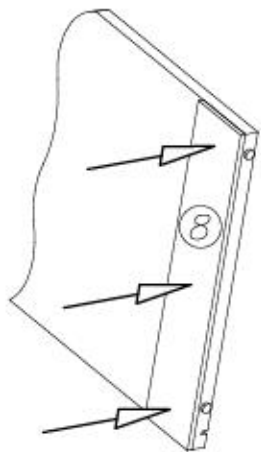
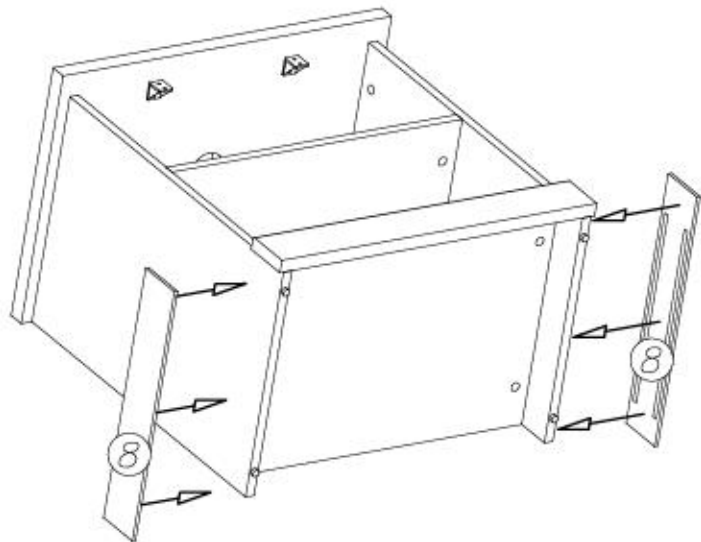

VIII

G56
4x16 x8

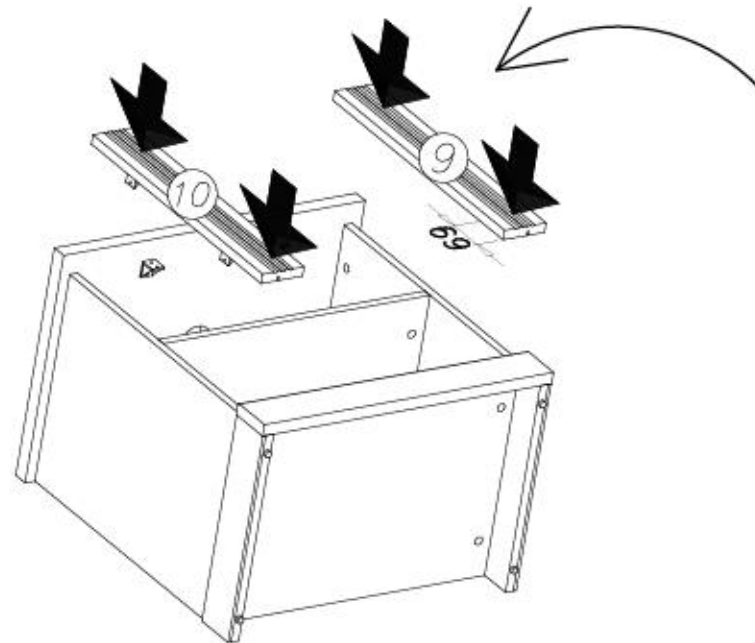
down unten



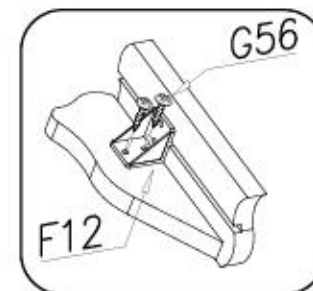

IX

G56
4x16 x6

1.

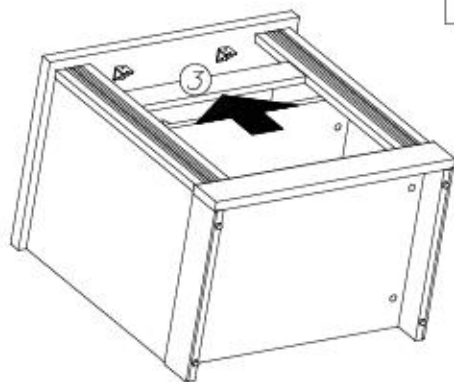

2.



X

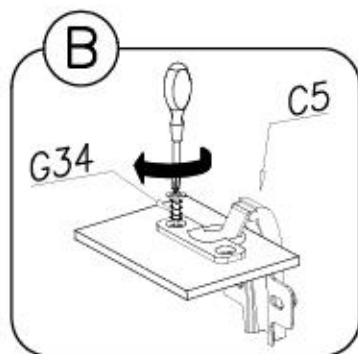
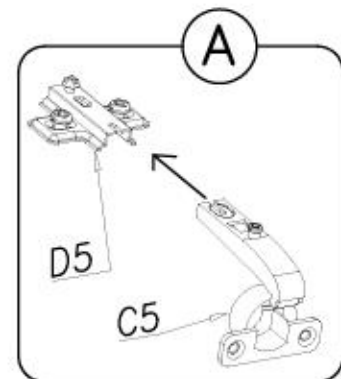
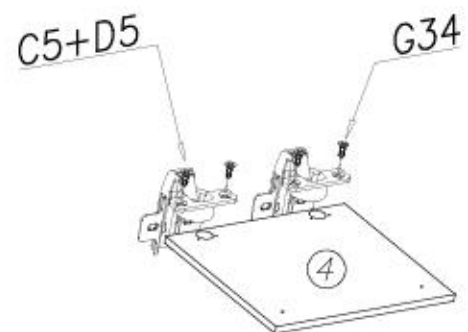

C5+D5



G34
x2 3,5x16 x4



XI

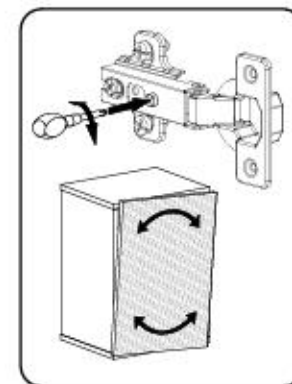
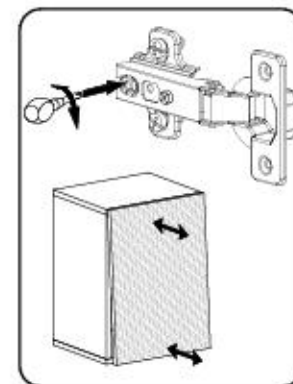
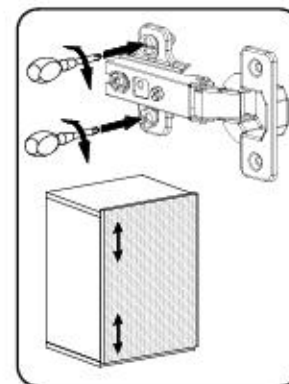
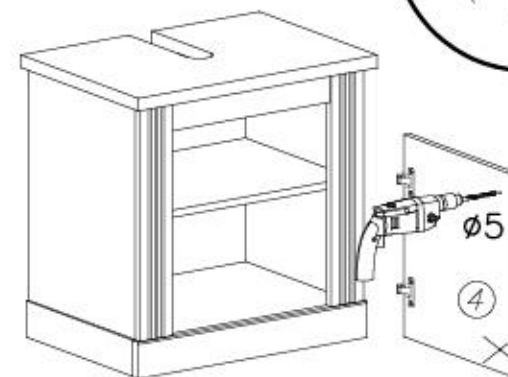
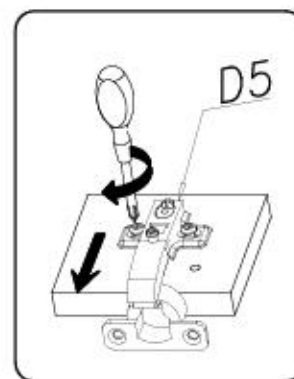
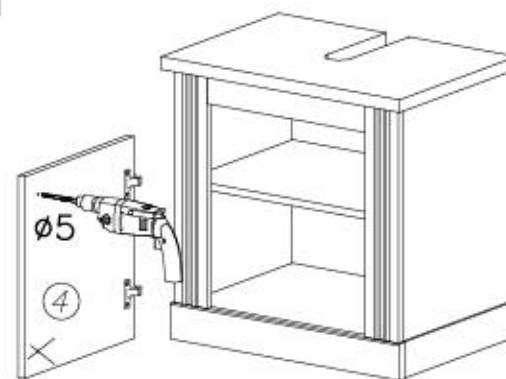



XII

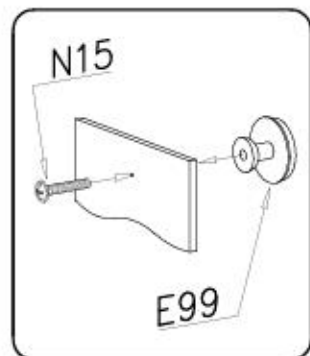
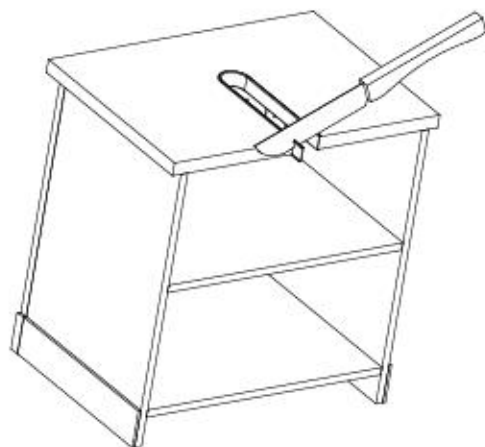
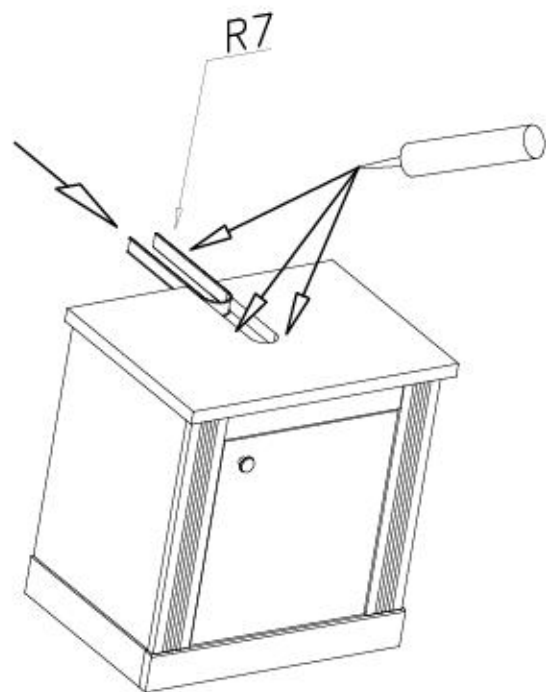
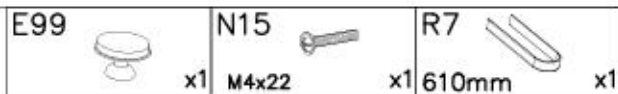

XIII

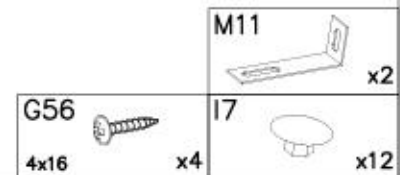
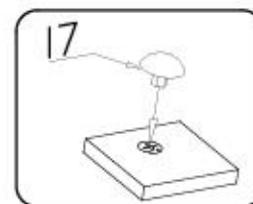
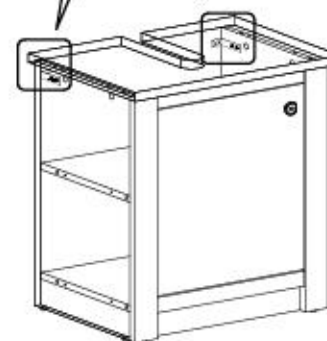
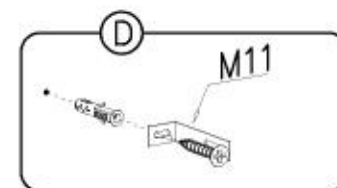
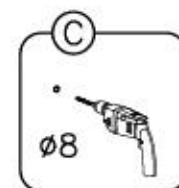
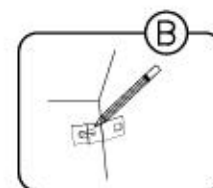
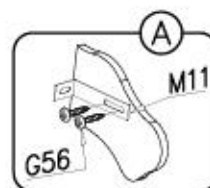
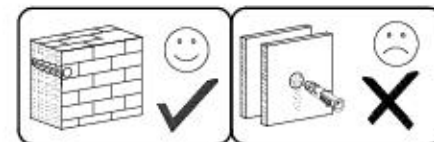

Name • Nom • Nome • Naom • Nazwa • Jméno • Νόζov • Νέv • Denumire • Isim • Имяние
 Nr • No • N° • Номер • Č • Sz
 Typ • Type • Tip • Típus • Тípo • Tun
BAD WESTMINSTER -- **31**

D Unser Dienstleistungen für Beschädigte
 Sollte Ihnen ein Beschädigter fallen, können Sie diese Serviceleistungen direkt an die Unternehmense Nummer senden. Wir können allerdings nur Beschädigte auf diesem Weg verschicken. Sollen Sie eine andere Beanstandung an Ihrem Möbelstück haben, so wenden Sie sich bitte direkt an Ihr Möbelhaus.

GB Our direct order service for fitting
 If a fitting should be missing to you, you know this service map already. Following number boxes, we can in this way send away however only fitting. If you should have another objection to your piece of furniture, then they turn please to your furniture house.

CZ Naše přímé služby pro školení
 Pokud Vám někdo z našeho nábytku nebo servisu (kartu odškodování) přímo ne může uvést, můžete nás kontaktovat přímo na náš ústřední úřad. Tímto způsobem však můžeme poslat jen díly (náhradní). Pokud byste měli jiné problémy, obraťte se přímo na svého prodejce nábytku.

F Bien servirer les notes de montage
 Recevoir les pièces constituant votre meuble. Regardez et contrôlez la quincaillerie. Montage - vous de l'outillage nécessaire. Amenez - vous une zone de montage. Procédez au montage. Ne jamais forcer les assemblages. Remarque: les vis sont fournies dans le colis. Garder votre notice de montage et une pièce venue et mentionner elle servit le plus clair moyen de communiquer avec votre magasin.

I Il nostro servizio diretto per l'ordine delle forniture
 Nel caso di mancanza del pezzo, potete spedirci per questo canale del servizio direttamente al seguente numero. Per altri problemi il vostro mobile, potete rivolgerci al vostro mobilificio.

BG Лично обслужаване и доставяване на "Детали"
 Ако някой от нашите клиенти, доставчици или търговци директно не може да посочи необходимите части, можете да ни пишете директно на нашия централен офис. По този начин можем да ви доставим само детайли (замяна). Ако имате други проблеми, моля, свържете се директно с вашия магазин.

NL Onze directievoor voor losse onderdelen
 Wanneer er een onderdeel mist kunt u deze servicekaart direct aan onderaansel nummer sturen. Wij kunnen alleen langa deze weg onderdelen verzenden. Mocht u een ander probleem aan uw meubel hebben verzoeken wij u contact op te nemen met uw meubelmaker.

PL Nasz bezpośredni serwis części montażowych
 Jeżeli brakuje części konstrukcyjnych do montażu, prosimy o przesłanie nam tej karty serwisowej na niżej podany numer faxu. Materiały w ten sposób przesyłane pozwolą tylko brakuje części. W przypadku innych objawów uszkodzenia mebla, prosimy o zgłoszenie ich do sklepu meblowego w którym został dokonany zakup.

HR Servis na otvore
 U slučaju da nedostaje neki od dijelova meblu vas da ne dajete nekadni. Bez tog poselja ovaj servisni obrazac. Na ovaj mečn mogu se dostaviti samo dijelovi. U slučaju da imate dodatne prigovore vezane sa tomom namještaju molimo vas da se obratite izravno trgovini namještaja gdje je bilo kupnje.

HU Direktmegrendelés, részletek csere
 Ha valaki egy részletek hiányáról értesít minket az adott kárhelyén felismerjük. Azonban csak a részletek szállítását tudjuk nyújtani. Amennyiben másfélajza problémák állnak fenn vásárlásánál (szétesés, fordított hiányosságok) a bútorüzletben.

SK Naše priamo servis pro ložítko lovení
 Ak by Vám chýbala nejaká časť nábytku, môžete poslať túto servisnú kartu poslať faxom priamo na náš ústredný úrad. Týmto spôsobom však môžeme poslať iba náhradné diely. Ak by ste mali iné problémy s nábytkom, obráťte sa priamo na vášho predajcu nábytku.

SLO Naše direktno službe storitve za dielce
 Če vam manjka kakikoli delov, lahko to servisu karitko pošljete po faxu direktno na spodnje število. Po tej poti vam lahko pošljemo samo dielce. Če imate kakikoli dodatni drug del problema, se obrnite neposredno na vašo trgovino pohištva.

RO Servis-ul nostru direct pentru furnituri
 In cazul in care vi lipseste o piesa de furnitură puteti să trimiți direct acest card de servis pe fax la numărul de mai jos. Noi nu putem expedia piese de furnitură decât pe această cale. Dacă aveți altă reclamație referitoare la piesa de mobilier, atunci vă rugăm să vă adresați direct la magazinul dvs. de mobilă.

RUS Наш прямой сервис для поставки деталей
 Если обнаружено, что Вам не хватает той или иной детали мебели, Вы можете отправить соответствующую карту по факсу на адресованное на нижеуказанный номер. Однако, только детали можно доставить только этим способом. Если у Вас возникнут иные претензии относительно приобретенной мебели, пожалуйста, обращайтесь непосредственно в организацию, осуществляющую продажу.

S Vår direkte service för beslagpölar
 Om du saknar en beslagpölar från din lista direkt servicekort direkt till nummer som anges nedan. Tänk på att detta är den enda möjligheten att skicka beslagpölar till dig. Om du vill reklamera din möbel är en annan anledning måste du kontakta ditt möbelfirma direkt.

ES Nuestro servicio directo para accesorios
 Si le falta algún accesorio, puede enviar esta tarjeta de servicio directamente a la siguiente dirección. No obstante, por este método solo podemos enviar accesorios. Si tiene alguna otra objeción sobre su mueble, consulte directamente con su mueblera.

TR Doğrudan ligin dağıtım servisi
 Bir mobilya parçasının ya da servisi kartını doğrudan aşağıdaki bulanlara göndermeniz mümkün. Ancak bu yolla sadece mobilya parçalarını gönderebilirsiniz. Mobilyanızla ilgili diğer sorunlarınız varsa lütfen doğrudan mobilya satışçınıza danışın.

F15		R7		G56	
x...		610mm	x...	4x16	x...
F12		B1		M11	
x...		Ø8x35	x...		x...
K1		E99		N15	
Ø15x12	x...		x...	M4x22	x...
K10		G34		C5+D5	
x...		3,5x16	x...		
I7		P4			
x...			x...		



Name • Nom • Nome • Naom • Nazwa • Jméno • Νόζov • Νέv • Denumire • Isim • Имяние
 Nr • No • N° • Номер • Č • Sz
 Typ • Type • Tip • Típus • Тípo • Tun
BAD WESTMINSTER -- **31**

D Unser Dienstleistungen für Beschädigte
 Sollte Ihnen ein Beschädigter fallen, können Sie diese Serviceleistungen direkt an die Unternehmense Nummer senden. Wir können allerdings nur Beschädigte auf diesem Weg verschicken. Sollen Sie eine andere Beanstandung an Ihrem Möbelstück haben, so wenden Sie sich bitte direkt an Ihr Möbelhaus.

GB Our direct order service for fitting
 If a fitting should be missing to you, you know this service map already. Following number boxes, we can in this way send away however only fitting. If you should have another objection to your piece of furniture, then they turn please to your furniture house.

CZ Naše přímé služby pro školení
 Pokud Vám někdo z našeho nábytku nebo servisu (kartu odškodování) přímo ne může uvést, můžete nás kontaktovat přímo na náš ústřední úřad. Tímto způsobem však můžeme poslat jen díly (náhradní). Pokud byste měli jiné problémy, obraťte se přímo na svého prodejce nábytku.

F Bien servirer les notes de montage
 Recevoir les pièces constituant votre meuble. Regardez et contrôlez la quincaillerie. Montage - vous de l'outillage nécessaire. Amenez - vous une zone de montage. Procédez au montage. Ne jamais forcer les assemblages. Remarque: les vis sont fournies dans le colis. Garder votre notice de montage et une pièce venue et mentionner elle servit le plus clair moyen de communiquer avec votre magasin.

I Il nostro servizio diretto per l'ordine delle forniture
 Nel caso di mancanza del pezzo, potete spedirci per questo canale del servizio direttamente al seguente numero. Per altri problemi il vostro mobile, potete rivolgerci al vostro mobilificio.

BG Лично обслужаване и доставяване на "Детали"
 Ако някой от нашите клиенти, доставчици или търговци директно не може да посочи необходимите части, можете да ни пишете директно на нашия централен офис. По този начин можем да ви доставим само детайли (замяна). Ако имате други проблеми, моля, свържете се директно с вашия магазин.

NL Onze directievoor voor losse onderdelen
 Wanneer er een onderdeel mist kunt u deze servicekaart direct aan onderaansel nummer sturen. Wij kunnen alleen langa deze weg onderdelen verzenden. Mocht u een ander probleem aan uw meubel hebben verzoeken wij u contact op te nemen met uw meubelmaker.

PL Nasz bezpośredni serwis części montażowych
 Jeżeli brakuje części konstrukcyjnych do montażu, prosimy o przesłanie nam tej karty serwisowej na niżej podany numer faxu. Materiały w ten sposób przesyłane pozwolą tylko brakuje części. W przypadku innych objawów uszkodzenia mebla, prosimy o zgłoszenie ich do sklepu meblowego w którym został dokonany zakup.

HR Servis na otvore
 U slučaju da nedostaje neki od dijelova meblu vas da ne dajete nekadni. Bez tog poselja ovaj servisni obrazac. Na ovaj mečn mogu se dostaviti samo dijelovi. U slučaju da imate dodatne prigovore vezane sa tomom namještaju molimo vas da se obratite izravno trgovini namještaja gdje je bilo kupnje.

HU Direktmegrendelés, részletek csere
 Ha valaki egy részletek hiányáról értesít minket az adott kárhelyén felismerjük. Azonban csak a részletek szállítását tudjuk nyújtani. Amennyiben másfélajza problémák állnak fenn vásárlásánál (szétesés, fordított hiányosságok) a bútorüzletben.

SK Naše priamo servis pro ložítko lovení
 Ak by Vám chýbala nejaká časť nábytku, môžete poslať túto servisnú kartu poslať faxom priamo na náš ústredný úrad. Týmto spôsobom však môžeme poslať iba náhradné diely. Ak by ste mali iné problémy s nábytkom, obráťte sa priamo na vášho predajcu nábytku.

SLO Naše direktno službe storitve za dielce
 Če vam manjka kakikoli delov, lahko to servisu karitko pošljete po faxu direktno na spodnje število. Po tej poti vam lahko pošljemo samo dielce. Če imate kakikoli dodatni drug del problema, se obrnite neposredno na vašo trgovino pohištva.

RO Servis-ul nostru direct pentru furnituri
 In cazul in care vi lipseste o piesa de furnitură puteti să trimiți direct acest card de servis pe fax la numărul de mai jos. Noi nu putem expedia piese de furnitură decât pe această cale. Dacă aveți altă reclamație referitoare la piesa de mobilier, atunci vă rugăm să vă adresați direct la magazinul dvs. de mobilă.

RUS Наш прямой сервис для поставки деталей
 Если обнаружено, что Вам не хватает той или иной детали мебели, Вы можете отправить соответствующую карту по факсу на адресованное на нижеуказанный номер. Однако, только детали можно доставить только этим способом. Если у Вас возникнут иные претензии относительно приобретенной мебели, пожалуйста, обращайтесь непосредственно в организацию, осуществляющую продажу.

S Vår direkte service för beslagpölar
 Om du saknar en beslagpölar från din lista direkt servicekort direkt till nummer som anges nedan. Tänk på att detta är den enda möjligheten att skicka beslagpölar till dig. Om du vill reklamera din möbel är en annan anledning måste du kontakta ditt möbelfirma direkt.

ES Nuestro servicio directo para accesorios
 Si le falta algún accesorio, puede enviar esta tarjeta de servicio directamente a la siguiente dirección. No obstante, por este método solo podemos enviar accesorios. Si tiene alguna otra objeción sobre su mueble, consulte directamente con su mueblera.

TR Doğrudan ligin dağıtım servisi
 Bir mobilya parçasının ya da servisi kartını doğrudan aşağıdaki bulanlara göndermeniz mümkün. Ancak bu yolla sadece mobilya parçalarını gönderebilirsiniz. Mobilyanızla ilgili diğer sorunlarınız varsa lütfen doğrudan mobilya satışçınıza danışın.

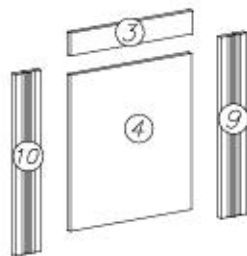
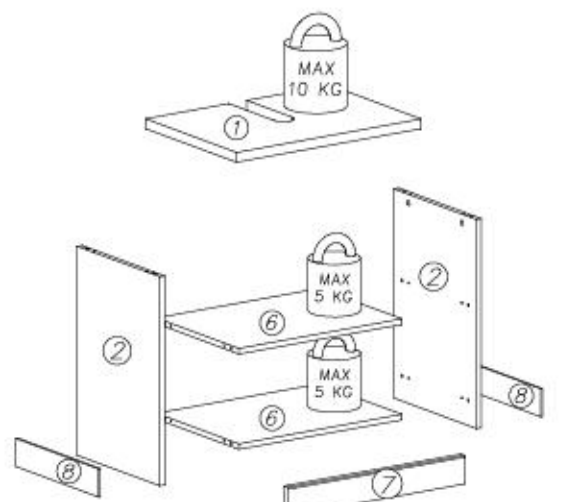

Nr	L[mm]	B[mm]	T[mm]	Menge	coll.
1	620	436	28	1	1/1
2	596	396	16	2	1/1
3	412	65	16	1	1/1
4	445	406	16	1	1/1
6	548	396	16	2	1/1
7	596	80	22	1	1/1
8	396	80	6	2	1/1
9	516	85	18	1	1/1
10	516	85	18	1	1/1

