

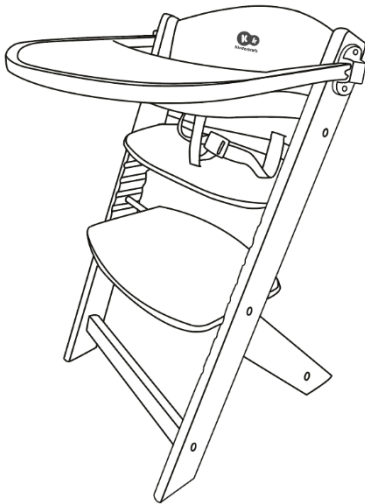

Kinderkraft



ENOCK USER GUIDE

(AR) عالي كرسي
(EN) High Chair
(CS) Stolička Na Krmení
(DE) Kinderstuhl
(ES) Trona Para Comer
(FR) Chaise Haute Pour Bébé
(HU) Etetőszék
(IT) Seggiolino Da Tavolo
(NL) Voedingstoel
(PL) Krzeselko do karmienia
(PT) Cadeira De Alimentação
(RO) Scaun Pentru Alăptat
(RU) Стул Для Кормления
(SK) Stolička Na Krmenie
(SV) Barnstol

دليل الاستخدام
USER MANUAL
NÁVOD K OBSLUZE
BEDIENUNGSANLEITUNG
MANUAL DE USUARIO
GUIDE D'UTILISATION
HASZNÁLATI UTASÍTÁS
ISTRUZIONI PER UTENTE
GEBRUIKSAANWIJZING
INSTRUKCJA OBSŁUGI
MANUAL DE INSTRUÇÕES
MANUAL DE UTILIZARE
РУКОВОДСТВО ПО ЭКСПЛУАТАЦИИ
NÁVOD NA POUŽÍVANIE
ANVÄNDARMANUAL

















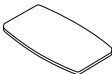
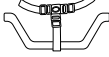

MODEL: ENOCK v 3.3
EN 14988:2017+A2:2024
EN 17191:2021



All rights to this data are entirely reserved to 4Kraft Sp. z o.o. Any unauthorized use or misuse, including usufruct, copying, duplication and sharing, wholly or partially, without consent of 4Kraft Sp. z o.o. may result in legal consequences.

AR	8
CS	12
DE	16
EN	21
ES.....	25
FR	29
HU	33
IT	38
NL	42
PL.....	46
PT	51
RO.....	55
RU	59
SK.....	63
SV	68

الاشكال / Ilustrace jsou pouze orientační a nepředstavují plně zobrazení produktu./Die gezeigten Bilder dienen nur als Referenz, das tatsächliche Produkt kann von der Abbildung abweichen./The illustrations are for illustration only and do not represent the product./Las ilustraciones son meramente orientativas y no constituyen una representación completa del producto./Les illustrations sont données à titre indicatif et ne constituent pas une représentation complète du produit./Az illusztrációk csak tájékoztató jellegűek és eltérhetnek a valós terméktől./Le immagini sono inserite a scopo dimostrativo e non rispecchiano appieno le caratteristiche del prodotto./De afbeeldingen dienen uitsluitend ter illustratie en geven geen volledig beeld van het product./Ilustracje mają charakter poglądowy i nie stanowią pełnego odwzorowania produktu./As ilustrações têm uma função informativa e não são uma representação fiel do produto./Ilustrațiile sunt doar pentru referință și nu reprezintă produsul complet./Иллюстрации приведены только для справки и не представляют весь продукт./Obrázky slouží len na ilustráciu a nie sú úplným predstavením produktu./Illustrationer är endast för referens och representerar inte hela produkten

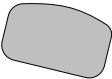
①  x1	②  x1	③  x1	④  x2	⑤  x1
⑥  x1	⑦  x1	⑧  x1	⑨  (M5x45) x4	⑩  (M6x30) x2
⑪  (M6x12) x4	⑫  x1	⑬  (M6x50) x4	⑭  x1	⑮  (M5) x4
⑯  x1	⑰  x2	⑱  (M6x14) x4	⑲  x1	⑳  x1

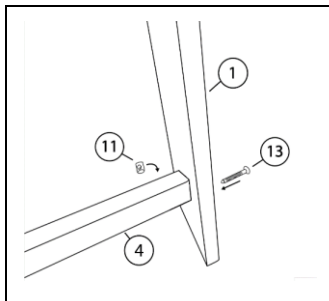

A

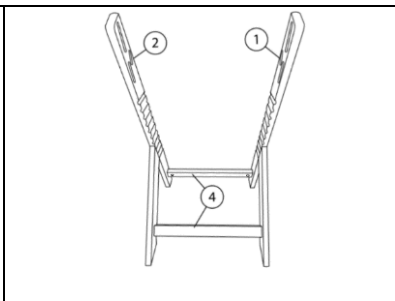

B

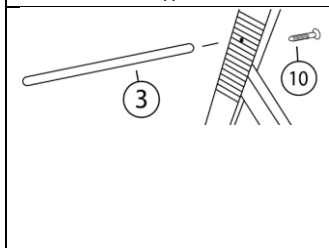

C

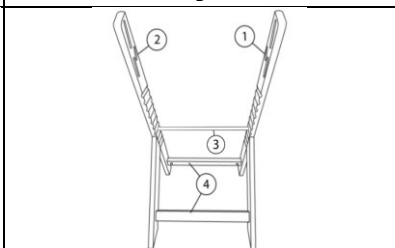

D

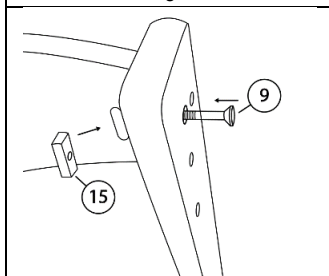

E

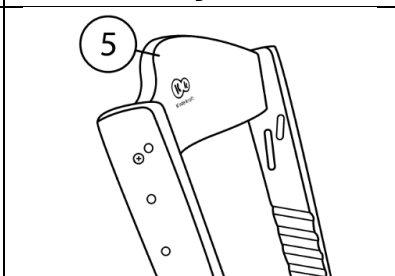

F

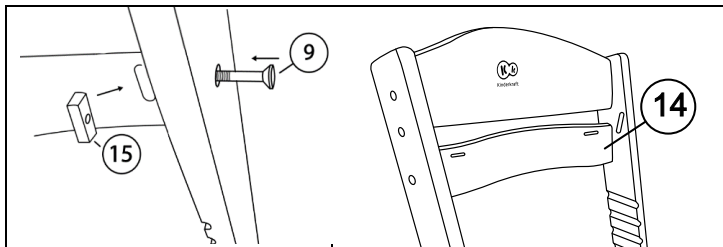

G

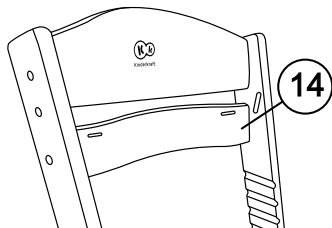

H

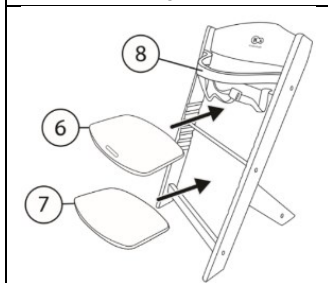

I

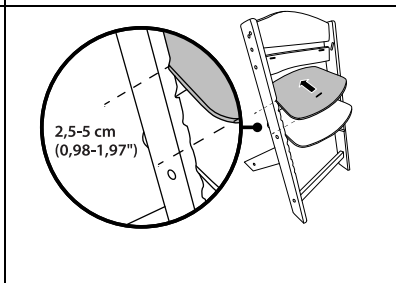

J

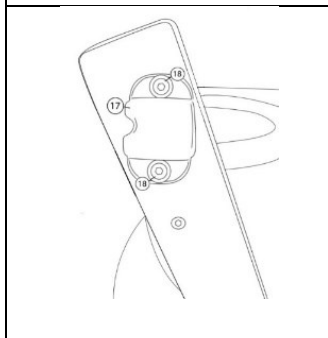

K

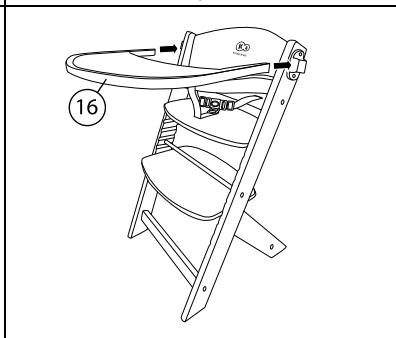

L

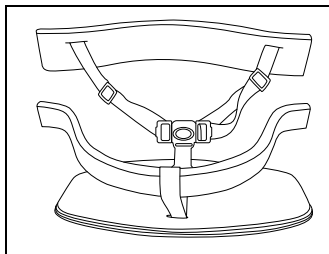

M

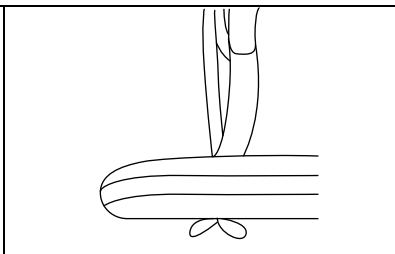

N

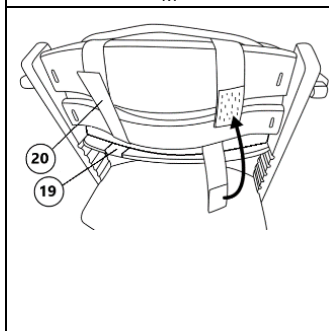

O

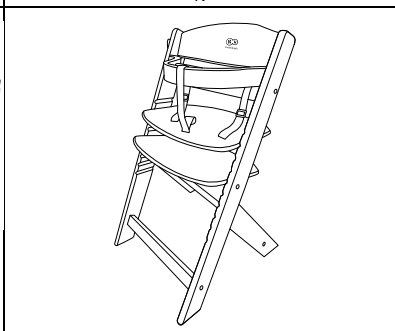

P

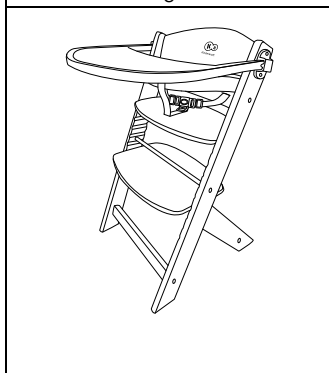

R

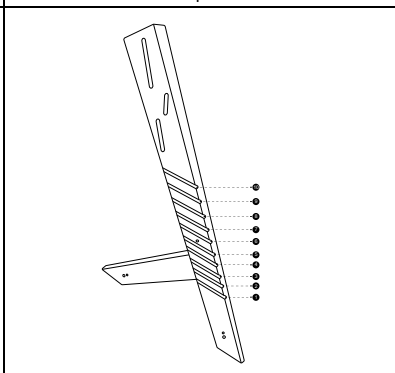

S

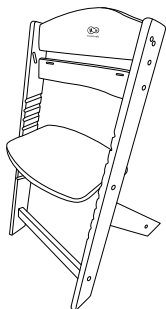

T

عزيزي العميل!

شكراً لاختيارك منتجاً من كيندر كرافت.

تصميماتنا موجهة للأطفال - السلامة والجودة تأتي أولاً دائماً، ابق مرتاحاً لمعرفة أنك قد اتخذت الخيار الأفضل.

ملاحظة مهمة! اقرأ الدليل بعناية واحتفظ به للرجوع إليه في المستقبل.

أ- ملاحظات السلامة والعناية!

تحذيرات!

• يُحظر ترك الطفل دون إشراف أو مراقبة.

• استخدم دائماً حزام الأمان.

• خطر السقوط: امنع طفلك من التسلق على المنتج.

• لا تستخدم المنتج ما لم تُركَّب جميع مكوناته وتُضبط بشكل صحيح.

• انتبه لخطر النيران المكشوفة ومصادر الحرارة الشديدة الأخرى

الموجودة بالقرب من المنتج.

• انتبه لخطر الإمالة نتيجة دفع طفلك لقدميه نحو الطاولة أو أي

هيكل آخر.

• استخدم المنتج حتى يمكن لطفلك الجلوس وحده دون مساعدة.

• لا تستخدم المنتج إذا تعرضت أحد مكوناته للكسر أو التلف أو

الفقدان.

• صمم كرسي الطعام هذا للأطفال الذين يمكنهم الجلوس وحدهم دون

مساعدة، وحتى سن 3 سنوات أو من تبلغ أوزانهم 15 كجم كحد أقصى.

• تحقق دائماً من أن المنتج آمن وثابت قبل استخدامه.

• تأكد من تركيب أحزمة الأمان على نحو صحيح.

• لا تحرك المنتج أو ترفعه أثناء وجود طفلك بداخله.

• لا تستخدم الملحقات أو قطع الغيار بخلاف تلك التي اعتمدها الشركة المصنعة.





• أبق أطفالك بعيداً عند تجميع المنتج وتفكيكه حتى لا يتعرضون لأي إصابات.

• لا تضع هذا المنتج بالقرب من النافذة حيث يمكن أن يستخدمه الطفل كمسند مما قد يسبب سقوط

كراسي الأطفال

تحذيرات!

• هذا المنتج مخصص للأطفال من 36 شهرا إلى 10 سنوات بحد أقصى للوزن 35 كجم



• لا تضع هذا المنتج بالقرب من النافذة، إذ يمكن للطفل استخدامه بوصفه سلماً ويسبب سقوطه من النافذة.

• انتبه لخطر النيران المكشوفة ومصادر الحرارة الشديدة الأخرى الموجودة بالقرب من المنتج.

• لا تضع هذا المنتج بالقرب من النافذة، إذ يمكن أن تخنق الأسلاك المنسدلة من الستائر الطفل.

• يجب دائماً ربط جميع لوازم التجميع بإحكام وبشكل صحيح.

• لا تستخدم الكرسي إذا كان أي جزء منه مكسوراً أو ممزقاً أو مفقوداً، واستخدم فقط قطع الغيار التي ب-

• يجب إزالة /تعطية القيد عند استخدام المنتج ككرسي للأطفال الأكبر سناً

قائمة الأجزاء (الأشكال 1- 20)

1	القائم الأيمن	11	صمولة أسطوانية (M6x12) × 4
2	القائم الأيسر	12	مفتاح أن
3	قضيب	13	برغي (M6x50) × 4
4	عارضة × 2	14	لوح صغير لمسند الظهر
5	مسند الظهر	15	صمولة (M5) × 4
6	لوح صغير	16	صينية
7	لوح كبير	17	تجهيز للصينية × 2
8	مقبض على شكل قوس مع أحزمة أمان	18	برغي (M6x14) × 4
9	برغي (M5x45) × 4	*19	وسادة الكرسي
10	برغي (M6x30) × 2	*20	وسادة مسند الظهر

* العناصر متوفرة فقط في المجموعة التي تشمل الكرسي والوسائد

ج- اختيار الوضع في كرسي الطعام للأطفال والكرسي للأطفال الأكبر سناً:
كرسي الطعام للأطفال:

يُستخدم اللوح الصغير في هذا الوضع كمقعد ويمكن ضبطه على وضعين فقط متاحين: 520 ملم من الأرضية في الوضع 9 (الشكل XII) و 555 ملم من الأرضية في الوضع 10 (الشكل XIII). يُستخدم اللوح الكبير كمسند للساقي ويمكن ضبطه على الأوضاع 3-4-5، حسب وضع قدم الطفل (انظر الشكل أدناه). استخدم الصينية وممتص الصدمات مع حزام الأمان. الوضع 10 هو الأعلى، والوضع 1 هو الأدنى (الشكل XIV).

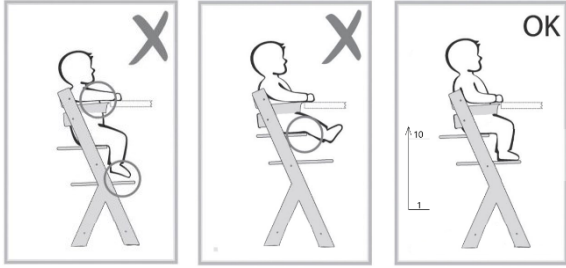

كرسي للأطفال الأكبر سناً:

يُستخدم اللوح الكبير في هذه الوظيفة كمقعد ويمكن ضبطه على الأوضاع 6-7-8-9-10. يُستخدم اللوح الصغير كمسند للقدم ويمكن ضبطه على الأوضاع 1-2-3-4 - قابل للضبط حسب وضع قدم الطفل أو يمكن تفكيكه. في هذه الوظيفة، استخدم الصينية وممتص الصدمات مع حزام الأمان.

إذا لم تكن أقدام الطفل تصل إلى الأرض، ثبتّ اللوح الصغير (6) في الوضع 1/2/3/4 ليكون بمثابة مسند للساقي وللوح الكبير (7) في الوضع 6/7/8/9/10 ليكون بمثابة مقعد (انظر الشكل أدناه).

إذا كان بإمكان طفلك الجلوس على الطاولة بشكل صحيح وتصل أقدامه إلى الأرض، ثبتّ اللوح الكبير (7) في الوضع 6/7/8/9/10 ليكون بمثابة مقعد. لا تستخدم اللوح الصغير (6) (انظر الشكل أدناه).

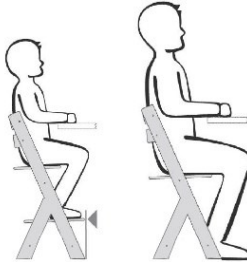

د- تجميع كرسي الطعام للأطفال

سوف تحتاج إلى مفتاح (12). قم بإجراء التجميع على سطح ناعم لا يضر بسطح العناصر .

أبدأ بتجميع القائم (1) مع العارضة (4). لاحظ أن هناك عناصر بارزة في العارضة. اضبط العنصر البارز برفق مع الفتحة الأولى من الأسفل. انظر إلى الشكل A واضبط العارضة بطريقة يمكنك من إدخال الصمولة الأسطوانية (11) في الفتحة الموجودة على سطح العنصر الجانبي. أدخل البرغي (13) في الفتحة الموجودة في القائم واربطه بإحكام من خلال العارضة في الصمولة. انتبه إلى أن البرغي يجب أن يتطابق مع الصمولة. ثم استخدم مفتاح (12) لربط البرغي بإحكام.

كرر الخطوات المتكورة أعلاه مع العارضة التالية (4) بتثبيتها على القائم نفسه (1). اربط القائم الآخر (2) بالهيكل المكون من عارضتين وقائم واحد. في هذه المرحلة والمراحل اللاحقة، نقرح ترك القائم 2 مرتخيًا قليلاً لتمكين جميع العناصر التالية داخل الكرسي. يجب أن يبدو الهيكل الناشئ كما هو موضح في الشكل B.

اربط القضيب المستطيل (3) بإحكام باستخدام البراغي (10) بالهيكل الناشئ من كلا الجانبين عند نصف ارتفاع القائم (رسم C). يجب أن يكون الهيكل كما هو موضح بالشكل D.

ثم أدخل مسند الظهر (5) برفق في التجويفات الموجودة في الجزء العلوي من القوائم من الداخل. أدخل الصمولة المستطيلة عمودياً (من الجانب الأيمن/اليسار) (1) إلى مسند الظهر الذي تم إدخاله بالفعل. أدخل البرغي (9) في الفتحة الموجودة في القائم، ثم اربطه بإحكام من خلال مسند الظهر في الصمولة (الشكل E). انتبه إلى أن البرغي يجب أن يتطابق مع الصمولة. كرر هذه الخطوة على الجانب الآخر من مسند الظهر، ولكن تذكر ألا تربط البرغي بإحكام لتتمكن من جميع العناصر الأخرى. يوضح الشكل F مسند الظهر المثبت بالهيكل.

أدخل اللوح الصغير لمسند الظهر (14) برفق في التجويفات الموجودة أسفل مسند الظهر عند القوائم من الداخل. أدخل الصمولة المستطيلة عمودياً (من الجانب الأيمن/اليسار) للقائم I (15) إلى اللوح الضيق الذي تم إدخاله بالفعل. أدخل البرغي (9) في الفتحة الموجودة في القائم ثم اربطه بإحكام من خلال اللوح في الصمولة (الشكل G). انتبه إلى أن البرغي يجب أن يتطابق مع الصمولة. كرر هذه الخطوة على الجانب الآخر من اللوح الضيق، ولكن تذكر ألا تربط البرغي بإحكام لتتمكن من جميع العناصر الأخرى. يوضح الشكل H العناصر المجمعة.

ضع ممتص الصدمات مع حزام الأمان (8) في التجويف الموجود على الجانب الداخلي للقوائم، ثم، ضع اللوح الصغير (6) في الوضع 9 (الشكل P) أو 10 (الشكل R) حسب حجم الطفل، واللوح الكبير (7) في الوضع 5/4/3 (الشكل I). يوضح الشكل J المسافة من حواف القوائم الجانبية حيث يمكنك إدخال اللوح. اربط جميع البراغي في الكرسي بإحكام. أدخل الأحزمة في الفتحات الضيقة في اللوح الصغير (6) واللوح الصغير لمسند الظهر (14). بعد انزلاق الحزام من خلال الفتحة، عدّل الخياطة بطريقة تحاذي الحزام والخياطة عمودياً على بعضهما البعض (الشكل N). تأكد من أن الأحزمة غير ملتوية عند أي نقطة (الشكل M).

ثم تُبَتِّ التجهيز (17) بالفئحتين المتبقيتين الموجودتين عند القوائم من الخارج. اربط التجهيز بالكرسي بإحكام باستخدام البراغي (18) ومفتاح أن (12) (الشكل K).

بعد الضغط على الأزرار الحمراء الجانبية، أدخل الصينية (16) في التجهيزات (الشكل L). تُبَتِّ الصينية بشكل صحيح، إذا سمعت الصوت المميز للأزرار بعد إزالتها.

بعد التأكد بنفسك من أن جميع العناصر مثبتة داخل الهيكل ولا يتبقى شيء، اربط جميع البراغي بإحكام في الكرسي.

تثبيت الوسادة*:

توجد وسادتين في المجموعة. الوسادة ذات الفتحة مخصصة للكرسي (19)، بينما الوسادة الثانية مخصصة لمسند الظهر (20). لتثبيت الوسادة بالكرسي، حرك الحزام المنسحب من خلال الفتحة الموجودة في الوسادة وافصل الأحزمة الموجودة على الوسادة ثم حركها عبر الكرسي. أعد توصيل الأحزمة أسفل الكرسي باستخدام أشرطة التليكترو. لتثبيت الوسادة بمسند الظهر، افصل الأحزمة الموجودة على الوسادة ثم حركها خلال عنصر الكرسي. أعد توصيل الأحزمة باستخدام التليكترو (الشكل O).

هـ- ضبط الأحزمة

تُضَبِّط الأحزمة بواسطة المشابك البلاستيكية. اضبط طول الحزام حسب حجم الطفل. انتبه! تحمي الأحزمة الطفل من السقوط من الكرسي، ويجب أن تُبَتِّت وضعية الطفل. ومع ذلك، يجب ألا تكون ضيقة جداً أو غير مرحة.

ز- تحويل كرسي الطعام للأطفال إلى كرسي للأطفال الأكبر سناً

لتغيير كرسي الطعام إلى كرسي للأطفال الأكبر سناً، يجب تفكيك بعض العناصر. يبدأ التفكيك بإزالة الصينية (16) وفك تركيبات الصينية (17) باستخدام مفتاح أنث (12). ثم فك البراغي (10) و (9) لموجودة في الكرسي لجعل الهيكل مفككاً بعض الشيء. أزل الأحزمة من الفتحات الضيقة في اللوح الصغير (6) واللوح الصغير لمسد الظهر (14). ثم أزل المعبض وأحزمة الأمان من الهيكل. اضبط وقم بمحاذاة لوح الكرسي ومسد الساق مع حجم الطفل كما هو محدد في القسم ج- اختيار الوضع في كرسي الطعام للأطفال والكرسي للأطفال الأكبر سناً.

اربط جميع البراغي في الكرسي بإحكام.

ح- التنظيف

يجب تنظيف الكرسي باستخدام قطعة قماش نظيفة وجافة. في حال وجود بقع أكثر خطورة، يمكنك استخدام قطعة قماش مبللة قليلاً - ولكن ليست مغمورة بالمياه- ونظيفة.
* لا تغسل الوسائد.

H. جرابلسا

يمكن الاطلاع على كامل شروط وأحكام الضمان من خلال الموقع الإلكتروني WWW.KINDERKRAFT.COM

CS

VAŽENÝ ZÁKAZNÍKU!

Děkujeme za zakoupení výrobku značky Kinderkraft.

Tvoříme výrobky pro vaše dítě – dbáme vždy na bezpečnost a kvalitu a zajišťujeme tak pohodlí toho nejlepšího výběru.

DŮLEŽITÉ! POKYNY SI POZORNĚ PŘEČTĚTE A USCHOVEJTE PRO POZDĚJŠÍ NAHLÉDNUTÍ.

A. Upozornění týkající se bezpečnosti a bezpečnostních opatření

UPOZORNĚNÍ!

- Nikdy nenechávejte dítě bez dozoru.
- Vždy používejte zádržný systém.
- Nebezpečí pádu: Nenechte své dítě šplhat na výrobek.
- Nepoužívejte výrobek, dokud nejsou všechny součásti správně připevněné a seřizené.
- Pozor na nebezpečí otevřeného ohně nebo dalších zdrojů tepla v blízkosti výrobku.
- Pozor na nebezpečí převrnutí, když vaše dítě zapře nohy o stůl nebo jiný předmět.



- Nepoužívejte výrobek tak dlouho, dokud dítě nebude umět samostatně sedět.
- Výrobek nepoužívejte v případě prasklin, roztržení nebo jakékoliv chybějící části.
- Tato stolička je určena pro děti do 36 měsíců s tělesnou hmotností do 15 kg, které umí samostatně sedět.
- Před použitím vždy zkontrolujte, zda je výrobek bezpečný a stabilní.
- Ujistěte se, že jsou popruhy správně nasazené.
- Nepřemísťujte, ani nezvedejte výrobek, ve kterém je umístěno dítě.
- Nepoužívejte příslušenství ani jiné náhradní díly, které nejsou schválené výrobcem.
- Abyste zabránili úrazům během skládání a rozkládání výrobku, ujistěte se, že se dítě nenachází v blízkosti.
- Dětská židlička umístěnou pod oknem může být dítětem použita jako schůdek a způsobit, že vypadne z okna.



SEZENÍ PRO DĚTI

UPOZORNĚNÍ!:

- **Tento výrobek je určen pro děti od 36 měsíců do 10 let s tělesnou hmotností do 35 kg.**
- **NEUMISŤUJTE tento výrobek v blízkosti okna. Dítě jej může použít jako schůdek, což může mít za následek vypadnutí z okna.**
- **Umístění výrobku v blízkosti otevřeného ohně a jiných zdrojů tepla může mít za následek rizika, kterých si musíte být vědomi.**
- **NEUMISŤUJTE tento výrobek v blízkosti okna, protože šňůry od žaluzií nebo závěsů mohou dítě udusit**
- Všechny montážní prvky by měly být vždy řádně utaženy.
- Nepoužívejte židli, pokud je některá část prasklá, roztržená nebo neúplná. Používejte pouze náhradní díly schválené výrobcem
- Pokud je výrobek používán jako židle, musí být dětský zádržný systém demontován/zakryt pro starší děti.



B. Seznam dílů (obrázek 1-20)

1	Pravá noha	11	Válečková matice (M6x12) x4
2	Levá noha	12	Imbusový klíč
3	Tyč	13	Šroub (M6x50) x4

4	Příčka x2	14	Úzká deska opěradla
5	Opěradlo	15	Matice (M5) x4
6	Malá deska	16	Tác
7	Velká deska	17	Kování tácu x2
8	Madlo s bezpečnostními pásy	18	Šroub (M6x14) x4
9	Šroub (M5x45) x4	19*	Polštář na sedadlo
10	Šroub (M6x30) x2	20*	Polštář na opěradlo

* - položky jsou k dispozici pouze v sadě židličky s polštáři

C. Výběr polohy vysoké židle pro děti a židle pro starší děti:

Vysoká židle pro děti:

V této poloze je malá deska sedadlem, může být namontována pouze v dvou možných polohách: 520 mm od podlahy v poloze 9 (obr.P), 555 mm od podlahy v poloze 10 (obr.R). Velká deska je opěrkou pro nohy. Může být namontována v poloze 3-4-5, v závislosti na poloze nohou dítěte (viz obrázek níže). Použijte táč a madlo s bezpečnostními pásy. Poloha 10 je nejvyšší polohou a poloha 1 – nejnižší (obr. S).

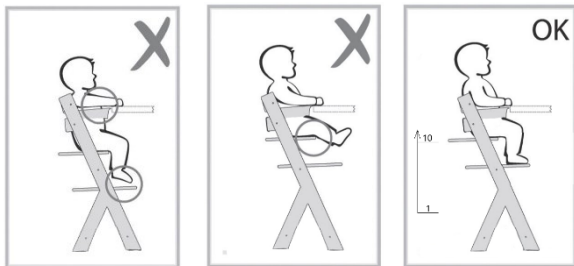

Židle pro starší děti:

V této funkci je velká deska sedadlem a lze ji namontovat v polohách 6-7-8-9-10. Malá deska je opěrkou nohou a lze ji namontovat v polohách 1-2-3-4 - nastavitelná podle polohy nohou dítěte nebo odstranit. V této funkci by se deska a hrazda s bezpečnostními pásy neměly používat.

Pokud dítě nohama ještě nedosáhne na podlahu, umístěte malou desku (6) do polohy 1/2/3/4, potom slouží jako opěrka pro nohy a velkou desku (7) do polohy 10/9/8/7/6, potom slouží jako sedadlo (viz obrázek níže).

Pokud má vaše dítě správnou polohu u stolu a dosahuje nohama na podlahu, zasuňte velkou desku (7) do polohy 10/9/8/7/6, potom slouží jako sedadlo. Nepoužívejte malou desku (6) (viz obrázek níže).

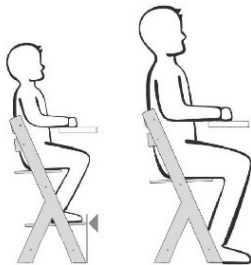

D. Montáž vysoké židle pro děti

K montáži budete potřebovat imbusový klíč (12). Montáž by měla být provedena na měkkém povrchu, který nepoškodí povrch prvků.

Začněte montáž židle od nohy (1) a příčky (4). Všimněte si, že příčka má vyčnívající kolíky. Vyčnívající prvek jemně zasuňte do prvního otvoru zespodu. Podívejte se na obrázek A, upravte příčku tak, abyste mohli vložit válečkovou matici (11) do otvoru na boku prvku. Vložte šroub (13) do otvoru v noze a pak zašroubujte přes příčku až k matici. Pamatujte, že šroub musí odpovídat matici. Potom šroub pevně utáhněte imbusovým klíčem (12).

Opakujte výše uvedené kroky s další příčkou (4) a připojte ji ke stejné noze (1). Ke konstrukci složené z dvou příček a jedné nohy přišroubujte druhou nohu (2). V této fázi i v dalších krocích doporučujeme ponechat nohu 2 mírně uvolněnou, aby se usnadnila montáž dalších prvků uvnitř židle. Výsledná konstrukce musí vypadat jako konstrukce na obrázku B.

Zašroubujte podélnou tyč (3) šrouby (10) k výsledné konstrukci z obou stran, v polovině výšky nohou (obrázek C). Vznikne konstrukce jak na obrázku D.

Potom lehce zasuňte opěradlo (5) do zásevek, které jsou na samém vrcholu nohou na jejich vnitřní straně. Do již vloženého opěradla zasuňte svisle pravouhloú matici (na pravé straně/ nohy 1) (15). Vložte šroub (9) do otvoru v noze a poté jej zašroubujte přes opěradlo až k matici (obrázek E). Pamatujte, že šroub musí odpovídat matici. Tento krok opakujte i na druhé straně opěradla, ale pamatujte na neutahování šroubu tak, aby byl prostor pro montáž následných prvků. Obrázek F ukazuje namontované opěradlo ke konstrukci.

Lehce zasuňte desku opěradla (14) do zásevek, které jsou pod opěradlem na vnitřní straně nohou. Do již vložené úzké desky zasuňte svisle pravouhloú matici (na pravé straně/ nohy 1) (15). Vložte šroub (9) do otvoru v noze a poté jej zašroubujte přes desku až k matici (obrázek G). Pamatujte, že šroub musí odpovídat matici. Tento krok opakujte i na druhé straně úzké desky, ale pamatujte na neutahování šroubu tak, aby byl prostor pro montáž následných prvků. . Obrázek H ukazuje sestavené prvky.

Umístěte madlo s bezpečnostními pásy (8) do zásevek na vnitřní straně nohou. Poté vložte malou desku (6) do polohy 9 (obr. P) nebo 10 (obr. R) a velkou desku (7) do polohy 3/4/5 (obrázky I). Obrázek J ukazuje vzdálenost od okraje bočních nohou, do které lze desku zasunout. Utáhněte pevně všechny šrouby židle. Do úzkých otvorů v malé desce (6) a úzké desce opěradla (14) vtačte pásy. Po průchodu pásu otvorem vyrovnejte šití tak, aby pás a šití byly vzájemně kolmé (obrázek N). Ujistěte se, že pásy nejsou nikde zkrouceny (obrázek M).

Potom nasaďte kování (17) na zbylé dva otvory, které jsou umístěny na vnějších stranách nohy. Připevňte kování k židli šrouby (18) pomocí imbusového klíče (12) (obrázek K).

Po stisku červených tlačítek po stranách zasuňte táč (16) do kování (obrázek L). Táč byl zamontován správně, když po zasunutí uslyšíte charakteristický zvuk vysunutí tlačítek.

Montáž polštářů*:

V sadě najdete dva polštáře. Polštář s otvorem je určen na sedadlo (19) zatímco druhý polštář je určen na opěradlo (20). Pro montáž polštáře na sedadle, protáhněte krokový pás přes otvor v polštáři, rozeptejte nacházející se na ní popruhy, a následně protáhněte přes část židličky. Spojte znovu popruhy pod sedadlem pomocí suchého zipu. Pro montáž polštáře na opěradle, rozeptejte popruhy, které se na něm nacházejí, a následně je přetáhněte přes část židličky. Spojte znovu popruhy pomocí suchého zipu (obr. O).

E. Nastavení pásů

Pásky se nastavují pomocí plastových spon. Přizpůsobte délku pásů výšce dítěte. Pozor! Pásky chrání dítě před vypadnutím ze židle, musí stabilizovat polohu dítěte, ale nemohou být příliš těsné a způsobovat nepohodlí.

F. Změna vysoké židle pro děti na židli pro starší děti

Pro přestavbu vysoké židle na židli pro starší děti je třeba demontovat několik součástí. Demontáž začněte sejmutím desky (16) a vyšroubováním kování desky (17) pomocí imbusového klíče (12). Potom odšroubujte šrouby (9) a (10) židle tak, aby se konstrukce mírně uvolnila. Z úzkých otvorů v malé desce (6) a úzké desce opěradla (14) vytáhněte pásky. Poté vyjměte madlo s bezpečnostními pásky z konstrukce (obrázek T). Přizpůsobte desku sedadla a opěrku nohou velikosti dítěte podle bodu C. **Výběr polohy vysoké židle pro děti a židle pro starší děti.**

Utáhněte pevně všechny šrouby židle.

G. Čištění

Židle by měla být čištěna čistým, suchým hadříkem. V případě větších nečistot můžete použít jemně navlhčený, dobře vyždímaný, čistý hadřík.

*Polštáře není vhodné prát.

H. ZÁRUKA

Úplný obsah záručních podmínek je k dispozici na webových stránkách WWW.KINDERKRAFT.COM

DE

SEHR GEEHRTE KUNDIN, SEHR GEEHRTER KUNDE

Wir bedanken uns bei Ihnen für den Kauf des Produktes von Kinderkraft. Wir stellen kinderfreundliche Produkte her. Wir legen großen Wert auf die Qualität und die die Sicherheit Ihres Kindes. Dabei sorgen wir dafür, dass Sie Ihre Kaufentscheidung mit dem richtigen Maß an Komfort treffen.

**WICHTIG! BITTE SORGFÄLTIG
LESEN UND FÜR SPÄTERES
NACHLESEN UNBEDINGT
AUFBEWAHREN.**

A. SICHERHEITSHINWEISE UND VORSICHTSMAßNAHMEN

WARNUNG!

- Lassen Sie Ihr Kind nie unbeaufsichtigt.
- Immer die Sicherheitsgurte benutzen.
- Fallrisiko: Kinder nicht auf das Produkt klettern lassen.
- Das Produkt nicht benutzen, wenn nicht alle Teile ordnungsgemäß montiert und justiert sind.
- Darauf achten, dass das Produkt nicht in der Nähe von offenem Feuer und anderen Hitzequellen aufgestellt wird.
- Es besteht das Risiko, dass das Produkt umkippen könnte, wenn das Kind die Füße gegen einen Tisch oder einen anderen Gegenstand drückt.
- Das Produkt nicht verwenden, bis das Kind allein sitzen kann.
- Das Produkt nicht verwenden, wenn es gebrochen, gerissen ist oder Teile fehlen.
- Der Hochstuhl ist für Kinder im Alter bis 36 Monaten, mit einem Gewicht von bis zu 15 kg, die in der Lage sind, unabhängig zu sitzen, bestimmt.
- Überprüfen Sie vor dem Gebrauch immer die Sicherheit und die Stabilität der Produkt.
- Achten Sie auf die ordnungsgemäße Anbringung aller Geschirre.
- Transportieren und heben Sie dieses Produkt nicht, wenn sich das Kind darin befindet.
- Keine anderen als die vom Hersteller zugelassenen Zubehörteile oder Ersatzteile zu verwenden
- Um Verletzungen zu vermeiden, stellen Sie sicher, dass die Kinder sich beim Zusammen- und Auseinanderfalten nicht in unmittelbarer Nähe aufhalten.
- Ein unter ein Fenster gestellter Kinderstuhl kann vom Kind als Stufe verwendet werden und dazu führen, dass das Kind aus dem Fenster stürzt.



SITZE FÜR KINDER

WARNUNG!

- Dieses Produkt ist für Kinder bis zum Alter von 36 Monaten bis 10 Jahre mit einem Höchstgewicht von 35 kg vorgesehen.



- Stellen Sie dieses Produkt NICHT in der Nähe eines Fensters auf. Ein Kind kann es als Trittstufe benutzen, was dazu führen kann, dass es aus dem Fenster fällt.
- Beim Aufstellen des Produkts in der Nähe von offenen Flammen und anderen Wärmequellen müssen Sie sich der Gefahren bewusst sein.
- Stellen Sie dieses Produkt NICHT in der Nähe eines Fensters auf, da die Schnüre von Jalousien oder Vorhängen ein Kind ersticken können.
- Alle Befestigungselemente sollten immer richtig angezogen sein.
- Verwenden Sie den Kinderstuhl nicht, wenn ein Teil gebrochen, zerrissen oder unvollständig ist. Verwenden Sie nur vom Hersteller freigegebene Ersatzteile.
- Die Rückhaltevorrückung sollte entfernt / abgedeckt werden, wenn das Produkt als Kinderstuhl verwendet wird.

B. Teileliste (Abbildung 1-20)

1	Rechtes Bein	11	Wellenmutter (M6x12) x4
2	Linkes Bein	12	Inbusschlüssel
3	Stange	13	Schraube (M6x50) x4
4	Querbalken x2	14	Schmale Rückenlehne
5	Rückenlehne	15	Mutter (M5) x4
6	Kleines Brett	16	Tablett
7	Großes Brett	17	Tablettbeschlag x2
8	Bügel mit Sicherheitsgurten	18	Schraube (M6x14)
9	Schraube (M5x45) x4	19*	Sitzkissen
10	Schraube (M6x30) x2	20*	Rückenlehnenkissen

* - Elemente nur in Sets Stuhl mit Kissen erhältlich

C. Wahl der Position des Hochstuhls für Kinder und des Stuhls für ältere Kinder:

Hochstuhl für Kinder:

In dieser Position dient das kleine Brett als Sitz und kann in zwei möglichen Positionen angebracht werden: 520 mm vom Boden in Position 9 (Abb. P) und 555 mm vom Boden in Position 10 (Abb. R). Das große Brett ist eine Fußstütze. Er kann in den Positionen 3-4-5 angebracht werden, abhängig von der Position der Kinderfüße (siehe Abb. unten). Verwenden ein Tablett und ein Bügel mit Sicherheitsgurten. Position 10 ist die höchste und Position 1 die niedrigste Position (Abb.S).

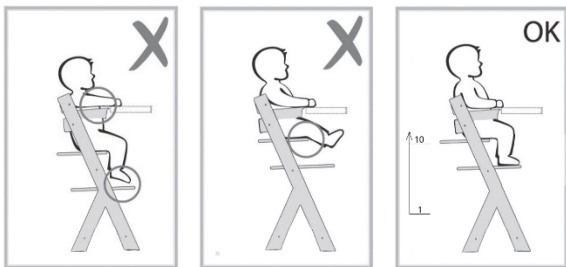

Hochstuhl für ältere Kinder:

Bei dieser Funktion ist das große Brett der Sitz und kann in den Positionen 6-7-8-9-10 montiert werden. Das kleine Brettchen ist eine Fußstütze und kann in der 1-2-3-4-Position montiert - je nach Position der Füße des Kindes - oder abgenommen werden. Verwenden Sie das Tablett und den Bügel nicht in dieser Funktion.

Wenn das Kind den Boden noch nicht mit den Füßen erreicht, setzen Sie das kleine Brett (6) in Position 1/2/3/4, dann dient es als Fußstütze und das große Brett (7) in Position 10/9/8/7/6, es dient dann als Sitz (siehe Abbildung unten).

Wenn Ihr Kind die richtige Position am Tisch hat und mit den Füßen den Boden erreicht, schieben Sie das große Brett (7) in Position 10/9/8/7/6, es dient als Sitz. Verwenden Sie nicht das kleine Brett (6) (siehe Abbildung unten).

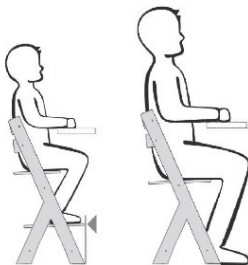

D. Montage des Hochstuhls für Kinder

Für die Montage benötigen Sie einen Inbusschlüssel (12). Die Montage sollte auf einer weichen Oberfläche erfolgen, die die Oberfläche der Elemente nicht beschädigt.

Beginnen Sie die Montage des Stuhls vom Bein (1) und dem Querbalken (4). Beachten Sie, dass der Querbalken hervorstehende Stifte hat. Stellen Sie das hervorstehende Element vorsichtig von unten auf das erste Loch ein. Schauen Sie sich Abbildung A an und stellen Sie den Querbalken so ein, dass Sie die Wellenmutter (11) in das Loch an der Seite einsetzen können. Setzen Sie die Schraube (13) in das Loch im Bein ein und schrauben Sie dann durch den Querbalken zur Mutter. Beachten Sie, dass die Schraube zur Mutter passen muss. Ziehen Sie dann die Schraube mit dem Inbusschlüssel (12) fest an.

Wiederholen Sie die obigen Schritte mit dem anderen Querbalken (4) und befestigen Sie ihn am selben Bein (1). Ziehen Sie das andere Bein (2) für eine Konstruktion fest, die aus zwei Querbalken und einem Bein besteht. In dieser Phase und

in den nächsten Schritten empfehlen wir, Bein 2 leicht locker zu lassen, um die Montage nachfolgender Elemente im Stuhl zu erleichtern. Die resultierende Konstruktion muss wie in Abbildung B aussehen.

Schrauben Sie die Längsstange (3) mit den Schrauben (10) auf beiden Seiten an der resultierenden Konstruktion auf halber Höhe der Beine fest (Abbildung C). Es entsteht Konstruktion wie in Abbildung D.

Setzen Sie dann die Rückenlehne (5) vorsichtig in die Löcher ein, die sich innen ganz oben an den Beinen befinden. Setzen Sie die rechteckige Mutter (auf der rechten/ Beinseite 1) (15) in die bereits eingesetzte Rückenlehne ein. Setzen Sie die Schraube (9) in das Loch im Bein ein und schrauben Sie sie dann durch die Rückenlehne in die Mutter (E). Beachten Sie, dass die Schraube zur Mutter passen muss. Wiederholen Sie diesen Schritt auf der anderen Seite der Rückenlehne. Achten Sie jedoch darauf, die Schraube nicht festzuziehen, damit die nachfolgenden Elemente zusammengebaut werden können. Abbildung F zeigt die an der Konstruktion montierte Rückenlehne.

Setzen Sie das schmale Rückenbrett (14) vorsichtig in die Löcher ein, die sich unter der Rückenlehne an der Innenseite der Beine befinden. Setzen Sie die rechteckige Mutter senkrecht in das bereits eingesetzte schmale Brett ein (auf der rechten/ Beinseite 1) (15). Setzen Sie die Schraube (9) in das Loch im Bein ein und schrauben Sie sie dann durch das Brett bis zur Mutter (Bild G). Beachten Sie, dass die Schraube zur Mutter passen muss. Wiederholen Sie diesen Schritt auf der anderen Seite des schmalen Bretts, aber denken Sie daran, die Schraube nicht festzuziehen, um die Montage weiterer Elemente zu erleichtern. Abbildung H zeigt die Elemente nach der Montage.

Setzen Sie den Bügel (8) in die Löcher ein, der Innenseite der Beine ein. Legen Sie dann das kleine Brett (6) je nach Größe des Kindes in Position 9 (Abb. P) oder 10 (Abb. R) und das große Brett (7) in Position 3/4/5 (Abb. I). Abb. J zeigt den Abstand von der Kante der Seitenschenkel, bis zu dem das Brett eingeführt werden kann. Ziehen Sie alle Schrauben fest im Stuhl an. Drücken Sie die Gurten in die schmalen Löcher in dem kleinen Brett (6) und in dem schmalen Rückenlehnebrett (14). Nachdem Sie den Gurt durch das Loch geführt haben, richten Sie die Nähte so aus, dass der Gurt und die Nähte senkrecht zueinander stehen (Abbildung N). Stellen Sie sicher, dass die Gurten nirgendwo verdreht sind (Abbildung M).

Setzen Sie dann den Beschlag (17) in die beiden anderen Löcher ein, die sich an den Außenseiten des Beins befinden. Befestigen Sie den Beschlag mit dem Inbusschlüssel (12) am Stuhl (Abbildung K).

Schieben Sie nach dem Drücken der roten Knöpfe an den Seiten das Tablett (16) in den Beschlag (Abbildung L). Das Tablett wurde korrekt installiert, wenn Sie, nach dem Einsetzen, das charakteristische Geräusch der herausrutschenden Tasten hören.

Ziehen Sie alle Schrauben im Stuhl fest an, nachdem Sie sichergestellt haben, dass alle Elemente in der Konstruktion montiert sind und keine mehr vorhanden sind.

Montage von Kissen *:

Das Set enthält zwei Kissen. Das Kissen mit einem Loch ist für den Sitz (19) vorgesehen, während das andere Kissen für die Rückenlehne (20) vorgesehen ist. Um das Kissen auf dem Sitz zu befestigen, führen Sie den Schrittgurt durch das Loch im Kissen, trennen Sie die Gurte, die sich auf dem Kissen befinden und führen Sie sie dann über das Stuhlelement. Befestigen Sie die Gurte unter dem Sitz mit einem Klettverschluss wieder. Um ein Rückenlehnenkissen zu montieren, trennen Sie die Gurte, die sich auf dem Kissen befinden und führen Sie sie über das Stuhlelement. Befestigen Sie die Gurte wieder mit den Klettverschlüssen (Abbildung O).

E. Gurteneinstellung

Die Gurten werden mit Kunststoffschnallen eingestellt. Passen Sie die Länge der Gurte an die Größe des Kindes an. **Warnung!** Die Gurte schützen das Kind vor dem Herausfallen aus dem Stuhl, sie müssen die Position des Kindes stabilisieren, dürfen aber nicht zu eng sein und Unbehagen verursachen.

F. Der Wechsel von einem Hochstuhl für Kinder zu einem Stuhl für ältere Kinder

Um den Hochstuhl in einen Stuhl für ältere Kinder umzuwandeln, müssen mehrere Komponenten entfernt werden. Beginnen Sie mit der Demontage, indem Sie das Tablett (16) abnehmen und das Tablett (17) mit einem Inbusschlüssel (12) abschrauben. Lösen Sie dann die Schrauben (9) und (10) im Stuhl, so dass sich die Konstruktion leicht löst. Entfernen

Sie die Gurte von den schmalen Löchern in dem kleinen Brett (6) und von dem schmalen Rückenlehnenbrett (14). Entfernen Sie dann den Bügel mit Sicherheitsgurten von der Konstruktion (Abbildung T). Stellen Sie das Sitzbrett und die Fußstütze gemäß Punkt C auf die Größe des Kindes ein. **Auswahl der Position eines Hochstuhls für Kinder und eines Stuhls für ältere Kinder.**

Ziehen Sie alle Schrauben fest im Stuhl an.

G. Reinigung

Der Stuhl sollte mit einem sauberen, trockenen Tuch gereinigt werden. Bei größerem Schmutz können Sie ein leicht angefeuchtetes, gut ausgewrungenes, sauberes Tuch verwenden.

* Die Kissen sollten nicht gewaschen werden.

H. GARANTIE

Der vollständige Text der Garantiebedingungen ist unter WWW.KINDERKRAFT.COM verfügbar.

EN

Dear customer!

Thank you for choosing a product by Kinderkraft.

Our designs are child-oriented – safety and quality always comes first, stay comfortable knowing that you have made the best choice.

IMPORTANT! READ CAREFULLY AND KEEP FOR FUTURE REFERENCE.

A. Safety and care notes!

WARNING!

- Never leave the child unattended.
- Always use the restraint system.
- Falling hazard: Prevent your child from climbing on the product.
- Do not use the product unless all components are correctly fitted and adjusted
- Be aware of the risk of open fires and other sources of strong heat in the vicinity of the product.
- Be aware of the risk of tilting when your child can push its feet against a table or any other structure.
- Do not use the product until the child can sit up unaided.
- Don't use the product if any part is broken, torn or missing.
- High chair is intended for children able to sit up unaided and up to 36 months or a maximum weight of 15 kg.



- Always check the security and the stability of product before use.
- Make sure that any harness is correctly fitted.
- Do not move or lift the product while the child is inside.
- Accessories or replacement parts other than those approved by the manufacturer must not be used.
- Keep children away when unfolding and folding the product to avoid injury.
- Product located under a window could be used as a step by the child and cause the child to fall out of the window.



SEATING FOR CHILDREN WARNING!

- **This product is intended for children from 36 months to 10 years old, weighing a maximum of 35 kg.**
- **DO NOT place this product near a window as it can be used as a step by the child and cause the child to fall out of window**
- **Be aware of the risk of open fires and other sources of strong heat in the vicinity of the product**
- DO NOT place this product near a window where cords from blinds or curtains could strangle a child
- All assembly fittings should always be tightened properly
- not to use seating if any part is broken, torn or missing and use only spare parts approved by the manufacturer
- the restraint system shall be removed/hidden/covered when the product is used as a seating for older children.



B. Part list (figures 1-20)

1	Right leg	11	Cylinder nut (M6x12) x4
2	Left leg	12	Allen wrench
3	Bar	13	Bolt (M6x50) x4
4	Cross-bar x2	14	Narrow backrest board
5	Backrest	15	Nut (M5) x4
6	Small board	16	Tray
7	Large board	17	Tray fitting x2
8	Bow-shaped handle with safety belts	18	Bolt (M6x14) x4

9	Bolt (M5x45) x4	19*	Seat cushion
10	Bolt (M6x30) x2	20*	Backrest cushion

*- items available only in set that include chair and cushions

C. Position selection for the baby highchair and the chair for older children:

Baby highchair:

In this position, the small board is used as a seat and can be fixed in only two positions available: 520 mm from the floor in position 9 (fig. P) and 555 mm from the floor in position 10 (fig. R). The large board serves as a leg rest and can be fixed in positions 3-4-5, depending on a baby's foot position (see fig. below). Use the tray and the bumper bar with a safety harness. Position 10 is the highest one, and 1 is the lowest (fig. S).

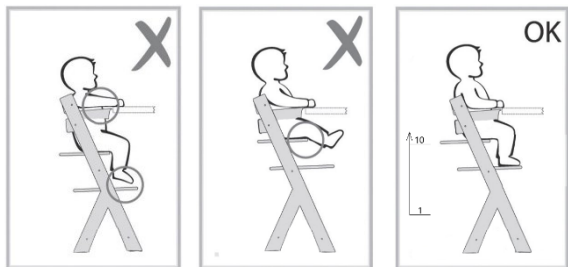

Chair for older children:

In this function, the big board is used as a seat and can be fixed in positions 6-7-8-9-10. The small board serves as a footrest and can be fixed in positions 1-2-3-4 - adjustable depending on a baby's foot position or dismantled. In this function, use the tray and the bumper bar with a safety harness.

If child's feet do not reach the floor yet, fix the small board (6) at the position 1/2/3/4 to serve as a leg rest and the large board (7) at the position 10/9/8/7/6 to serve as a seat (see fig. below).

If your child can sit at a table properly and their feet reach the floor, fix the large board (7) at the position 10/9/8/7/6 to serve as a seat. Do not use the small board (6) (see fig. below).

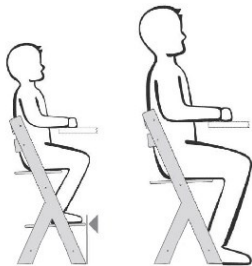

D. Assembly of the baby highchair

You will need the Allen wrench (12). Perform assembly on soft surface that will not damage surface of elements.

Start from assembling the leg (1) with the cross-bar (4). Notice that there are protruding pins in the cross-bar. Gently adjust the protruding element with the first orifice from the bottom. Look at the figure A and adjust the cross-bar in the way enabling you to insert the cylinder nut (11) into the orifice on the side element surface. Insert the bolt (13) into the orifice in the leg and tighten it through the cross-bar into the nut. Pay attention that the bolt must match the nut. Then use the Allen wrench (12) to tighten the bolt.

Repeat the aforesaid steps with the next cross-bar (4) by fixing it to the same leg (1). Tighten another leg (2) to the structure consisting of two cross-bars and one leg. At this and subsequent stages we suggest to leave the leg 2 slightly loosened in order to enable assembly of next elements inside the chair. The emerging structure must look as shown at the figure B.

Tighten the oblong bar (3) with the bolts (10) to the emerging structure from both sides at leg half-height (fig. C). The structure shall be as shown as the figure D.

Then gently insert the backrest (5) into the sockets located at the very top of the legs from their inside. Vertically insert the rectangular nut (from the right side/ leg 1) (15) to the already inserted backrest. Insert the bolt (9) into the orifice in the leg and then tighten through the backrest into the nut (figure E). Pay attention that the bolt must match the nut. Repeat this step at another side of the backrest, however remember not to tighten the bolt to leave play for assembly of other elements. The figure F shows the backrest fixed to the structure.

Gently insert the narrow backrest board (14) into the sockets located beneath the backrest at the legs from inside. Insert the vertically rectangular nut (from the right side/ leg 1) (15) to the already inserted narrow board. Insert the bolt (9) into the orifice in the leg and then tighten through the board into the nut (figure G). Pay attention that the bolt must match the nut. Repeat this step at another side of the narrow board, however remember not to tighten the bolt to leave play for assembly of other elements. The figure H shows the assembled elements.

Place the bumper bar with a safety harness (8) in the sockets at the inner side of the legs. Then place the small board (6) in the position 9 (fig. P) or 10 (fig. R) depending on the size of the child, and the large board (7) in position 3/4/5 (figures I). Figure J shows the distance from the edges of the side legs in which you can insert the board. Tighten firmly all bolts in the chair. Insert belts into the narrow orifices in the small board (6) and the narrow backrest board (14). After sliding the belt through the orifice straighten the stitching in the way arranging the belt and the stitching perpendicularly to each other (figure N). Make sure the belts are not twisted at any point (figure M).

Then attach the fitting (17) to the two remaining orifices located at the legs from outside. Tighten the fitting to the chair with the bolts (18) using the Allen wrench (12) (figure K).

After pressing side red buttons insert the tray (16) into the fittings (figure L). The tray is mounted correctly, if, after being removed, you will hear the characteristic sound of the buttons going forward.

After reassuring yourself all elements are mounted within the structure and there is nothing left, firmly tighten all bolts in the chair.

Cushion assembly*:

You will find two cushions in the set. The cushion with a hole is intended for the seat (19), while the second cushion is intended for the backrest (20). To attach the cushion to the seat, slide the crotch strap through the hole in the cushion, disconnect the straps on the cushion and then slide it through the chair. Reconnect the belts under the seat with Velcro straps. To attach the cushion to the backrest, disconnect the straps on the cushion and then slide them through the chair element. Reconnect the straps with Velcro (Figure O).

E. Belt adjustment

The belts are adjusted by means of plastic clamps. Adjust belt length to baby's size. Attention! The belts protect a baby against falling from the chair, must stabilize baby position, however they must not be too tight and uncomfortable.

F. Transforming a baby highchair into a chair for older children

To change the high chair into a chair for older children, a few elements shall be dismantled. Disassembly shall be started by removing the tray (16) and unscrewing the fittings for the tray (17) using an Allen key (12). Then loosen the bolts (9) und (10) in the chair to make the structure become a bit disassembled. Remove the belts from narrow orifices in the small board (6) and the narrow backrest board (14). Then remove the handle and the safety belts (8) from the structure (figure T)). Adjust and align the seat board and the leg rest to child's size as specified in the section C. **Position selection for the baby highchair and the chair for older children.**

Firmly tighten all bolts in the chair.

G. Cleaning

The chair should be cleaned with a clean and dry cloth. In case of more serious stains you can use a slightly damp, though not soaking, clean cloth.

*Do not wash the cushions.

H. WARRANTY

The full text of the Terms and Conditions of the Warranty is available on the website WWW.KINDERKRAFT.COM

ES

¡ESTIMADO CLIENTE!

Gracias por comprar un producto de Kinderkraft.

Creemos pensando en su hijo: siempre nos preocupamos por la seguridad y la calidad, garantizando así la comodidad de la mejor opción.

**¡IMPORTANTE! LEER
DETENIDAMENTE Y MANTENERLAS
PARA FUTURAS CONSULTAS.**

A. Avisos acerca de seguridad y advertencias de seguridad

¡ADVERTENCIA!:

- No dejar nunca al niño desatendido.
- Utilice siempre el sistema de sujeción.
- Riesgo de caída: Evite que el niño trepe por el producto.
- Utilice el producto únicamente cuando todos sus componentes estén correctamente fijados y ajustados.



- Existe un riesgo al situar el producto cerca del fuego o de otras fuentes importantes de calor.
- Existe riesgo de vuelco si el niño apoya los pies en una mesa o cualquier otra estructura.



- No use el producto hasta que el niño pueda sentarse de forma independiente.
- No use el producto en caso de una grieta, rotura o falta de alguna pieza.
- La trona está diseñada para niños de hasta 36 meses de edad, con un peso de hasta 15 kg, que pueden sentarse de forma independiente.
- Siempre verifique que el producto esté seguro y estable antes de su uso.
- Asegúrese de que el arnés esté correctamente instalado.
- No mueva ni levante el producto con el niño dentro.
- No use accesorios o repuestos que no sean los aprobados por el fabricante.
- Para evitar lesiones al plegar y desplegar el producto, asegúrese de que los niños estén alejados.
- Un niño puede usar una trona colocada debajo de una ventana como una plataforma por la que escalar y accidentalmente caer por la ventana.



PARA NIÑOS

¡ADVERTENCIA!

- Este producto está destinado a niños de hasta 36 meses a 10 años que pesan hasta 35 kg..
- NO coloque este producto cerca de una ventana, ya que puede ser utilizado como un escalón por el niño y hacer que éste se caiga por la ventana
- Tenga en cuenta el riesgo de fuegos abiertos y otras fuentes de calor fuerte en las proximidades del producto
- NO coloque este producto cerca de una ventana donde las cuerdas de las persianas o cortinas puedan estrangular al niño
- Todos los accesorios de montaje deben estar siempre bien apretados
- no utilice el asiento si alguna pieza está rota, desgarrada o falta y utilice sólo las piezas de repuesto aprobadas por el fabricante.
- el sistema de retención deberá retirarse/ocultarse/cubrirse cuando el producto se utilice como asiento para niños mayores.



B. Lista de componentes (Figuras 1-20)

1	Pata derecha	11	Tuerca de rodillo (M6x12) x4
2	Pata izquierda	12	Llave Allen
3	Barra	13	Tornillo (M6x50) x4
4	Travesaño x2	14	Tablero de respaldo estrecho
5	Respaldo	15	Tuerca (M5) x4
6	Tablero pequeño	16	Bandeja
7	Tablero grande	17	Herraje de la bandeja x2
8	Correa para el cinturón de seguridad	18	Tornillo (M6x14) x4
9	Tornillo (M5x45) x4	19*	Cojín de asiento
10	Tornillo (M6x30) x2	20*	Cojín de respaldo

*- artículos disponibles sólo en el set que incluyen silla y cojines

C. Selección de la posición de la silla alta para niños y de la silla para los niños mayores:

Silla alta para niños:

En esta posición el tablero pequeño sirve de asiento, se puede instalar en dos posiciones posibles: a 520 mm del suelo, en la posición 9 (fig. P) y a 555 mm del suelo, en la posición 10 (fig. R). El tablero grande es un reposapiés. Se puede instalar en la posición 3-4-5, dependiendo de la posición de los pies del niño (véase la figura a continuación). Use la bandeja y la correa para el cinturón de seguridad. La posición 10 es la más alta y la posición 1 - la más baja (fig. S).

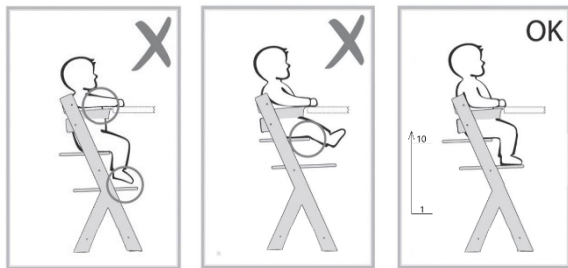

Silla para niños mayores:

En esta función, la tabla grande es el asiento y puede montarse en las posiciones 6-7-8-9-10. La tabla pequeña es el reposapiés y puede montarse en las posiciones 1-2-3-4 - es ajustable según la posición de los pies del niño o puede desmontarse. La bandeja y la barra del cinturón de seguridad no deben utilizarse en esta función.

Si su hijo todavía no puede alcanzar el suelo con los pies, ponga el tablero pequeño (6) en la posición 1/2/3/4 que le servirá de reposapiés y el tablero grande (7) en la posición 10/9/8/7/6 como el asiento (véase la figura a continuación).

Si su hijo está sentado en una posición correcta en la mesa y puede alcanzar el suelo con los pies, el tablero grande (7) debe ser colocado en la posición 10/9/8/7/6 como asiento. No utilice el tablero pequeño (6) (véase la figura a continuación).

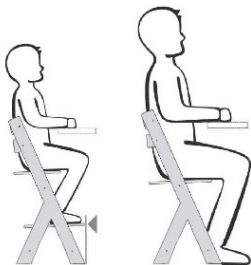

D. Montaje de la silla alta para niños

Para el montaje se necesita una llave Allen (12). El montaje debe realizarse en una superficie suave que no dañe la superficie de los componentes.

Comience el montaje de la silla desde la pata (1) y el travesaño (4). Obsérvese que el travesaño tiene clavijas que sobresalen. Ajuste suavemente la clavija al primer agujero desde abajo. Mire la figura A, ajuste el travesaño para que se pueda insertar la tuerca del rodillo (11) en el agujero de la pared lateral del elemento. Inserte el tornillo (13) en el agujero de la pata y luego atornillelo a la tuerca a través del travesaño. El tornillo debe encajar en la tuerca. Luego apriete el tornillo con fuerza usando una llave Allen (12).

Repita los pasos descritos anteriormente con el siguiente travesaño (4), fijándolo a la misma pata (1). Apriete la otra pata (2) a una estructura que consiste en dos travesaños y una pata. En esta etapa y en los siguientes pasos sugerimos dejar la pata 2 ligeramente suelta para facilitar el montaje de los siguientes componentes de la silla. La estructura resultante debe parecerse a la de la figura B.

Atornille con tornillos (10) la varilla longitudinal (3) a la estructura resultante por ambos lados, a la mitad de la altura de las patas (figura C). La estructura que se debe obtener es la que se muestra en la figura D.

Luego inserte suavemente el respaldo (5) en los agujeros que están en la parte superior de las patas en sus lados internos. Inserte verticalmente la tuerca rectangular (15) en el respaldo (del lado derecho/ de la pata (1). Inserte el tornillo (9) en el agujero de la pata y luego atornillelo a través del respaldo hasta que llegue a la tuerca (figura E). El tornillo debe encajar en la tuerca. Repita este paso al otro lado del respaldo, pero recuerde no apretar el tornillo para que aún quede algo de espacio para instalar los otros componentes. La figura F muestra el respaldo montado en la estructura.

Inserte el tablero de respaldo estrecho (14) suavemente en los huecos debajo del respaldo en la parte interior de las patas. Inserte la tuerca rectangular (15) (del lado derecho/ de la pata 1) verticalmente en el tablero estrecho ya insertado. Inserte el tornillo (9) en el agujero de la pata y luego atornillelo a través del tablero hasta que llegue a la tuerca (figura G). El tornillo debe encajar en la tuerca. Repita este paso al otro lado del tablero estrecho, pero recuerde que no debe apretar el tornillo para que quede algo de espacio para instalar los siguientes componentes. La figura H muestra los componentes ensamblados.

Coloque la correa del cinturón de seguridad (8) en los huecos adecuados de la parte interior de las patas. A continuación, coloque el tablero pequeño (6) en la posición 9 (fig. P) o 10 (fig. R), dependiendo del tamaño del niño, y el tablero grande (7) en la posición 3/4/5 (figura I). La figura J. muestra la distancia desde el borde de las patas laterales hasta la que se puede insertar la tabla. Apriete todos los tornillos de la silla. Presione las correas en los agujeros del tablero pequeño (6) y en el tablero de respaldo estrecho (14). Después de pasar la correa por el agujero, ajústela para que la correa y la costura sean perpendiculares entre sí (Figura N). Asegúrate de que las correas no se tuerzan (figuraM).

Luego ajuste el herraje (17) a los otros dos agujeros que están en la parte exterior de la pata. Atornille el herraje a la

silla con los tornillos (18) usando una llave Allen (12) (Figura K).

Después de pulsar los botones rojos de los lados, inserte la bandeja (16) en el herraje (Figura L). La bandeja se ha instalado correctamente si se oye el sonido característico de los botones deslizantes al insertarla.

Después de asegurarse de que todos los componentes están correctamente ensamblados y que no queda ninguno suelto, apriete con fuerza todos los tornillos de la silla.

Montaje de cojines*:

En el set hay dos cojines. El cojín con un agujero está previsto para el asiento (19), mientras que el segundo cojín está previsto para el respaldo (20). Para fijar el cojín al asiento, desliza la correa de la entrepierna a través del agujero del cojín, desconecta las correas del cojín y luego deslízala a través de la silla. Vuelva a conectar las correas debajo del asiento con las correas de velcro. Para fijar el cojín al respaldo, desconecta las correas del cojín y luego deslízalas a través del elemento de la silla. Vuelva a conectar las correas con el velcro (Figura O).

E. Ajuste de los cinturones

Los cinturones son ajustables con hebillas de plástico. Ajuste la longitud de los cinturones al tamaño de su hijo. ¡Atención! Las correas protegen al niño de caerse de la silla, deben estabilizar la posición del niño, pero no deben estar demasiado apretadas y causar molestias.

F. Cómo convertir la silla alta para niños a la silla alta para niños mayores

Para transformar la trona alta en una silla para niños mayores, es necesario desmontar varios componentes. Comience el desmontaje retirando la bandeja (16) y desenroscando los herrajes de la bandeja (17) con una llave hexagonal (12). Luego desatornille los tornillos (9) y (10) de la silla para que la construcción se afloje un poco. Retire los cinturones de los estrechos agujeros del tablero pequeño (6) y del tablero de respaldo estrecho (14). Luego retire la correa para el cinturón de seguridad de la estructura (figura T). Ajuste el tablero del asiento y el reposapiés al tamaño de su hijo de acuerdo con el punto C. **Selección de la posición de la silla alta para niños y de la silla para niños mayores.**

Apriete todos los tornillos de la silla.

G. Limpieza

La silla debe ser limpiada con un paño limpio y seco. Para manchas más grandes, puede usar un paño limpio, ligeramente humedecido y bien escurrido.

*No lavar los cojines.

H. GARANTÍA

El texto completo de las condiciones de garantía está disponible en WWW.KINDERKRAFT.COM

FR

CHER CLIENT !

Nous vous remercions d'avoir acheté un produit Kinderkraft.

Pendant la conception des produits, nous pensons toujours à votre enfant – nous veillons à la sécurité et à la qualité pour vous assurer d'avoir fait le meilleur choix possible.

**IMPORTANT! À LIRE
ATTENTIVEMENT ET À CONSERVER
POUR RÉFÉRENCE ULTÉRIEURE.**

A. Mesures de sécurité, conseils de prudence

AVERTISSEMENT!

- Ne jamais laisser l'enfant sans surveillance.
- Toujours utiliser le système de retenue.
- Danger de chute: empêcher l'enfant de grimper sur le produit.
- Ne pas utiliser le produit si tous les éléments ne sont pas fixés et réglés de manière appropriée.
- Tenir compte des risques engendrés par la présence de foyers ouverts ou autres sources de forte chaleur à proximité du produit.
- Tenir compte des risques de basculement lorsque l'enfant peut s'appuyer avec ses pieds contre une table ou toute autre structure.
- Ne pas utiliser le produit avant que l'enfant soit capable de s'asseoir tout-seul.
- Ne pas utiliser le produit en cas de cassure, déchirure ou des pièces manquantes.
- La chaise haute est conçue pour les enfants jusqu'à l'âge de 36 mois, pesant jusqu'à 15 kg, qui sont capables de s'asseoir tout-seuls.
- Toujours vérifier la sécurité et la stabilité de la produit avant utilisation
- Le cas échéant, assurez-vous que le harnais est correctement ajusté.
- Ne pas déplacer et ne pas soulever le dispositif avec l'enfant à l'intérieur
- Indiquant que seuls les accessoires et pièces de rechange agréés par le fabricant peuvent être utilisés.
- Pour éviter des lésions pendant le pliage et le dépliage du produit, s'assurer qu'il n'y a pas d'enfants à proximité.
- La chaise placée sous une fenêtre peut être utilisée par l'enfant comme marchepied et le faire tomber par la fenêtre.



SIÈGES POUR ENFANTS

AVERTISSEMENT!

- Ce produit est destiné aux enfants âgés de 36 mois à 10 ans, pesant jusqu'à 35 kg..
- NE PAS placer ce produit près d'une fenêtre, car l'enfant pourrait s'en servir comme marchepied et tomber par la fenêtre.
- Soyez conscient du risque de feu ouvert et d'autres sources de chaleur élevée à proximité du produit.



- NE PAS placer ce produit près d'une fenêtre où les cordons des stores ou des rideaux peuvent étrangler l'enfant.
- Tous les éléments de fixation doivent être serrés fermement à tout moment.
- Arrêtez d'utiliser le siège si des pièces sont cassées, déchirées ou manquantes. N'utilisez que des pièces de rechange approuvées par le fabricant.
- Le dispositif de retenue doit être retiré/caché/couvert lorsque le produit est utilisé comme siège pour les enfants plus âgés.

B. Liste des pièces (figure 1-20)

1	Pied droit	11	Écrou rond (M6x12) x4
2	Pied gauche	12	Clé Allen
3	Tige	13	Vis (M6x50) x4
4	Traverse x2	14	Planche étroite de dossier
5	Dossier	15	Écrou (M5) x4
6	Petite planche	16	Plateau
7	Grande planche	17	Raccord du plateau x2
8	Barre de ceinture de sécurité	18	Vis (M6x14) x4
9	Vis (M5x45) x4	19*	Coussin de siège
10	Vis (M6x30) x2	20*	Coussin de dossier

*- articles disponibles uniquement dans le kit comprenant la chaise et les coussins

C. Choix de la position de la chaise haute pour les bébés et de la chaise pour les enfants plus âgés :

Chaise haute pour bébés :

Dans cette position, la petite planche est le siège, elle peut être installée dans deux positions possibles : 520 mm du sol dans la position 9 (fig.P) et 555 mm du sol dans la position 10 (fig. R). La grande planche est le repose-pieds. Il peut être installé dans les positions 3-4-5, en fonction de la position des pieds de l'enfant (voir figure ci-dessous). Le plateau et l'arche avec les ceintures de sécurité doivent être utilisés. La position 10 est la plus haute et la position 1 est la plus basse (fig. S).

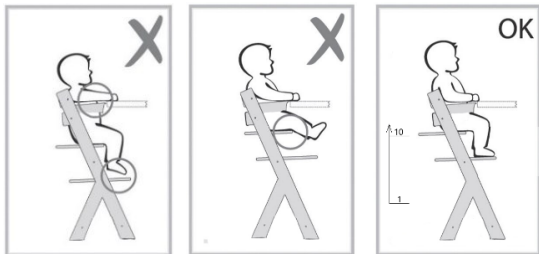

Chaise pour les enfants plus âgés :

Dans cette fonction, la grande planche est le siège et peut être montée dans les positions 6-7-8-9-10. La petite planche est le repose-pieds et peut être montée dans les positions 1-2-3-4 - réglable en fonction de la position des pieds de l'enfant ou retirée. Le plateau et la sangle de ceinture de sécurité ne doivent pas être utilisés pour cette fonction.

Si votre enfant n'est pas encore capable d'atteindre le sol avec ses pieds, mettez la petite planche (6) en position 1/2/3/4, elle sert de repose-pieds et la grande planche (7) en position 10/9/8/7/6, elle sert d'assise (voir figure ci-dessous).

Si votre enfant a la bonne position à la table et peut atteindre le sol avec ses pieds, faites glisser la grande planche (7) en position 10/9/8/7/6 et elle sert d'assise. N'utilisez pas la petite planche (6) (voir figure ci-dessous).

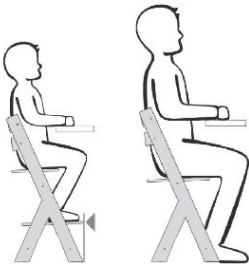

D. Montage de la chaise haute pour les bébés

Vous aurez besoin de la clé Allen (12) pour l'installation. Le montage doit se faire sur une surface souple qui n'endommagera pas la surface des éléments.

Commencez le montage de la chaise par le pied (1) et la barre transversale (4). Notez que la traverse est munie de goupilles en saillie. Ajustez doucement l'élément en saillie au premier trou par le bas. Regardez la figure A, ajustez la traverse de manière à pouvoir insérer l'écrou rond (11) dans le trou du plan latéral de l'élément. Insérez la vis (13) dans le trou du pied et vissez-la ensuite à travers la traverse jusqu'à l'écrou. Notez que la vis doit correspondre à l'écrou. Ensuite, serrez fermement la vis avec la clé Allen (12).

Répétez les étapes décrites ci-dessus avec l'autre traverse (4), en la fixant au même pied (1). Serrez l'autre pied (2) à la structure composée de deux traverses et d'un pied. À ce stade et dans les étapes suivantes, nous suggérons de laisser le pied 2 un peu lâche pour faciliter l'assemblage des éléments suivants à l'intérieur de la chaise. La structure qui en résulte doit ressembler à celle de la figure B.

Vissez la tige longitudinale (3) à la structure résultante des deux côtés, à la moitié de la hauteur des pieds, à l'aide de vis (10, figure C). La structure qui en résulte doit ressembler à celle de la figure D.

Ensuite, insérez doucement le dossier (5) dans les prises qui se trouvent tout en haut des pieds, sur leur côté intérieur. Faites glisser l'écrou rectangulaire (pied droit 1) (15) dans le dossier déjà inséré. Insérez la vis (9) dans le trou du pied et vissez-la ensuite à travers le dossier jusqu'à l'écrou (figure E). Notez que la vis doit correspondre à l'écrou. Répétez cette étape de l'autre côté du dossier, mais ne serrez pas la vis afin qu'il y ait encore du jeu pour installer les pièces suivantes. La figure F montre le dossier monté sur la structure.

Insérez doucement la planche étroite du dossier (14) dans les prises situées sous le dossier, à l'intérieur des pieds. Faites glisser l'écrou rectangulaire (pied droit 1) (15) dans la planche étroite déjà insérée. Insérez la vis (9) dans le trou du pied et vissez-la ensuite à travers la planche jusqu'à l'écrou (figure G). Notez que la vis doit correspondre à l'écrou. Répétez

cette étape de l'autre côté de la planche étroite, mais ne serrez pas la vis afin qu'il y ait encore du jeu pour installer les pièces suivantes. La figure H montre les éléments assemblés.

Placez l'arche avec les ceintures de sécurité (8) dans les fentes situées à l'intérieur des pieds. Placez ensuite la petite planche (6) en position 9 (fig. P) ou 10 (fig. R) selon la taille de l'enfant et la grande planche (7) en position 3/4/5 (fig. I). La figure J montre la distance entre le bord des pieds latéraux, à laquelle la planche peut être insérée. Serrez toutes les vis de la chaise. Insérez les ceintures dans les trous étroits de la petite planche (6) et dans la planche étroite du dossier (14). Après avoir fait passer la ceinture par le trou, redressez les coutures de manière à ce que la ceinture et les coutures soient perpendiculaires l'une à l'autre (figure N). Veillez à ce que les ceintures ne soient tordues en aucun point (figure M).

Ensuite, fixez le raccord (17) aux deux autres trous qui se trouvent sur les côtés extérieurs du pied. Vissez le raccord à la chaise avec les vis (18) à l'aide de la clé Allen (12) (figure K).

Après avoir appuyé sur les boutons rouges sur les côtés, insérez le plateau (16) dans les raccords (figure L). Le plateau a été correctement monté lorsque vous entendez le son caractéristique des boutons sortants lorsque vous l'insérez.

Après vous être assuré que tous les éléments sont installés dans la structure et qu'il n'en reste aucun, serrez fermement toutes les vis de la chaise.

Montage de coussins* :

Il y a deux coussins dans le kit. Le coussin avec un trou est destiné au siège (19), tandis que le second coussin est destiné au dossier (20). Pour attacher le coussin au siège, faites glisser la sangle d'entrejambe dans le trou du coussin, déconnectez les sangles du coussin et faites-la glisser dans la chaise. Reconnectez les sangles sous le siège avec les bandes velcro. Pour fixer le coussin au dossier, détachez les sangles du coussin et faites-les glisser à travers l'élément de la chaise. Reconnectez les sangles avec le velcro (Figure O).

E. Réglage de la ceinture

Les ceintures sont réglables avec des boucles en plastique. Adaptez la longueur des ceintures à la taille de votre enfant. Attention ! Les ceintures protègent l'enfant contre la chute de la chaise, elles doivent stabiliser la position de l'enfant, mais ne doivent pas être trop serrées et causer de l'inconfort.

F. Transformation de la chaise haute pour les bébés en la chaise pour les enfants plus âgés :

Pour transformer la chaise haute en chaise pour enfants plus âgés, plusieurs éléments doivent être démontés. Commencez le démontage en retirant le plateau (16) et en dévissant les fixations du plateau (17) à l'aide d'une clé Allen (12). Dévissez ensuite les vis (9) et (10) de la chaise de manière à ce que la structure soit légèrement desserrée. Retirez les ceintures des trous étroits de la petite planche (6) et de la planche étroite du dossier (14). Ensuite, retirez la barre de ceinture de sécurité de la structure (figure T). Ajustez la planche d'assise et le repose-pieds à la taille de l'enfant selon le point C. **Choix de la position de la chaise haute et de la chaise pour les enfants plus âgés.**

Serrez bien toutes les vis de la chaise.

G. Nettoyage

La chaise doit être nettoyée avec un chiffon propre et sec. Dans le cas de saletés plus grosses, vous pouvez utiliser un chiffon propre légèrement humide et bien essoré.

*Ne pas laver les coussins.

H. GARANTIE

Le texte complet des conditions de la garantie est disponible sur le site WWW.KINDERKRAFT.COM

HU

TISZTELT ÜGYFELÜNK!

Köszönjük, hogy megvásárolta Kinderkraft márkájú termékünket.

Termékeinket gyermekét szem előtt tartva hoztuk létre - mindig szem előtt tartva a biztonságot és a minőséget, így biztos lehet abban, hogy a legjobb döntést hozta.

FONTOS! FIGYELMESEN OLVASSA EL ÉS ŐRIZZE MEG KÉSŐBBI FELHASZNÁLÁS ESETÉRE.

A. Biztonságra és óvintézkedésre vonatkozó figyelmeztetések
FIGYELMEZTETÉSI!

- Soha ne hagyja a gyermeket felügyelet nélkül.
- Mindig használja a biztonsági övet.
- Leesésveszély: Ne engedje, hogy gyermeke felmásszon a termékre.
- Ne használja a terméket, ha nincs az összes alkatrész a helyére igazítva és rögzítve.
- Óvakodjon a termék közelében a nyílt láng használatától, és óvja az egyéb forrásokból származó erős hőhatástól.
- Vegye figyelembe a felborulás kockázatát, ha a gyermek a lábát az asztalnak vagy egyéb bútornak feszíti.
- Ne használja a terméket addig, amíg gyermeke nem tud önállóan ülni.
- Ne használja a terméket ha repedést, szakadást vél észrevenni, vagy bármelyik alkatrész hiányzik.
- A magas széket maximum 36 hónapos és 15 kg testsúlyú, maguktól ülni képes gyermekek használhatják.
- Használat előtt mindig ellenőrizze, hogy a termék biztonságos és stabil-e.
- Győződjön meg, hogy a heveder megfelelően van felhelyezve.
- Ne helyezze át és ne emelje meg a terméket gyerekekkel együtt.
- A gyártó által jóváhagyottaktól eltérő tartozékokat vagy cserealkatrészeket nem szabad használni.
- A termék összerakásakor és szétszerelésakor keletkező sérülések elkerülése érdekében győződjön meg, hogy nem tartózkodik gyerek a közelben.
- A gyerekek felkapaszkodhatnak az ablak alá helyezett székre, ami kieséshez vezethet.



ÜLÉS GYERMEKEKNEK FIGYELMEZTETÉS!

- A terméket 36 hónapos és 10 év közötti, legfeljebb 35 kg súlyú gyermekek használhatják.
- TILOS a terméket ablak közelébe helyezni. A gyermek lépcsőként használhatja, aminek következtében kieshet az ablakon.
- Ha a terméket nyílt láng és egyéb hőforrások közelébe helyezi, fennállnak olyan kockázatok, amelyekkel tisztában kell lennie.
- TILOS a terméket ablak közelébe helyezni, mivel a redőnyök vagy függönyök zsinórjai a gyermek fulladásához vezethetnek
- Mindegyik rögzítőelem legyen mindig megfelelően meghúzva.
- Ne használja a széket, ha valamelyik alkatrésze repedt, szakadt vagy hiányos. Kizárólag a gyártó által ajánlott cserealkatrészeket használja.
- A rögzítőelemet le kell szerelni / le kell takarni, ha a terméket székként használja idősebb gyermekek számára.



B. Alkatrészek (1-20. rajz)

1	Jobb láb	11	Hengeres anyacsavar (M6x12) x4
2	Bal láb	12	Imbuszkulcs
3	Rúd	13	Csavar (M6x50) x4
4	Keresztrúd x2	14	Háttámla keskeny deszkája
5	Háttámla	15	Csavar (M5) x4
6	Kicsi deszka	16	Tálca
7	Nagy deszka	17	Tálca vasalat x2
8	Biztonsági öves rúd	18	Csavar (M6x14) x4
9	Csavar (M5x45) x4	19*	Üléspárna
10	Csavar (M6x30) x2	20*	Háttámla párna

*- kizárólag a párnákkal ellátott székekből álló szettekben található meg

C. Magas gyerekszék és nagyobb gyerekeknek szánt szék helyzetének kiválasztása:

Magas gyerekszék:

Ebben a helyzetben a kis deszkalap az ülés, és két lehetséges pozícióban szerelhető fel: 520 mm-re a padlótól a 9. helyzetben (P. ábra) és 555 mm-re a padlótól a 10. helyzetben (R. ábra). A nagy deszkalap a lábtartó. A gyermek lábának helyzetétől függően a 3-4-5. pozícióban szerelhető fel (lásd az alábbi ábrát). Használja a tálcat és a korlátot a biztonsági övel. A 10. pozíció a legmagasabb, az 1. pozíció pedig a legalacsonyabb pozíció (S. ábra).

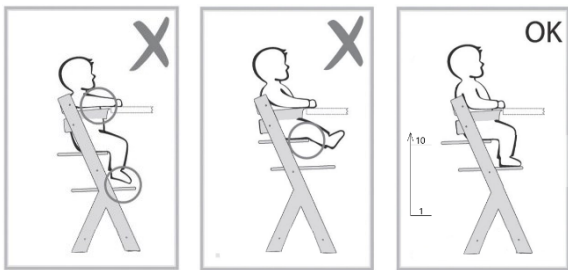

Nagyobb gyerekeknek szánt szék.

Ebben a funkcióban a nagy deszkalap az ülés, és a 6-7-8-9-10-es pozíciókban szerelhető fel. A kis deszka a lábtartó, amely 1-2-3-4 pozíciókban szerelhető fel és a gyermek lábának helyzetétől függően állítható be vagy eltávolítható. Ebben a funkcióban ne használja a tálcát és a korlátot a biztonsági övvel.

Ha gyermeke még nem éri el lábával a padlót, helyezze a kis deszkát (6) az 1/2/3/4-es helyzetbe, mely ekkor lábtartóként funkcionál, valamint tolja a nagy deszkát (7) a 10/9/8/7/6 helyzetbe, mely ekkor ülőlapként funkcionál (lásd az alábbi ábrát).

Ha gyermeke megfelelő helyzetben ül az asztalnál és a lába padlóhoz ér, tolja a nagy deszkát (7) 10/9/8/7/6 helyzetbe, mely ülőlapként funkcionál. Ne használja a kis deszkát (lásd az alábbi ábrát).

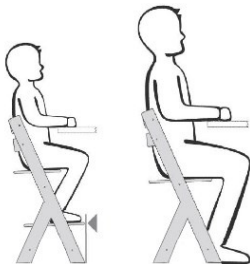

D. Gyerekszék összeszerelése

Az összeszereléshez imbuszkulcsra lesz szüksége (12). Az összeszerelést puha felületen végezze, mely nem károsítja az elemek felületét.

Az összeszerelést a lábbal (1) és a rúddal (4) kezdje. Ügyeljen arra, hogy a rúdból pöccök állnak ki. Gyengéden igazítsa hozzá a kiálló elemet alulról az első nyíláshoz. Tekintse meg az A rajzot, úgy helyezze el a rudat, hogy be tudja csúsztatni a hengeres anyacsavart (11) az elem oldalsó síkján található nyílásba. Helyezze be a csavart (13) a lábban található nyílásba, majd csavarja be a rúdon keresztül, egészen az anyacsavarig. Ügyeljen arra, hogy a csavarnak illenie kell az anyacsavarba. Ezt követően húzza meg erősen a csavart imbuszkulccsal (12).

Ismétlje meg a fenti lépéseket a következő rúddal (4) és rögzítse azt ugyanahhoz a lábhoz. A két kereszttrúdból és egy lábból álló szerkezethez csavarja hozzá a másik lábat (2). Ne húzza meg erősen a 2. lábat sem ebben, sem a következő

lépésekben, hogy a további alkatrészek könnyebben beszerelhetők legyenek. A létrejött szerkezetnek úgy kell kinéznie, mint a B rajzon.

Rögzítse a hosszanti rudat (3) csavarokkal (10) a létrejött szerkezet mindkét oldalához, a lábak magasságának felénél (C rajzon). A D képen látható szerkezet jön létre.

Ezt követően gyengéden helyezze be a háttámlát (5) a foglalatba, mely a lábak tetején található, a belső oldalukon. Tolja be függőlegesen a négyzetes anyacsavart a már betolt háttámlába (a jobb oldali/ 1-es láb) (15). Helyezze be a csavart (9) a lábban található nyílásba, majd csavarja be a háttámlán keresztül, egészen az anyacsavarig (E. rajz). Ügyeljen arra, hogy a csavarnak illenie kell az anyacsavarba. Ismételve meg ezt a lépést a háttámla másik oldalán, de ne feledje, hogy nem szabad teljesen meghúzni a csavart, hogy elegendő hely álljon rendelkezésre a többi alkatrész rögzítésekor. A F rajz a szerkezethez rögzített háttámlát mutatja be.

Tolja be gyengéden a háttámla keskeny deszkáját (14) a foglalatba, mely a háttámla alatt található, a lábak belső oldalán. Tolja be függőlegesen a négyzetes anyacsavart a már betolt keskeny deszkába (a jobb oldali/ 1-es láb) (15). Helyezze be a csavart (9) a lábban található nyílásba, majd csavarja be a deszkán keresztül, egészen az anyacsavarig (G. rajz). Ügyeljen arra, hogy a csavarnak illenie kell az anyacsavarba. Ismételve meg ezt a lépést a keskeny deszka másik oldalán, de ne feledje, hogy nem szabad teljesen meghúzni a csavart, hogy elegendő hely álljon rendelkezésre a többi alkatrész rögzítésekor. A H rajz az összeszerelt elemet mutatja be.

Helyezze be korlátot a biztonsági övvel (8) a lábak belső oldalán lévő aljzatokba. Ezután helyezze a kis deszkalapot (6) a gyermek méretétől függően a 9. (P. ábra) vagy a 10. (R. ábra) pozícióba, a nagy deszkalapot (7) pedig a 3/4/5. pozícióba (I. ábra). A J. ábrán került feltüntetésre, hogy az oldalsó lábak szélétől mérve milyen távolságra lehet betolni a deszkát. Húzza meg erősen mindegyik csavart. Tolja át az övet a kicsi deszkában (6) található keskeny nyílásokba, valamint a háttámla keskeny deszkájába. Az öv nyíláson való áttolását követően egyenesítse ki a varratot úgy, hogy az öv és a varrat párhuzamos legyen (N rajz). Győződjön meg, hogy az öv sehol nincs megcsavarodva (M rajz).

Ezt követően helyezze a vasalatot (17) a két fennmaradó nyíláshoz, melyek a lábak külső oldalain találhatók. Rögzítse a vasalatot a székhöz csavarokkal (18) imbuszkulcs (12) segítségével (K. rajz).

Az oldalon található piros gombok megnyomását követően tolja be a tálcát (16) a vasalatokba (L. rajz). A tálca akkor van megfelelően rögzítve, ha a betolását követően jellegzetes, gombok kioldására utaló hang hallatszik.

Miután meggyőződött arról, hogy mindegyik elem rögzítve lett és egyiket se hagyta ki, húzza meg erősen mindegyik csavart.

Párnák rögzítése*:

A készlet két párnát tartalmaz. A nyílással ellátott párna az ülőrészre (19), a másik pedig a háttámlára illik (20). A párna ülőrészre való felhelyezéséhez fűzze át az ágyékövet a párnában található nyíláson, nyissa ki a rajta lévő övet, majd helyezze át a székelemre. Ismét csatolja be az övet az ülőrész alatt a tépőzárak segítségével. A párna háttámlához való rögzítéséhez csatolja ki a rajta lévő övet, majd helyezze át a székelemre. Ismét csatolja össze az öveket a tépőzárak segítségével (O rajz).

E. Biztonsági öv beállítása

Az öv szabályozóelemek segítségével állítható. Állítsa be az öv hosszát úgy, hogy az megfeleljen gyermeke testmagasságának. Figyelem! Az öv megóvja gyermekét a székből való kieséstől, ezért annak megfelelően kell tartania gyermekét, de nem lehet túl szorosan meghúzni.

F. Magas gyerekszék nagyobb gyerekeknek szánt székké való átalakítása

Az etetőszéket idősebb gyermekek számára székké való átalakításához néhány alkatrészt el kell távolítani. A szétszerelést a tálca (16) eltávolításával és a tálca szerelvényeinek (17) egy imbuszkulcs (12) segítségével történő lecsavarozásával kell kezdeni. Ezt követően csavarja ki a csavarokat (9) és (10) a székből úgy, hogy a szerkezet egy picit megkulladjon. Húzza ki az övet a kicsi deszkában (6) található keskeny nyílásokból, valamint a háttámla keskeny deszkájából. Ezt követően vegye ki a biztonsági öves rudat a szerkezetből (T rajz). Állítsa be az ülőlap deszkáját és a lábtartót és igazítsa azokat gyermekének testmagasságához a C. Magas gyerekszék és nagyobb gyerekeknek szánt szék

helyzetének kiválasztása pontnak megfelelően.

Húzza meg erősen mindegyik csavart.

G. Tisztítás

A széket tiszta, száraz ronggyal tisztítsa. Nagyobb szennyeződés esetén használjon enyhén nedves, jól kificsart, tiszta rongyot

*A párnákat ne mossa.

H. GARANCIA

A részletes Garanciális Feltételek weboldalunkon olvashatók: WWW.KINDERKRAFT.COM

IT

SPETTABILE CLIENTE

Ti ringraziamo per aver acquistato il prodotto di marca Kinderkraft.

I nostri prodotti sono creati pensando al bene del Tuo bambino – abbiamo particolarmente a cuore la sua sicurezza, per questo la vasta gamma da noi offerta è di altissima qualità e propone oggetti particolarmente confortevoli

IMPORTANTE: LEGGERE ATTENTAMENTE E CONSERVARE PER FUTURO RIFERIMENTO.

A. Informazioni importanti sulla sicurezza e sulle precauzioni da osservare

ATTENZIONE!

- Non lasciare mai il bambino incustodito.
- Utilizzare sempre il sistema di ritenuta.
- Pericolo di caduta: non lasciare che il bambino si arrampichi sul prodotto.
- Non utilizzare il prodotto a meno che tutti i componenti non siano correttamente agganciati e regolati.
- Prestare attenzione al rischio generato da fiamme libere e altre fonti di forte calore nelle vicinanze del prodotto.
- Prestare attenzione al rischio di ribaltamento del prodotto nel caso in cui il bambino si spinga con i piedi contro il tavolo o qualsiasi altra struttura.
- Non utilizzare il prodotto fino a quando il bambino non sarà capace a stare seduto da solo.
- Non utilizzare il prodotto se rotto, danneggiato o ne manca una parte
- Il seggiolone alto è per i bambini fino a 36 mesi di età, del peso fino a 15 kg, che



sono in grado di stare seduti da soli.

- Prima dell'uso verificare sempre la sicurezza e la stabilità del prodotto.
- Assicurarci che le cinghie e l'imbracatura siano inserite correttamente.
- Non spostare né sollevare il prodotto con dentro il bambino
- Di non utilizzare accessori o pezzi di ricambio diversi da quelli approvati dal fabbricante.
- Per evitare lesioni al momento dell'apertura e della chiusura del prodotto, assicurarsi che in prossimità non si trovino i bambini.
- Il seggiolone per bambino posizionato vicino alla finestra può essere usato dal bambino come il gradino per arrampicarsi e causare la sua caduta dalla finestra.



SEDUTE PER BAMBINI

ATTENZIONE!

- Il prodotto è destinato a bambini da 36 mesi a 10 anni, di peso non superiore a 35 kg.
- **VIETATO** mettere questo prodotto vicino alla finestra. Il bambino potrebbe utilizzarlo per arrampicarsi e cadere dalla finestra.
- **Mettere il prodotto in prossimità di fiamme libere o altre fonti di calore comporta dei rischi di cui bisogna essere consapevoli.**
- **VIETATO** mettere questo prodotto vicino alla finestra dove le corde o le tende potrebbero essere causa di soffocamento o strangolamento.
- Tutti gli elementi di assemblaggio devono essere sempre ben serrati.
- Non usare il seggiolone se alcune parti sono rotte, strappate o mancanti. Usare solo i pezzi di ricambio approvati dal produttore.
- Il sistema di ritenuta deve essere smontato/coperto quando il prodotto viene usato come seggiolone per i bambini più grandi.



B. Elenco dei componenti (figura 1-20)

1	Gamba destra	11	Dado a rullo (M6x12) x4
2	Gamba sinistra	12	Chiave esagonale
3	Asta	13	Vite (M6x50) x4
4	Traversa x2	14	Tavola stretta dello schienale
5	Schienale	15	Dado (M5) x4
6	Tavola piccola	16	Vassoio

7	Tavola grande	17	Montatura del vassoio x2
8	Supporto per cintura di sicurezza	18	Vite (M6x14) x4
9	Vite (M5x45) x4	19*	Cuscino del sedile
10	Vite (M6x30) x2	20*	Cuscino schienale

*- articoli disponibili solo in set del seggiolone con cuscini

C. Scelta della posizione del seggiolone alto per bambini e del seggiolone per bambini più grandi:

Seggiolone alto per bambini:

la traversa piccola funge da seduta, che può essere regolata, in altezza, su due livelli: 520 mm dal pavimento, posizione 9 (Fig. P), oppure, 555 mm dal pavimento, posizione 10 (Fig. R). La traversa grande funge da poggiatesta. Può essere fissata nelle posizioni 3-4-5 in base alla statura del bambino (Vedi la figura sottostante). È necessario utilizzare il vassoio e la barra di sicurezza. La posizione 10 corrisponde al livello più alto, mentre la posizione 1 – al livello più basso (Fig.S).

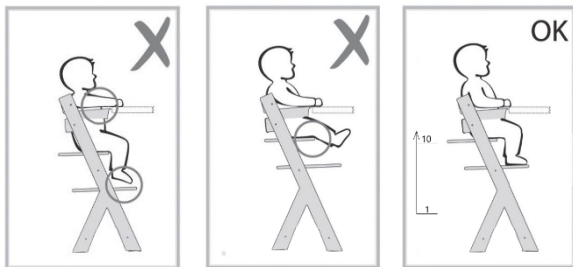

Seggiolone per bambini più grandi:

Per questo utilizzo, la traversa grande funge da seduta, può essere fissata nelle posizioni 6-7-8-9-10. La traversa piccola, invece, funge da poggiatesta e può essere montata nelle posizioni 1-2-3-4 – ed è regolabile in base alla statura del bambino. La traversa piccola è, inoltre, rimovibile. Per l'utilizzo in tale funzione, non usare il vassoio e la barra con le cinture di sicurezza.

Qualora il bambino non raggiunga ancora il pavimento con i piedi, bisogna inserire la tavola piccola (6) nella posizione 1/2/3/4, in tal caso la tavola serve da poggiatesta, e inserire la tavola grande (7) nella posizione 10/9/8/7/6, in tal caso essa serve da sedile (Vedi la figura sottostante).

Se il vostro bambino ha una posizione corretta al tavolo e raggiunge il pavimento con i piedi, bisogna inserire la tavola grande (7) nella posizione 10/9/8/7/6, in tal caso essa serve da sedile. Non utilizzare la tavola piccola (6) (Vedi la figura sottostante).

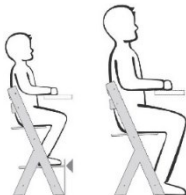

D. Montaggio del seggiolone alto per bambini

Per il montaggio è richiesta una chiave esagonale (12). Il seggiolone deve essere montato su un piano morbido per evitare il danneggiamento delle superfici degli elementi.

Iniziare il montaggio dalla gamba (1) e dalla traversa (4). La traversa è dotata di tasselli sporgenti. Adattare leggermente l'elemento sporgente al primo foro in basso. Vedere la figura A, adattare la traversa in modo da poter inserire il dado a rulli (11) nel foro predisposto sulla superficie laterale dell'elemento. Inserire la vite (13) nel foro predisposto nella gamba, quindi avvitarela attraverso la traversa fino a raggiungere il dado. Si fa notare che la vite deve corrispondere al dado. Stringere bene la vite con l'uso della chiave esagonale (12).

Ripetere i suddetti passi con la seconda traversa (4), fissandola alla stessa gamba (1). Alla struttura, composta da due traverse e una gamba, avvitare la seconda gamba (2). In questa fase e nei passi successivi suggeriamo di lasciare la gamba n. 2 leggermente folle per facilitare il montaggio degli altri elementi all'interno del seggiolone. La struttura realizzata deve assomigliare a quella della figura B.

Avvitare l'asta lunga (3) alla struttura realizzata, da entrambi i lati, a metà dell'altezza delle gambe, con l'uso delle viti (10, figura C). Viene realizzata la struttura come quella presentata nella figura D.

Inserire leggermente lo schienale (5) nelle sedi che si trovano nella parte più alta delle gambe, nelle loro parti interne. Nello schienale già inserito infilare verticalmente il dado rettangolare (dal lato della gamba destra n.1) (15). Inserire la vite (9) nel foro predisposto nella gamba, quindi avvitarela attraverso lo schienale, fino a raggiungere il dado (figura E). Si fa notare che la vite deve corrispondere al dado. Ripetere lo stesso passo dall'altra parte dello schienale, bisogna ricordarsi però di non stringere troppo la vite per facilitare il montaggio degli altri elementi. Sulla figura F è mostrato lo schienale montato nella struttura.

Inserire leggermente la tavola stretta dello schienale (14) nelle sedi che si trovano sotto lo schienale, nelle parti interne delle gambe. Nella tavola stretta già inserita infilare verticalmente il dado rettangolare (dal lato della gamba destra n.1) (15). Inserire la vite (9) nel foro predisposto nella gamba, quindi avvitarela attraverso la tavola, fino a raggiungere il dado (figura G). Si fa notare che la vite deve corrispondere al dado. Ripetere lo stesso passo dall'altra parte della tavola stretta, bisogna ricordarsi però di non stringere troppo la vite per facilitare il montaggio degli altri elementi. La Figura H presenta gli elementi assemblati.

Inserire la barra e le cinture di sicurezza (8) negli appositi fori posizionati sulle parti interne delle gambe. Inserire la traversa piccola (6) nella posizione 9 (Fig. P) oppure 10 (Fig. R) in base alla statura bambino, e la traversa più grande (7) nelle posizioni 3/4/5 (Fig. I). La Fig. J mostra la distanza dal bordo delle gambe laterali su cui può essere inserita la traversa. Stringere bene tutte le viti del seggiolone. Inserire le cinture di sicurezza nei fori stretti della tavola piccola (6) e della tavola stretta dello schienale (14). Dopo aver infilato la cintura attraverso il foro, raddrizzare la cucitura in modo che la cintura e la cucitura siano perpendicolari l'uno rispetto all'altro (figura N). Assicurarsi che nessuna parte delle cinture sia piegata (figura M).

Avvicinare la montatura (17) a due altri fori che si trovano sulle parti esterne della gamba. Avvitare la montatura al seggiolone con l'uso delle viti (18) utilizzando la chiave esagonale (12) (figura K).

Dopo aver premuto i bottoni rossi sui lati, inserire il vassoio (16) nella montatura (figura L). Il vassoio è stato montato correttamente se dopo averlo infilato si sentirà un suono caratteristico dei bottoni che fuoriescono.

Dopo aversi assicurati che tutti gli elementi siano stati montati nella struttura e che nessun elemento sia stato tralasciato, stringere bene tutte le viti del seggiolone.

Montaggio di cuscini *:

Il set comprende due cuscini. Il cuscino forato è destinato al sedile (19), mentre l'altro cuscino è destinato allo schienale (20). Per montare il cuscino sul sedile, inserisci la cinghia inguinale attraverso il foro nel cuscino, scollega le cinghie su di essa e quindi passala sopra l'elemento del seggiolone. Riattacca le cinghie sotto il sedile con il velcro. Per montare il cuscino sullo schienale, scollega le cinghie su di esso e poi passarle sopra l'elemento del seggiolone. Riattaccare le cinghie con le chiusure in velcro (Figura O).

E. Regolazione delle cinture di sicurezza

La regolazione delle cinture avviene con l'uso delle fibbie di plastica. Adattare la lunghezza delle cinture alla grandezza del bambino. Attenzione! Le cinture proteggono il bambino dalla caduta dal seggiolone, devono stabilizzare la posizione del bambino, ma non possono essere troppo strette e causare il disagio.

F. Modificare il seggiolone alto per bambini in seggiolone per bambini più grandi:

Per regolare il seggiolone in base alla statura del bambino, è necessario rimuovere alcune componenti. Rimuovere il vassoio (16) e svitare il supporto del vassoio (17) utilizzando una chiave a brugola (12). Svitare le viti (9) e (10) dal seggiolone per allentare leggermente la struttura. Rimuovere le cinture di sicurezza dai fori stretti della tavola piccola (6) e della tavola stretta dello schienale (14). Rimuovere il supporto per cintura di sicurezza dalla struttura (figura T). Adattare la tavola del sedile e il poggiatesta all'altezza del bambino secondo il punto C. **Scelta della posizione del seggiolone alto per bambini e del seggiolone per bambini più grandi.**

Stringere bene tutte le viti del seggiolone.

G. Pulizia

Pulire il seggiolone con l'uso di un panno pulito e asciutto. In caso di sporco più resistente si può usare un panno pulito e leggermente bagnato, ben strizzato.

* I cuscini non devono essere lavati.

H. Garanzia

Il regolamento completo dei termini e delle condizioni della garanzia è disponibile sul sito WWW.KINDERKRAFT.COM

NL

GEACHTE KLANT!

Bedankt voor de aankoop van een Kinderkraft-product.

We creëren met uw kind in gedachten - we geven altijd om veiligheid en kwaliteit en zorgen zo voor het comfort van de beste keuze.

BELANGRIJK! LEES ZORGVULDIG EN BEWAAR VOOR LATERE RAADPLEGING

A. Veiligheids- en voorzorgsoverwegingen

WAARSCHUWING!

- Nooit uw kind zonder toezicht laten.
- Altijd het veiligheidstuigje gebruiken.
- Valgevaar: voorkom het klimmen op het product.
- Het product alleen gebruiken als alle onderdelen op de juiste manier zijn bevestigd en afgesteld.



- **Pas op voor open vuur of andere hittebronnen in de nabijheid van dit product.**
- **Wees je bewust van het risico dat het product kan kantelen wanneer je kind zich met zijn voeten afzet tegen een tafel of een ander voorwerp.**
- Gebruik het product niet totdat het kind rechtop kan zitten.
- Gebruik het product niet als het gebarsten, gescheurd of niet compleet is.
- De kinderstoel is bedoeld voor kinderen tot 36 maanden oud, met een gewicht tot 15 kg, die zelfstandig kunnen zitten.
- Controleer vóór gebruik altijd of het product veilig en stabiel is.
- Controleer of het harnas correct is opgezet.
- Verplaats of til het product niet op met het kindje erin.
- Gebruik geen andere accessoires of reserveonderdelen die niet door de fabrikant zijn goedgekeurd.
- Om letsel bij het opvouwen en ontvouwen van het product te voorkomen, moet u ervoor zorgen dat uw kinderen zich niet in de buurt bevinden.
- Een kinderstoel die onder een raam is geplaatst, kan door een kind als opstapje worden gebruikt, waardoor het kind uit het raam kan vallen.



ZITPLAATSEN VOOR KINDEREN

WAARSCHUWING!:

- **Dit product is bedoeld voor kinderen van 36 maanden tot 10 jaar met een gewicht tot 35 kg.**
- **Plaats dit product NIET in de buurt van een raam, omdat het door het kind als opstapje kan worden gebruikt en het kind uit het raam kan vallen.**
- **Het plaatsen van dit product in de buurt van open vuur of andere warmtebronnen brengt risico's met zich mee waarvan u zich bewust moet zijn.**
- Plaats dit product NIET in de buurt van een raam, omdat koorden van jaloezieën of gordijnen een kind kunnen wurgen
- Alle montageonderdelen moeten te allen tijde naar behoren zijn aangedraaid.
- Gebruik het stoeltje niet als een onderdeel ervan gebarsten, gescheurd of incompleet is. Gebruik alleen door de fabrikant goedgekeurde vervangingsonderdelen.



- Het bevestigingssysteem moet worden verwijderd/afgedekt als het product als een stoeltje gebruikt wordt voor oudere kinderen.

B. Onderdelenlijst (afbeelding 1-20)

1	Rechterbeen	11	Dwarsmoer (M6x12) x4
2	Linkerbeen	12	Imbussleutel
3	Stang	13	Schroef (M6x50) x4
4	Drempel x2	14	Smalle rugleuningplank
5	Rugleuning	15	Moer (M5) x4
6	Kleine plank	16	Blaadje
7	Grote plank	17	Kader van het blaadje x2
8	Beugel met veiligheidsgordel	18	Schroef (M6x14) x4
9	Schroef (M5x45) x4	19*	Zitkussen
10	Schroef (M6x30) x2	20*	Rugkussen

*. elementen enkel verkrijgbaar in sets van stoelen met kussens

C. Keuze van de stand van het hoge kinderstoeltje en stoeltje voor oudere kinderen:

Hoog kinderstoeltje:

In deze positie is het kleine bord een zitje, het kan in twee mogelijke posities worden geplaatst: 520 mm vanaf de grond in positie 9 (afb. P) en 555 mm vanaf de grond in positie 10 (afb. R). Het grote bord is een voetensteun. Deze kan in een 3-4-5 positie worden geplaatst, afhankelijk van de stand van de voeten van het kind (zie afb. hieronder). Gebruik het plateau en de hoofdsteun met veiligheidsgordels. Positie 10 is de hoogste positie en positie 1 de laagste (afb. S).

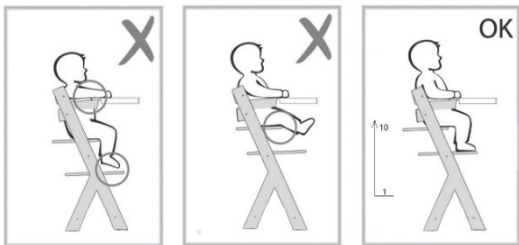

Stoeltje voor oudere kinderen:

In deze functie is het grote bord het zitje, het kan worden gemonteerd in de posities 6-7-8-9-10. Het kleine bord is de voetensteun en kan gemonteerd worden in de posities 1-2-3-4 - verstelbaar volgens de positie van de voeten van het kind of verwijderbaar. Het plateau en de gordelbeugel mogen in deze functie niet worden gebruikt.

Indien het kind met de voeten aan de vloer nog niet aanraakt, plaats de kleine plank (6) op de stand 1/2/3/4, zodat het een voetensteun wordt en schuif de grote plank (7) op de stand 10/9/8/7/6, zodat het een zitting wordt (zie afb. hieronder).

Indien je kind een juiste positie bij de tafel heeft en met de voeten aan de vloer raakt, schuif de grote plank (7) op de stand 10/9/8/7/6, zodat het een zitting wordt. Gebruik de kleine plank (6) niet (zie afb. hieronder).

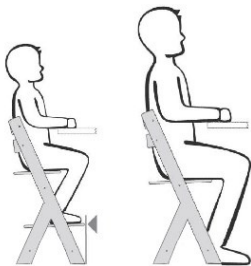

D. Montage van het hoge kinderstoeltje

Voor de montage gaat imbusleutel (12) nodig zijn. De montage dient op een zachte ondergrond te gebeuren, dat de oppervlakte van de elementen niet gaat beschadigen.

De montage van het stoeltje begin van de been (1) en drempel (4). Let op, dat de drempel uitstekende bouten heeft. Pas zacht het uitstekende element aan de eerste opening van beneden aan. Kijk op de afbeelding A en pas de drempel op zulke manier aan, zodat de dwarsmoer (11) in de opening op de zijkant van het element past. Plaats de schroef (13) in de opening in de been en vervolgens draai door de drempel tot de moer. Let op, dat de schroef aan de moer aangepast moet zijn. Vervolgens met behulp van de imbusleutel (12) draai de schroef goed vast.

Herhaal de bovenomschreven stappen met de volgende drempel (4) en bevestig ze aan dezelfde been (1). Aan de constructie van twee drempels en één been draai de tweede been (2) vast. Op deze etappe en in de navolgende stappen raden wij aan om de been 2 een beetje los te laten zijn, zodat de montage van de volgende elementen binnen het stoeltje makkelijker wordt. De ontstonden constructie moet als op de afbeelding B weergegeven eruitzien.

De lange stang (3) draai met schroeven (10) aan beiden zijden van de ontstonden constructie vast, in de helft van de beenhoogte (afbeelding C). Er gaat constructie ontstaan die als op de afbeelding D weergegeven eruitziet.

Vervolgens plaats de rugsteun (5) in de nesten, die op de bovenkant van de benen op hun binnenzijde zich bevinden. In de geplaatste rugleuning schuif verticaal de rechthoekige moer (aan de zijde van de rechterbeen 1) (15). Plaats de schroef (9) in de opening in de been en vervolgens draai door de rugsteun tot de moer (afbeelding E). Let op, dat de schroef aan de moer aangepast moet zijn. Herhaal deze stap aan de andere zijde van de rugsteun, maar let op, om de schroef niet vast te draaien, zodat het los bij de montage van de volgende elementen wordt. Op de afbeelding F1 wordt de gemonteerde rugsteun weergegeven.

Plaats zacht de smalle rugsteunplank (14) in de nesten, die onder de rugsteun zitten, aan de binnenzijde van de benen. In de geplaatste plank schuif verticaal de rechthoekige moer (aan de zijde van de rechterbeen 1) (15). Plaats de schroef (9) in de opening in de been en vervolgens draai door de plank tot de moer (afbeelding G). Let op, dat de schroef aan de moer aangepast moet zijn. Herhaal deze stap aan de andere zijde van de smalle plank, maar let op, om de schroef niet vast te draaien, zodat het los bij de montage van de volgende elementen wordt. . Op de afbeelding H worden de gemonteerde elementen weergegeven.

Plaats de boog met de veiligheidsgordels (8) in de sleuven aan de binnenkant van de poten. Plaats vervolgens het kleine bord (6) in positie 9 (afb. P) of 10 (afb. R), afhankelijk van de grootte van het kind, en het grote bord (7) in positie 3/4/5 (afbeelding I). Afbeelding J toont de afstand vanaf de rand van de zijpoten tot waar het bord kan worden geplaatst. Draai alle schroeven in het stoeltje goed vast. In de smalle openingen in de kleine plank (6) en in de smalle plank van de rugsteun (14) druk de gordels. Na het doortrekken van de gordel door de opening laat de sierstiksel rechtdoor lopen

zodat het loodrecht met de gordel loopt (afbeelding N). Verzekeer je zich, dat de gordels in geen enkele plek verdraaid zijn (afbeelding M).

Vervolgens plaats de kader (17) aan de twee overige openingen die op de buitenzijde van de been zich bevinden. Draai de kader aan het stoeltje met schroeven (18) met behulp van de inbussleutel vast (12) (afbeelding K).

Druk de rode knoppen aan de zijkanten en schuif het blaadje (16) in het kader (afbeelding L). Het blaadje is op een juiste manier gemonteerd als na het inschuiven een karakteristiek geluid van de knoppen hoorbaar is.

Verzekeer je zich, dat alle elementen van de constructie gemonteerd werden en geen overgebleven is, draai alle schroeven van het stoeltje goed vast.

Montage van de kussens*:

In de set vindt u twee kussens. Het kussen met een gat is voor de zitting (19), terwijl het tweede kussen voor de rugleuning (20) is. Om het kussen op de zitting te monteren, steekt u de kruisriem door het gat in het kussen, maakt u de riemen van het kussen los en steekt u deze vervolgens door het stoelement. Bevestig de riemen onder de zitting met behulp van de klittenbanden. Om het kussen op de rugleuning te monteren, maakt u de riemen van het kussen los en steekt u deze vervolgens door het stoelement. Sluit de riemen weer aan met behulp van de klittenbanden (afbeelding O).

E. Afstellen van de gordels

De gordels worden met behulp van de kunststof klemmen afgesteld. Pas de lengte van de gordels aan de grootte van het kind aan. Let op! De gordels beschermen het kind tegen het van de stoel vallen, ze moeten de positie van het kind stabiliseren, maar mogen niet te dicht zijn noch ongemak geven.

F. Omzetten van het hoge kinderstoeltje naar het stoeltje voor oudere kinderen

Om de kinderstoel te veranderen in een stoel voor oudere kinderen, moeten verschillende onderdelen worden gedemonteerd. Begin de demontage door het plateau (16) te verwijderen en het beslag voor het plateau (17) los te draaien met een inbussleutel (12). Vervolgens draai de schroeven (9) en (10) in het stoeltje los, zodat de constructie licht los wordt. Uit de smalle openingen in de kleine plank (6) en in de smalle plank van de rugsteun (14) trek de gordels weg. Vervolgens trek de beugel met de veiligheidsgordel uit de constructie weg (afbeelding T). Stel de plank van de zitting en de voetsteun af en pas het aan de grootte van het kind volgens het punt C. **Keuze van de stand van het hoge kinderstoeltje en het stoeltje voor oudere kinderen aan.**

Draai daarna alle schroeven in het stoeltje goed vast.

G. Reiniging

Reinig het stoeltje met behulp van een schoon, droog doekje. Bij grotere vervuiling gebruik een zacht nat, goed van water afgetrokken, schoon doekje.

* De kussens mogen niet worden gewassen.

H. GARANTIE

De volledige inhoud van de Garantievoorwaarden is te vinden op de website WWW.KINDERKRAFT.COM

PL

Szanowny Kliencie!

Dziękujemy za zakup produktu marki Kinderkraft.

Tworzymy z myślą o Twoim dziecku – zawsze dbamy o bezpieczeństwo i jakość, zapewniając tym samym komfort najłepszego wyboru.

**WAŻNE! PRZECZYTAJ UWAŻNIE
I ZACHOWAJ NA PRZYSZŁOŚĆ JAKO**

ODNIESIENIE.

A. Uwagi dotyczące bezpieczeństwa i środków ostrożności

OSTRZEŻENIE!:

- Nigdy nie zostawiaj dziecka bez opieki.
- Zawsze stosuj system ograniczający.
- Zagrożenie upadkiem: Nie dopuść, aby dziecko wspinało się na produkt.
- Nie używaj produktu, jeżeli wszystkie elementy nie są prawidłowo zamontowane i wyregulowane.
- Miej świadomość ryzyka związanego z otwartym ogniem i innymi źródłami intensywnego ciepła w pobliżu produktu.
- Miej świadomość ryzyka przewrócenia, jeżeli dziecko potrafi odepchnąć się stopami od stołu lub jakiegokolwiek innej konstrukcji.
- Nie używać produktu do czasu, aż dziecko będzie potrafiło samodzielnie siedzieć.
- Nie należy używać produktu w przypadku pęknięcia, rozdarcia lub braku jakiegokolwiek części.
- Krzeselko wysokie jest przeznaczone dla dzieci w wieku do 36 miesięcy, o masie ciała do 15 kg, które są w stanie samodzielnie siedzieć.
- Zawsze przed użyciem należy sprawdzić, czy produkt zapewnia bezpieczeństwo i jest stabilne.
- Należy upewnić się, że uprząż jest prawidłowo założona.
- Nie przesuwaj ani nie podnoś produktu z dzieckiem w środku.
- Nie wolno używać akcesoriów ani części zamiennych innych niż zatwierdzone przez producenta.
- Aby uniknąć obrażeń podczas składania i rozkładania produktu upewnij się, że dzieci nie znajdują się w pobliżu.
- Nie stawiaj krzeselka pod oknem, ponieważ może zostać użyte przez dziecko jako stopień i spowodować jego wypadnięcie z okna.

KRZESEŁKO DLA DZIECI STARSZYCH

OSTRZEŻENIE!:

- Ten produkt jest przeznaczony dla dzieci w wieku od 36 miesięcy do 10 lat, o masie ciała do 35 kg.



- NIE WOLNO umieszczać tego produktu w pobliżu okna. Dziecko może wykorzystać go jako stopień, co może skutkować wypadnięciem przez okno.
- Umieszczanie produktu w pobliżu otwartego ognia i innych źródeł ciepła wiąże się z ryzykiem, którego trzeba być świadomym.
- NIE WOLNO umieszczać tego produktu w pobliżu okna, ponieważ sznurki od żaluzji lub zasłon mogą udusić dziecko
- Wszystkie elementy montażowe powinny być zawsze właściwie dokręcone.
- Nie korzystać z krzeselka, jeśli jakkolwiek jego część jest pęknięta, rozdarta lub niekompletna. Używać tylko części zamiennych zatwierdzonych przez producenta
- Urządzenie przytrzymujące powinno zostać zdemontowane/zakryte, gdy produkt jest używany jako krzeselko dla starszych dzieci.

B. Lista części (rysunek 1-20)

1	Noga prawa	11	Nakrętka wałeczkowa (M6x12) x4
2	Noga lewa	12	Klucz imbusowy
3	Pręt	13	Śruba (M6x50) x4
4	Poprzeczka x2	14	Wąska deska oparcia
5	Oparcie	15	Nakrętka (M5) x4
6	Mała deska	16	Tacka
7	Duża deska	17	Okucie do tacki x2
8	Pałąk z pasami bezpieczeństwa	18	Śruba (M6x14) x4
9	Śruba (M5x45) x4	19*	Poduszka na siedzisko
10	Śruba (M6x30) x2	20*	Poduszka na oparcie

*- elementy dostępne wyłącznie w zestawach krzeselka z poduszkami

C. Wybór pozycji wysokiego krzeselka dla dzieci i krzeselka dla starszych dzieci:

Wysokie krzeselko dla dzieci:

W tej pozycji mała deska jest siedziskiem, można ją zamontować w dwóch możliwych pozycjach: 520 mm od podłogi w pozycji 9 (rys. P) i 555 mm od podłogi w pozycji 10 (rys. R). Duża deska to podnózek. Może być zamontowany w pozycji 3-4-5, zależnie od pozycji stóp dziecka - patrz rysunek poniżej. Należy stosować tackę i pałąk z pasami bezpieczeństwa. Pozycja 10 to pozycja najwyższa, a pozycja 1 – najniższa (rys.S).

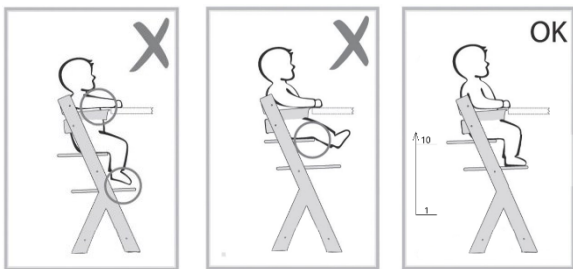

Krzeselko dla starszych dzieci:

W tej funkcji duża deska jest siedziskiem, może być montowana w pozycjach 6-7-8-9-10. Mała deska jest podnóżkiem i może być zamontowana w pozycji 1-2-3-4 - regulowana zależnie od pozycji stóp dziecka lub zdemontowana. W tej funkcji nie należy używać tacki i pałąka z pasami bezpieczeństwa.

Jeśli dziecko nie dosięga jeszcze stopami podłogi to włóż małą deskę (6) na pozycję 1/2/3/4, służy wtedy jako podnóżek oraz dużą deskę (7) wsuń na pozycję 10/9/8/7/6, służy ona wtedy jako siedzisko (patrz: rys. poniżej).

Jeżeli twoje dziecko ma poprawną pozycję przy stole a dosięga stopami podłogi to dużą deskę (7) wsuń na pozycję 10/9/8/7/6, służy ona jako siedzisko. Nie używaj małej deski (6) (patrz: rys. poniżej).

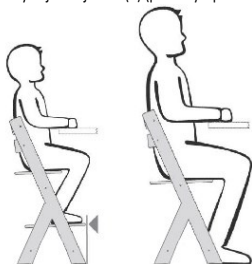

D. Montaż wysokiego krzeselka dla dzieci

Do montażu potrzebny będzie klucz imbusowy (12). Montaż powinien odbywać się na miękkim podłożu, które nie uszkodzi powierzchni elementów.

Montaż krzeselka rozpocznij od nogi (1) oraz poprzeczki (4). Zauważ, że poprzeczka ma wystające kołki. Delikatnie dopasuj wystający element do pierwszego otworu od dołu. Spójrz na rysunek A, dopasuj poprzeczkę tak, abyś mógł włożyć nakrętkę wałeczkową (11) w otwór na bocznej płaszczyźnie elementu. Włóż śrubę (13) w otwór w nodze a następnie wkręć przez poprzeczkę aż do nakrętki. Zwróć uwagę, że śruba musi pasować do nakrętki. Następnie za pomocą klucza imbusowego (12) mocno przykręć śrubę.

Opisane wyżej kroki powtórz z kolejną poprzeczką (4) przytwierdzając ją do tej samej nogi (1). Do konstrukcji składającej się z dwóch poprzeczek i jednej nogi dokręć drugą nogę (2). Na tym etapie oraz w kolejnych krokach sugerujemy pozostawić nogę 2 nieco luźną, aby ułatwić montaż kolejnych elementów wewnątrz krzeselka. Powstała konstrukcja musi wyglądać jak ta z rysunku B.

Podłużny pręt (3) przykręć śrubami (10) do powstałej konstrukcji z obu stron, w połowie wysokości nóg (rys. C). Powstanie konstrukcja jak na rysunku D.

Następnie delikatnie włóż oparcie (5) w gniazda, które znajdują się na samej górze nóg po ich wewnętrznych stronach. Do już włożonego oparcia wsuń pionowo prostokątną nakrętkę (po stronie prawej/ nogi 1) (15). Włóż śrubę (9) w otwór na nodze a następnie wkręć przez oparcie, aż do nakrętki (rysunek E). Zwróć uwagę, że śruba musi pasować do nakrętki. Powtórz ten krok z drugiej strony oparcia, jednak pamiętaj, aby nie dokręcać śruby, by pozostał luz na montaż kolejnych elementów. Rysunek F przedstawia zamontowane oparcie do konstrukcji.

Włóż delikatnie wąską deskę oparcia (14) w gniazda, które znajdują się pod oparciem, po wewnętrznych stronach nóg. Do już włożonej wąskiej deski wsuń pionowo prostokątną nakrętkę (po stronie prawej/ nogi 1) (15). Włóż śrubę (9) w otwór na nodze a następnie wkręć przez deskę aż do nakrętki (rysunek G). Zwróć uwagę, że śruba musi pasować do nakrętki. Powtórz ten krok z drugiej strony wąskiej deski, jednak pamiętaj, aby nie dokręcać śruby, by pozostał luz na montaż kolejnych elementów. Rysunek H przedstawia złożone elementy.

Pałąk z pasami bezpieczeństwa (8) umieść w gniazdach na wewnętrznych stronach nóg. Następnie włóż małą deskę (6) na pozycję 9 (rys. P) lub 10 (rys. R) w zależności od wielkości dziecka oraz dużą deskę (7) na pozycji 3/4/5 (rysunek I). Na rys. J pokazano odległość od krawędzi nóg bocznych na jaką można wsunąć deskę. Mocno przykręć wszystkie śruby w krzeselku. W wąskie otwory w małej desce (6) oraz w wąskiej desce oparcia (14) wciśnij pasy. Po przełożeniu paska przez otwór rozprostuj przesyć tak, aby pasek i przesyć były do siebie prostopadle (rysunek N). Upewnij się, że pasy w żadnym miejscu nie są poskręcane (rysunek M).

Następnie okucie (17) przyłóż do dwóch pozostałych otworów, które znajdują się na zewnętrznych stronach nogi. Przykręć okucie do krzeselka śrubami (18) za pomocą klucza imbusowego (12) (rysunek J).

Po naciśnięciu czerwonych przycisków po bokach, wsuń tackę (16) do okuć (rysunek L). Tacka została poprawnie zamontowana, gdy po jej wsunięciu usłyszysz charakterystyczny dźwięk wysuwających się przycisków.

Po upewnieniu się, że wszystkie elementy są zamontowane w konstrukcji i żaden nie pozostał, mocno przykręć wszystkie śruby w krzeselku.

Montaż poduszek*:

W zestawie znajdziesz dwie poduszki. Poduszka z otworem przeznaczona jest do siedziska (19), natomiast druga poduszka przeznaczona jest do oparcia (20). Aby zamontować poduszkę na siedzisko, przełóż pas krokowy przez otwór znajdujący się w poduszce, rozłącz pasy znajdujące się na niej a następnie przełóż przez element krzeselka. Złącz ponownie pasy pod siedziskiem za pomocą rzepów. Aby zamontować poduszkę na oparcie, rozłącz pasy znajdujące się na niej a następnie przełóż przez element krzeselka. Złącz ponownie pasy za pomocą rzepów (rysunek O).

E. Regulacja pasów

Pasy reguluje się za pomocą plastikowych klamr. Dopasuj długość pasów do wielkości dziecka. Uwaga! Pasy chronią dziecko przed wypadnięciem z krzeselka, muszą stabilizować pozycję dziecka, ale nie mogą być za ciasne i sprawić dyskomfortu.

F. Zmiana wysokiego krzeselka dla dzieci na krzeselko dla starszych dzieci

Aby zmienić wysokie krzeselko na krzeselko dla starszych dzieci należy zdemontować kilka elementów. Demontaż należy zacząć od wyjęcia tacki (16) i odkręcenia okuć do tacki (17) za pomocą klucza imbusowego (12). Następnie odkręć śruby (9) i (10) w krzeselku, tak aby konstrukcja lekko się poluzowała. Z wąskich otworów w małej desce (6) oraz w wąskiej desce oparcia (14) wyjmij pasy. Następnie wyjmij pałąk z pasami bezpieczeństwa (8) z konstrukcji (rys. T). Deseczkę siedziska oraz podnóżek wyreguluj i dopasuj do rozmiaru dziecka według punktu C. **Wybór pozycji wysokiego krzeselka dla dzieci i krzeselka dla starszych dzieci.**

Mocno przykręć wszystkie śruby w krzeselku.

G. Czyszczenie

Czyszczenie krzeselka powinno się odbywać za pomocą czystej, suchej ściereczki. W przypadku większych zabrudzeń

można użyć lekko zwilżonej, dobrze odcisniętej z wody, czystej szmatki.
*Poduszek nie należy prać.

H. GWARANCJA

Peña treści Warunków Gwarancji jest dostępna na stronie internetowej WWW.KINDERKRAFT.COM

PT

PREZADO CLIENTE!

Obrigado por comprar produto da marca Kinderkraft.

Criamos pensando no seu filho - sempre nos preocupamos com segurança e qualidade, garantindo assim o conforto da melhor escolha

IMPORTANTE! LEIA CUIDADOSAMENTE E GUARDE PARA REFERÊNCIA FUTURA.

A. Considerações de segurança e precaução ATENÇÃO!:

- Nunca deixar a criança sem vigilância.
- Use sempre o sistema de segurança.
- Perigo de queda: Não permita que a criança suba sozinha.
- Utilize o produto somente com todos os componentes corretamente colocados e ajustados.
- Esteja ciente do risco de lume sem proteção e de outras fontes de calor intenso na proximidade do produto.
- Esteja atento ao risco de queda quando a criança empurra os pés contra a mesa ou outra estrutura.
- Não use o produto até que a criança possa se sentar.
- Não use o produto se estiver rachado, rasgado ou faltando.
- A cadeira alta destina-se a crianças até aos 36 meses de idade, com peso até 15 kg, que podem sentar-se de forma independente.
- Verifique sempre se o produto é seguro e estável antes de usá-lo.
- Certifique-se de que o chicote esteja corretamente ajustado.
- Não mova ou levante o produto com o bebê para dentro.
- Não use acessórios ou peças de reposição que não sejam aprovados pelo fabricante.



- Para evitar ferimentos ao montar ou desmontar o produto, verifique não há crianças próximas.
- Uma cadeira de bebê colocada sob uma janela pode ser usada por uma criança como passo I para fazer com que ela caia da janela.



ASSENTOS PARA CRIANÇAS

ATENÇÃO!:

- Este produto destina-se a crianças com idades compreendidas entre os 36 meses e os 10 anos, com peso até 35 kg.
- É PROIBIDO colocar este produto na proximidade de uma janela. A criança pode utilizá-lo como um degrau e, em consequência, cair pela janela.
- Colocar o produto junto à chama aberta e outras fontes de calor pressupõe um risco que é preciso ter em conta.
- É PROIBIDO colocar este produto na proximidade de uma janela porque as cordas das persianas ou cortinas podem asfixiar a criança
- Todos os elementos de montagem deve estar sempre bem apertados.
- Não utilizar a cadeirinha se alguma das suas peças estiver quebrada, rasgada ou incompleta. Utilizar só as peças de substituição aprovadas pelo fabricante.
- O dispositivo de suporte deve ser desinstalado/coberto quando o produto estiver a ser utilizado como cadeira de criança.



B. Lista de elementos (figura 1-20)

1	Perna direita	11	Porca cilíndrica (M6x12) x4
2	Perna esquerda	12	Chave sextavada
3	Haste	13	Parafuso (M6x50) x4
4	Barra transversal x2	14	Tábua estreita de encosto
5	Encosto	15	Porca (M5) x4
6	Tábua pequena	16	Bandeja
7	Tábua grande	17	Encaixe para bandeja x2
8	Barra com cintos de segurança	18	Parafuso (M6x14) x4
9	Parafuso (M5x45) x4	19*	Almofada do assento
10	Parafuso (M6x30) x2	20*	Almofada do encosto

*. itens disponíveis apenas nos conjuntos de cadeiras com almofadas

C. Escolha da posição da cadeira alta para crianças e cadeira para crianças maiores:

Cadeira alta para crianças:

Nesta posição, a pequena tábua é o assento e pode ser montada em duas posições: 520 mm a partir do chão na posição 9 (fig. P) e 555 mm a partir do chão na posição 10 (fig. R). A tábua grande é o apoio para os pés. Pode ser montada nas posições 3-4-5, dependendo da posição dos pés da criança (ver figura abaixo). A bandeja e a barra com os cintos de segurança devem ser utilizados. A posição 10 é a mais elevada e a posição 1 é a mais baixa (fig.S).

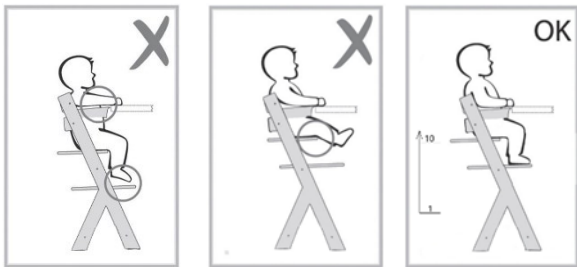

Cadeira para crianças maiores:

Nesta função, a tábua grande é o assento e pode ser montada nas posições 6-7-8-9-10. A tábua pequena é o apoio para os pés e pode ser montada nas posições 1-2-3-4 - pode ser ajustada de acordo com a posição dos pés da criança ou ser removida. A bandeja e a barra com os cintos de segurança não devem ser utilizadas nesta função.

Se a criança ainda não alcançar o chão com os pés, coloque a tábua pequena (6) na posição 1/2/3/4, ela servirá como apoio para os pés, e a tábua grande (7) na posição 10/9/8/7/6, servirá como assento (veja a figura abaixo).

Se a criança estiver a posição correta na mesa e alcançar o chão com os pés, deslize a tábua grande (7) para a posição 10/9/8/7/6, ela servirá como assento. Não use a tábua pequena (6) (veja a figura abaixo).

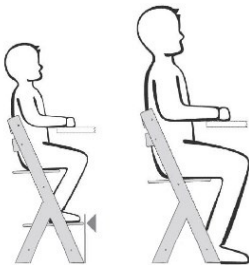

D. Montagem da cadeira alta para crianças

Para a montagem, será necessária uma chave sextavada (12). A montagem deve ser feita numa superfície macia, que não danifique as peças.

Comece a montagem da cadeira a partir da perna (1) e da barra (4). Observe que a barra possui pinos salientes. Ajuste cuidadosamente o elemento saliente no primeiro orifício a partir de baixo. Veja a figura A, ajuste a barra transversal para inserir a porca cilíndrica (11) no orifício na lateral do elemento. Insira o parafuso (13) no orifício da perna e

depois parafuse a barra transversal na porca. Observe que o parafuso deve corresponder à porca. Em seguida, aperte o parafuso com firmeza, usando a chave sextavada (12).

Repita as etapas acima com a outra barra (4), conectando-a à mesma perna (1). Parafuse a outra perna (2) na estrutura composta por duas barras transversais e uma perna. Nesse estágio e nas próximas etapas, sugerimos deixar a perna 2 levemente frouxa para facilitar a montagem dos elementos subsequentes dentro da cadeira. A estrutura resultante deve se parecer com a da Figura B.

Aparafuse a haste (3) com os parafusos (10) à estrutura resultante de ambos os lados, até a metade das pernas (Figura C). Será criada uma estrutura como na Figura D.

Em seguida, insira com cuidado o encosto (5) nos encaixes que estão na parte superior das pernas do lado de dentro. Insira a porca retangular (no lado direito da/ perna 1) (15) no encosto já inserido. Insira o parafuso (9) no orifício da perna e, em seguida, parafuse-o na porca através do encosto (figura E). Observe que o parafuso deve corresponder à porca. Repita esta etapa no outro lado do encosto, mas lembre-se de não apertar o parafuso, para que haja espaço para a montagem dos elementos subsequentes. A Figura F mostra o encosto montado na estrutura.

Insira delicadamente a tábua estreita de encosto (14) nas fendas que estão sob o encosto, na parte interna das pernas. Insira a porca retangular verticalmente na tábua estreita (já no lado direito da/ perna 1) (15). Insira o parafuso (9) no orifício da perna e, em seguida, aparafuse a tábua até a porca (figura G). Observe que o parafuso deve corresponder à porca. Repita esta etapa no outro lado da tábua estreita, mas lembre-se de não apertar o parafuso, para que haja espaço para a montagem dos elementos subsequentes. A Figura H mostra os elementos montados.

Colocar a barra com os cintos de segurança (8) nos entalhes nas partes internas das pernas. Depois, colocar a tábua pequena (6) na posição 9 (fig.P) ou 10 (fig.R) dependendo da altura da criança e a tábua grande (7) na posição 3/4/5 (fig.I). A fig. J mostra a distância a partir do bordo das pernas laterais em que a tábua pode ser inserida. Aperte todos os parafusos firmemente na cadeira. Pressione as correias nos orifícios estreitos da tábua pequena (6) e da tábua estreita de encosto (14). Depois de passar a correia pela abertura, endireite o revestimento, de modo que a tira e o revestimento estejam perpendiculares entre si (Figura N). Verifique se as correias não estão torcidas em nenhum lugar (Figura M).

Em seguida, coloque o acessório (17) nos outros dois orifícios, localizados nos lados externos da perna. Prenda o acessório na cadeira com parafusos (18) usando a chave extavada (12) (figura K).

Depois de pressionar os botões vermelhos nas laterais, deslize a bandeja (16) nos encaixes (Figura L). A bandeja estará montada corretamente quando, ao inseri-la, ouvir o som característico de desliz.

Depois de se certificar de que todos os elementos estão montados na estrutura e nada restou, aperte firmemente todos os parafusos na cadeira.

Colocação das almofadas*:

O conjunto inclui duas almofadas. A almofada com orifício é destinada ao assento (19), enquanto a outra almofada é destinada ao encosto (20). Para colocar a almofada no assento, passe a cinta de gancho pelo orifício da almofada, solte as cintas dela e depois passe-as sobre o elemento da cadeira. Prenda as cintas com velcro sob o assento. Para colocar a almofada no encosto, solte as cintas e passe-as sobre o elemento da cadeira. Prenda novamente as cintas com os fechos de velcro (Figura O).

E. Ajuste dos cintos de segurança

Os cintos são ajustados através das fivelas de plástico. Ajuste o comprimento das correias para o tamanho da criança. Atenção! Os cintos protegem a criança de cair da cadeira, devem estabilizar a posição da criança, mas não podem estar muito apertados e causar desconforto.

F. Adaptação da cadeira alta para crianças para uma cadeira para crianças maiores

Para converter a cadeira de papa numa cadeira para crianças mais velhas, é necessário desmontar alguns componentes. Primeiro retira a bandeja (16) e desaparafusa as guarnições da bandeja (17) utilizando a chave Allen

(12). Em seguida, desaparafuse os parafusos (9) e (10) na cadeira para que a construção afrouxe um pouco. Remova as correias dos orifícios da tábua pequena (6) e da tábua estreita de encosto (14). Em seguida, remova a barra com cintos de segurança da estrutura (figura T). Ajuste a tábua do assento e o apoio para os pés de acordo com o ponto C.

Escolha da posição da cadeira alta para crianças e cadeira para crianças maiores.

Aperte todos os parafusos firmemente na cadeira.

G. Limpeza

A cadeira deve ser limpa com um pano limpo e seco. No caso de sujeira maior, pode usar um pano limpo levemente umedecido e torcido.

*As almofadas não devem ser lavadas.

H. GARANTIA

O texto completo das Condições de Garantia está disponível no site WWW.KINDERKRAFT.COM

RO

STIMATE CLIENT!

Vă mulțumim printru achiziționarea produsului marca Kinderkraft

Sunt create cu gândul la Copilul dumneavoastră - întotdeauna siguranță și calitatea sunt pe primul loc, oferind în același timp confortul celei mai bune alegeri.

IMPORTANT! CITIȚI CU ATENȚIE ȘI PĂSTRAȚI ACEST DOCUMENT PENTRU CONSULTARE ULTERIOARĂ.

A. Observațiile privind siguranța și măsuri de precauție AVERTISMENT!:

- Nu lăsați niciodată copilul nesupravegheat .
- Folosește sistemul de prindere.
- Pericole de cădere: Nu lăsa copiii să se urce pe acest produs.
- Folosește produsul doar dacă toate componentele sunt asamblate corect.
- Nu lăsa produsul în apropierea unei surse de căldură sau flacără deschisă.
- Fiți conștienți de riscul de răsturnare, dacă copilul este capabil de a se împinge cu picioare de la masă sau de orice altă construcție.
- A nu se utiliza produsul până când copilul nu va fi capabil să stea singur.



- A nu se utiliza produsul în cazul crăpări, ruperi sau lipsei oricărei piese.
- Scaunul înalt este destinat copiilor în vârstă de până la 36 de luni, cu o greutate de maximum 15 kg, care sunt capabili să stea în șezut fără a fi ajutați.
- Verificați întotdeauna securitatea și stabilitatea scaunului înalt înainte de utilizare.
- Asigurați-vă că hamurile existente sunt reglate în mod corect.
- A nu se deplasa și a nu se ridica produsul cu copilul înăuntru.
- A nu se utiliza alte accesorii sau piese de schimb decât cele aprobate de către producător.
- Pentru a evita rănirea atunci când pliați și deschideți produsul, asigurați-vă că copilul nu se află în vecinătatea produsului.
- Scaunul pentru copii plasat sub fereastră poate fi folosit de copil ca treaptă și poate duce la căderea acestuia pe fereastră.



LOCURI PENTRU COPII

AVERTISMENT!:

- Acest produs este destinat copiilor cu vârsta cuprinsă între 36 luni și 10 ani care cântăresc maximum 35 kg.
- NU așezați acest produs lângă fereastră. Copilul îl poate folosi ca treaptă, ceea ce poate duce la căderea pe fereastră.
- Există riscuri de care trebuie să fiți conștienți atunci când plasați produsul lângă flăcări deschise și alte surse de căldură.
- NU așezați acest produs lângă fereastră deoarece cablurile jaluzelelor sau draperiilor pot fi cauza sufocării copilului.
- Toate elementele de montare trebuie să fie întotdeauna strânse corespunzător.
- Nu folosiți scaunul dacă vreun element al acestuia este crăpat, rupt sau incomplet. Utilizați numai piese de schimb aprobate de producător
- Sistemul de siguranță pentru copii trebuie îndepărtat/acoperit atunci când produsul este folosit ca scaun pentru copiii mai mari.



B. Lista de piese (desenul 1-20)

1	Picior drept	11	Piuliță cu role (M6x12) x4
2	Picior stâng	12	Cheie imbus
3	Tijă	13	Șurub (M6x50) x4
4	Bară transversală x2	14	Placă îngustă spătar
5	Spătar	15	Piuliță (M5) x4
6	Placă mică	16	Tavă

7	Placă mare	17	Montură pentru tavă x2
8	Bară cu centuri de siguranță	18	Șurub (M6x14) x4
9	Șurub (M5x45) x4	19*	Pernă șezut
10	Șurub (M6x30) x2	20*	Pernă spătar

*- articole disponibile numai în seturi de scaune cu perne

C. Alegerea poziției scaunului înalt pentru copii și a scaunului înalt pentru copii mai mari:

Scaun înalt pentru copii:

În această poziție scândura mică este șezutul și se poate monta în două poziții: 520 mm de la podea în poziția 9 (fig. P) și 555 mm de la podea în poziția 10 (fig. R). Scândura mare este suport pentru picioare. Se poate monta în pozițiile 3-4-5, în funcție de poziția picioarelor copilului (vezi desenul de mai jos). Trebuie să utilizezi tava și hamul cu centuri de siguranță. Poziția a 10-a este cea mai înaltă, iar poziția 1 – cea mai joasă (fig. S).

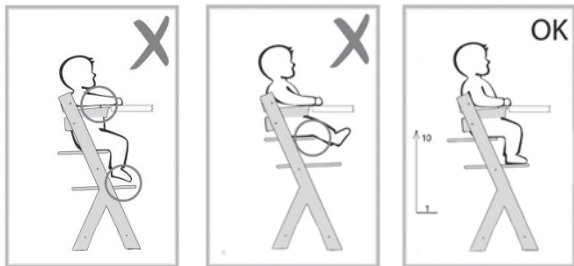

Scaun înalt pentru copii mai mari:

În cazul acestei funcții, scândura mare este șezutul și poate fi montată în pozițiile 6-7-8-9-10. Scândura mică este suportul pentru picioare în pozițiile 1-2-3-4 - reglată în funcție de poziția picioarelor copilului sau demontată. În cazul acestei funcții, nu trebuie utilizate tava și hamul cu centurile de siguranță.

Dacă copilul nu atinge încă podeaua cu picioarele, atunci puneți placa mică (6) în poziția 1/2/3/4, în această situație servește ca suport pentru picioare și placa mare (7) în poziția 10/9/8/7/6, care servește atunci ca șezut al scaunului (vezi figura de mai jos).

Dacă copilul are poziția corectă la masă și ajunge cu picioarele la podea, atunci placa mare (7) trebuie glisată în poziția 10/9/8/7/6, care servește atunci ca șezut al scaunului. Nu folosiți placa mică (6) (vezi figura de mai jos).

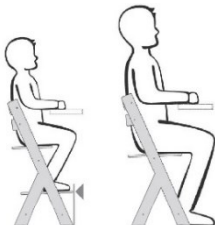

D. Montajul scaunului înalt pentru copii

Pentru realizarea montajului, veți avea nevoie de o cheie tip imbus (12). Montajul trebuie făcut pe o suprafață moale care să nu deterioreze suprafața elementelor.

Montajul scaunului trebuie început de la picior (1) și bara transversală (4). Rețineți că bara transversală are știfturi proeminente. Reglați ușor elementul proeminent pe primul orificiu din partea de jos. Uitați-vă pe figura A, reglați bara transeversală astfel încât să puteți introduce piulița cu role (11) în orificiul din partea laterală a elementului. Introduceți șurubul (13) în orificiul piciorului și apoi înșurubați bara transversală până la piuliță. Rețineți că șurubul trebuie să se potrivească cu piulița. Apoi strângeți bine șurubul cu ajutorul cheii de tip imbus (12).

Repețați pașii descriși mai sus cu cealaltă bară transversală (4), atașându-o la același picior (1). La construcția formată din două bare transversale și un picior înșurubați celălalt picior. În această etapă și în etapele următoare, vă recomandăm să lăsați piciorul 2 ușor neînșurubat pentru a facilita asamblarea elementelor ulterioare ale scaunului. Construcția rezultată trebuie să arate ca cea de pe figura B.

Tija longitudinală (3) trebuie fixată cu șuruburi (10) la construcția rezultată pe ambele părți, la jumătatea înălțimii picioarelor (figura C). Va lua naștere o construcție identică cu cea de pe figura D.

Apoi introduceți ușor spătarul (5) în sloturile care se află în partea superioară a picioarelor dinspre interiorul acestora. În spătarul deja montat introduceți pe verticală piulița (pe partea dreaptă/ a piciorului 1) (15). Introduceți șurubul (9) în orificiul de pe picior și apoi înșurubați-l prin spătar până la piuliță (figura E). Șurubul trebuie să se potrivească cu piulița. Repetați acest pas în cealaltă parte a spătarului, dar țineți minte să nu strângeți șurubul, astfel încât să existe un spațiu liber pentru asamblarea elementelor ulterioare. Figura F prezintă elementele montate.

Introduceți ușor placa îngustă a spătarului (14) în sloturile care se află sub spătarul, în partea interioară a picioarelor. În placa îngustă deja montate introduceți pe verticală piulița dreptunghiulară (pe partea dreaptă/ a piciorului 1) (15). Introduceți șurubul (9) în orificiul de pe picior și apoi înșurubați-l prin placă până la piuliță (figura G). Rețineți că Șurubul trebuie să se potrivească cu piulița. Repetați acest pas în cealaltă parte a spătarului, dar țineți minte să nu strângeți șurubul, astfel încât să existe un spațiu liber pentru asamblarea elementelor ulterioare. Figura H prezintă elementele complexe.

Hamul cu centuri de siguranță (8) se introduce în orificiile de pe din părțile interioare ale picioarelor. Introdu apoi scândura mică (6) în poziția 9 (fig. P) sau 10 (fig. R) în funcție de dimensiunile copilului, iar scândura mare (7) în poziția 3/4/5 (fig. I). În fig. J este indicată distanța de la marginea picioarelor laterale la care poate fi introdusă scândura. Strângeți toate șuruburile scaunului. Fixați centurile în orificiile înguste de pe placa mică (6) și placa îngustă a spătarului (14). După trecerea centurei prin orificiu, îndreptați cusăturile astfel încât centura și cusăturile să fie perpendiculare una față de cealaltă (figura N). Asigurați-vă că centurile nu sunt răsucite (figura M).

Apoi fixați fittingurile (17) la celelalte două orificii, se găsesc pe partea inferioară a picioarelor. Fixați monturile la scaun cu ajutorul șuruburilor (18) și a cheii de tip imbus (12) (figura K).

După apăsarea butoanelor roșii de pe părțile laterale, glisați tava (16) în fittinguri (figura L). Tava a fost montată corect, atunci când după glisarea acesteia, veți auzi sunetul caracteristic al butoanelor glisate.

După ce vă asigurați că toate elementele sunt montate în construcție și nu rămâne niciunul nefolosit, strângeți toate șuruburile de pe scaun.

Montare perne*:

Setul include două perne. Perna cu orificiu este destinată scaunului (19), în timp ce cealaltă pernă este destinată spătarului (20). Pentru a monta perna pe scaun, puneți cureaua de picioare prin orificiul din pernă, deconectați curelele de pe ea și apoi treceți-o peste elementul scaunului. Reatașați curelele sub scaun cu ghearele de prindere velcro. Pentru a instala o pernă din spate, desfaceți curelele de pe aceasta și apoi apăsați butonul O).

E. Reglarea centurilor

Centurile sunt reglate cu catarama de plastic. Reglați lungimea centurilor la dimensiunea copilului. Observație! Centurile protejează copilul în timpul căderii de pe scaun, trebuie să stabilizeze poziția copilului, dar nu pot fi prea strânse și provoacă disconfort.

F. Preschimbarea scaunului înalt pentru copii în scaun pentru copii mai mari

Pentru a transforma scaunul înalt într-un scaun pentru copiii mai mari, trebuie demontate câteva elemente. Demontarea trebuie începută cu scoaterea tăvii (16) și desfacerea prinderilor tăvii (17) cu ajutorul cheii hexagonale (12).

Apoi, deșurubați șuruburile (9) și (10) de pe scaun, astfel încât construcția să nu fie atât de rigidă. Scoateți centurile din orificiile înguste din placa mică (6) și placa îngustă a spătarului (14). Apoi scoateți bara cu centurile de siguranță din construcție (figura T). Placa scaunului și suportul pentru picioare trebuie reglate la dimensiunea copilului conform punctului C. **Selectarea poziției de scaun înalt pentru copii și scaun pentru copii mai mari.**

Trebuie să strângeți foarte puternic toate șuruburile scaunului.

G. Curățare

Scaunul trebuie curățat cu o cârpă curată și uscată. În cazul unei murdăriri mai puternice, puteți utiliza o cârpă curată ușor umezită.

*Pernele nu se spală.

H. GARANȚII

Garantijas noteikumu pilns saturs ir pieejams tīmekļa vietnē WWW.KINDERKRAFT.COM

RU

УВАЖАЕМЫЙ КЛИЕНТ!

Благодарим Вас за покупку продукта Kinderkraft.

Мы создаем с учетом вашего ребенка - мы всегда заботимся о безопасности и качестве, тем самым обеспечивая комфорт наилучшего выбора.

ВАЖНО! ПРОЧИТАТЕ ВНИМАТЕЛЬНО И СОХРАНИТЕ НА БУДУЩЕЕ.

A. Указания по технике безопасности и меры предосторожности ПРЕДУПРЕЖДЕНИЕ!:

- Никогда не оставляйте своего ребенка без присмотра.
- Всегда используйте удерживающую систему.
- Опасность падения: не позволяйте ребенку забираться на изделие.
- Не используйте продукт, если все компоненты не установлены должным



- Помните об опасности открытого огня или других источников высокой температуры, таких как электрические плиты, газовые плиты и т.д. рядом с продуктом.

- Имейте в виду риск опрокидывания, если ваш ребенок может отодвинуть ноги от стола или любой другой конструкции.

- Не используйте продукт, пока ребенок не сможет сидеть самостоятельно.

- Не используйте изделие, если оно сломалось, порвалось или отсутствует какая-либо часть.

- Высокий стул предназначен для детей до 36 месяцев, весом до 15 кг, которые могут сидеть самостоятельно.

- Всегда проверяйте, что продукт безопасен и стабилен перед использованием.

- Убедитесь, что жгут установлен правильно.

- Не перемещайте и не поднимайте изделие, когда ребенок внутри.

- Не используйте аксессуары или запасные части, отличные от утвержденных производителем.

- Чтобы избежать травм при складывании или раскладывании изделия, следите за тем, чтобы рядом не было детей.

- Детское кресло, поставленное под окном, может быть использовано ребенком в качестве ступеньки и привести к падению ребенка из окна.

СИДЕНЬЯ ДЛЯ ДЕТЕЙ

ПРЕДУПРЕЖДЕНИЕ!:

- Продукт предназначен для детей в возрасте от 36 месяцев до 10 лет, весом до 35 кг.

- ЗАПРЕЩАЕТСЯ размещать этот продукт возле окна. Ребенок может использовать его как ступеньку, что может привести к выпадению из окна.

- Существуют риски, о которых вы должны знать, размещая изделие рядом с открытым огнем и другими источниками тепла.

- ЗАПРЕЩАЕТСЯ размещать этот продукт возле окна, так как шнуры от жалюзи или занавесок могут задушить ребенка.

- Все крепежные элементы всегда должны быть правильно затянуты.



- Не используйте стул, если какая-либо его часть треснута, порвана или неполна. Используйте только запчасти, одобренные производителем.
- Ограничитель должен быть снят / закрыт, когда изделие используется в качестве стула Для детей старшего возраста.

В. Список деталей (рисунок 1-20)

1	Правая ножка	11	Рифленая гайка (M6x12) x4
2	Левая ножка	12	Имбусный ключ
3	Стержень	13	Болт (M6x50) x4
4	Переключатель x2	14	Узкая доска спинки
5	Спинка	15	Гайка (M5) x4
6	Малая доска	16	Лоток
7	Большая доска	17	Крепление подноса x2
8	Дуга с ремнями безопасности	18	Болт (M6x14) x4
9	Болт (M5x45) x4	19*	Подушка на сиденье
10	Болт (M6x30) x2	20*	Подушка на спинку

* - элементы доступны только в наборах кресел с подушками

С. Выбор положения стільчика для дітей і стільчика для дітей старшого віку:

Високий стілець для дітей:

в этом положении маленькая доска является сиденьем, она может быть установлена в двух возможных положениях: 520 мм от пола в положении 9 (рис. P) и 555 мм от пола в положении 10 (рис. R). Большая доска - это подставка для ног. Она может быть установлена в положениях 3-4-5 в зависимости от положения ног ребенка (см. рисунок ниже). При этом следует использовать поднос и переключатель с ремнями безопасности. Положение 10 является самым высоким, а положение 1 - самым низким (рис. S).

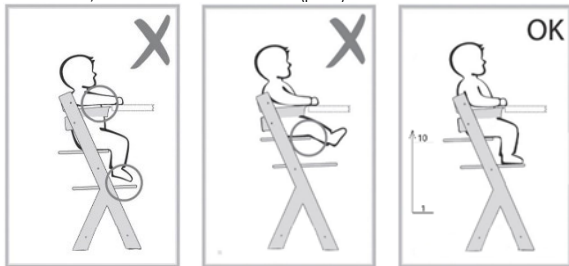

Стілець для дітей старшого віку:

В этой функции большая доска является сиденьем и может быть установлена в положениях 6-7-8-9-10. Маленькая доска является подставкой для ног и может быть установлена в положениях 1-2-3-4 - регулируется в зависимости от положения ног ребенка или снимается. Поднос и дуга с ремнями безопасности не должны использоваться в

этої функції.

Якщо дитина ще не досягає підлоги ногами, то вставте невелику дошку (6) в положення 1/2/3/4, тоді вона служить підставкою для ніг і велику дошку (7) посуňte в положення 10/9/8/7/6, тоді вона служить сидінням (Смотрите рисунок ниже).

Якщо можливе правильне положення на столі і дитина досягає ніг підлоги, то велику дошку (7) посуňte в положення 10/9/8/7/6, вона послужить сидінням. Не використовуйте маленьку дошку (6) (Смотрите рисунок ниже).

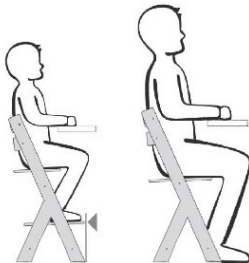

Д. Збірка дитячого стільчика

Для монтажу вам знадобиться шестигранний ключ (12). Монтаж повинен здійснюватися на м'якому ґрунті, який не зашкодить поверхню елементів.

Монтаж стільчика почніть з ніжки (1) і перекладини (4). Зверніть увагу, що перекладина має виступаючі штифти. Акуратно поєднайте виступаючу деталь з першим отвором знизу. Подивіться на малюнок і відрегулюйте перекладину так, щоб ви могли вставити роликіву гайку (11) в отвір на бічній площині деталі. Вставте гвинт (13) у отвір у ніжці, а потім загвинтіть його через перекладину до гайки. Зверніть увагу, що гвинт повинен відповідати гайці. Потім, використовуючи шестигранний ключ (12), щільно прикрутіть гвинт.

Описані вище кроки повторіть з іншою планкою (4), прикріпивши її до тієї ж ніжки (1). Для конструкції, що складається з двох перекладин і однієї ніжки, закрутіть іншу ніжку (2). На цьому етапі і в наступних кроках ми пропонуємо залишити ніжку 2 трохи вільною, щоб полегшити збірку наступних елементів всередині стільця. Отримана конструкція повинна виглядати як малюнок В.

Поздовжній стрижень (3) пригвинтіть болтами (10) до отриманої конструкції з обох сторін, на половину висоти ніжок (мал.С). Виникне конструкція, як показано на малюнку D.

Потім акуратно вставте спинку (5) в гнізда, які знаходяться на самому верху ніг з їх внутрішніх сторін. У вже вставлену спинку вставте вертикально прямокутну гайку (з боку правої ніжки 1) (15). Вставте гвинт (9) в отвір на ніжці, а потім загвинтіть його через спинку до гайки (мал.Е). Зверніть увагу, що гвинт повинен відповідати гайці. Повторіть цей крок з іншого боку спинки, однак не затягуйте гвинт, щоб залишався зазор для установки наступних елементів. На малюнку F показана встановлена до конструкції спинка.

Акуратно вставте вузьку дошку спинки (14) в гнізда, які знаходяться під спинкою, на внутрішніх сторонах ніжок. У вже вставлену вузьку дошку вставте вертикально прямокутну гайку (з боку правої ноги 1) (15). Вставте гвинт (9) в отвір на ніжці, а потім загвинтіть його через дошку до гайки (мал.Г). Зверніть увагу, що гвинт повинен відповідати гайці. Повторіть цей крок з іншого боку вузької дошки, однак не затягуйте гвинт, щоб залишався зазор для установки наступних елементів. На малюнку H показані складені елементи.

Поместите перекладину с ремнями безопасности (8) в пазы на внутренней стороне ножек. Затем установите малую доску (6) в положение 9 (рис. P) или 10 (рис. R) в зависимости от роста ребенка и большую доску (7) в положение 3/4/5 (рис. I). На рисунке J показано расстояние от края боковых ножек, на которое можно вставить доску. Щільно прикрутіть всі гвинти в кріслі. У вузькій отвори маленької дошки (6) і в вузьку дошку спинки (14) втисніть ремені. Після того, як ви перемістили ремень через отвір, розправте рядок так, щоб смужка і рядок були перпендикулярні один одному (малюнок N). Переконайтеся, що ремені ніде не скручуються (мал. M).

Потім наконечник (17) прикріпіть до двох інших отворів, які знаходяться на зовнішніх сторонах ніжки. Прикрутіть наконечник до стільчика за допомогою гвинтів (18) за допомогою шестигранного ключа (12) (мал. K).

Після натискання червоних кнопок з боків вставте лоток (16) в фітинги (мал. L). Лоток був правильно встановлений, коли ви почули характерний звук висувних кнопок, вставивши його.

Після того, як ви переконалися, що всі компоненти встановлені в конструкції і жоден з них не залишився, щільно прикрутіть всі гвинти в кріслі.

Установка подушек *:

В комплекте вы найдете две подушки. Подушка с отверстием предназначена для сиденья (19), другая подушка предназначена для спинки (20). Чтобы установить подушку на сиденье, проденьте паховый ремень через отверстие в подушке, отсоедините ремни на ней и затем протяните через элемент кресла. Снова закрепите ремни под сиденьем на липучке. Чтобы установить подушку для спинки, отсоедините от нее ремни, а затем проведите через элемент кресла. Снова закрепите ремни с помощью застежек - липучек (Рисунок O).

Е. Регулювання ременів

Ремені регулюються пластиковими пряжками. Відрегулюйте довжину ременів за розміром вашої дитини. Увага! Ремені захищають дитину від падіння з крісла, вони повинні стабілізувати положення дитини, але не можуть бути занадто затягнутими і доставляти дискомфорт.

F. Зміна стільчика для дітей на стільчик для дітей старшого віку

Чтобы превратить стульчик для кормления в стульчик для детей старшего возраста, необходимо разобрать несколько компонентов. Начните разборку со снятия подноса (16), затем открытые крепления подноса (17) с помощью торцевого ключа (12). Потім відкрутіть гвинти (9) і (10) у кріслі, щоб конструкція злегка послабилася. З вузьких отворів в маленькій дошці (6) і в вузькій дошці спинки (14) зніміть ремені. Потім зніміть ремень безпеки з конструкції (мал. T). Відрегулюйте дошку сидіння і підставку для ніг і відрегулюйте розмір дитини відповідно до п. С. Вибір положення стільчика для дітей і стільчика для дітей старшого віку.

Ви повинні щільно прикрутити всі гвинти в кріслі.

G. Очищення

Чистка стільчика повинна проводитися чистою сухою тканиною. Для великих забруднень можна використовувати злегка зволожену, добре віджату від води, чисту тканину.

* Подушки нельзя стирать.

H. ГАРАНТИЯ

Полный текст гарантийных обязательств доступен на сайте WWW.KINDERKRAFT.COM

SK

VAŽENÝ KLIENT!

Ďakujeme, že ste si zakúpili produkt značky Kinderkraft.

Naším cieľom je spokojnosť vášho dieťaťa – vždy dbáme o bezpečnosť a kvalitu a garantujeme maximálne pohodlie.

DÔLEŽITÉ! ČÍTAJTE POZORNE

A UCHOVAJTE PRE BUDÚCE POUŽITIE.

A. Bezpečnostné upozornenia a preventívne opatrenia UPOZORNENIE!:

- Nikdy nenechávajte dieťa bez dozoru.
- Vždy používajte detskú zábranu.
- Nebezpečenstvo pádu: Nedovoľte dieťaťu vyliezať na výrobok.
- Výrobok nepoužívajte v prípade, ak nie sú všetky diely správne zmontované a pripevnené.
- Pozor na nebezpečenstvo otvoreného ohňa a iných zdrojov silného tepla v blízkosti výrobku.
- Pozor na nebezpečenstvo prevrhnutia, ak vaše dieťa zaprie nohy a stôl alebo iné predmety.
- Produkt nepoužívajte, kým dieťa nedokáže samostatne sedieť.
- Produkt nepoužívajte v prípade prasknutia, pretrhnutia alebo straty ktorejkoľvek časti.
- Vysoká stolička je určená pre deti vo veku do 36 mesiacov, s hmotnosťou do 15 kg, ktoré dokážu samostatne sedieť.
- Pred každým použitím treba skontrolovať, či produkt zaisťuje bezpečnosť a či je stabilný.
- Ubezpečte sa, že sú popruhy správne zložené.
- Produkt nepresúvajte ani nezdvíhajte, keď dieťa sedí vo vnútri.
- Nepoužívajte náhradné diely ani príslušenstvo, ktoré výrobca neodporúča.
- Pri skladaní a rozkladaní produktu sa ubezpečte, že deti nie sú na blízku, aby ste predišli zraneniam.
- Če stol postavíte v blízkosti okna, otrok ga lahko uporabi kot stopnico in pade iz okna.

SEDENIE PRE DETI UPOZORNENIE!:

- Tento produkt je určený pre deti vo veku od 36 mesiacov do 10 rokov s hmotnosťou do 35 kg.



- **NEUMIESTŇUJTE** tento výrobok blízko okna. Dieťa ho môže použiť ako stupienok, čo môže viesť k vypadnutiu z okna.
- **Umiestnenie produktu v blízkosti otvoreného ohňa a iných zdrojov tepla predstavuje riziko, ktoré by ste si mali uvedomiť.**
- **NEUMIESTŇUJTE** tento výrobok blízko okna, pretože šnúrky zo žalúzií alebo záclon môžu dieťa udusiť.
- Všetky upevňovacie prvky by mali byť vždy riadne dotiahnuté.
- Nepoužívajte stoličku, ak je niektorá jej časť prasknutá, roztrhnutá alebo neúplná. Používajte iba náhradné diely schválené výrobcom.
- Pridržiavacie zariadenie je potrebné demontovať/zakryť, ak sa výrobok používa ako stolička pre staršie deti.

B. Zoznam častí (obrázok 1-20)

1	Pravá noha	11	Valčeková matica (M6x12) x4
2	Ľavá noha	12	Imbusový kľúč
3	Prút	13	Skrutka (M6x50) x4
4	Priečka x2	14	Úzka doska operadla
5	Operadlo	15	Skrutka (M5) x4
6	Malá doska	16	Tácka
7	Veľká doska	17	Kovanie tácky x2
8	Oblúk s bezpečnostnými popruhmi	18	Skrutka (M6x14) x4
9	Skrutka (M5x45) x4	19*	Vankúš na sedák
10	Skrutka (M6x30) x2	20*	Vankúš na operadlo

* - položky sú k dispozícii len v súprave stoličky s vankúšmi

C. Výber polohy vysokej stoličky pre deti a stoličky pre staršie deti:

Vysoká detská stolička:

V tejto polohe je malá doska sedadlom, môže sa namontovať vo dvoch možných polohách: 520 mm od podlahy v polohe 9 (obr. P) a 555 mm od podlahy v polohe 10 (obr. R). Veľká doska je opierkou pre nohy. Môže byť namontovaná v polohe 3-4-5, v závislosti od polohy detských chodidiel (pozri obr. nižšie). Používajte dosku a oblúk s bezpečnostnými popruhmi. Poloha 10 je najvyššia poloha a poloha 1 – najnižšia (obr.S).

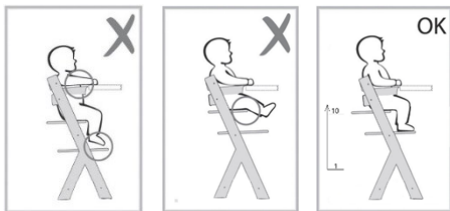

Stolička pre staršie deti:

V tejto funkcii je veľká doska sedadlom a môže byť namontovaná v polohách 6-7-8-9-10. Malá doska je opierkou nôh a môže byť namontovaná v polohách 1-2-3-4 - nastaviteľná podľa polohy nôh dieťaťa alebo odstránená. V tejto funkcii by sa nemala používať doska a oblúk s bezpečnostnými pásmi.

Ak ešte dieťa nedosiahne chodidlami podlahu, umiestnite malú dosku (6) do polohy 1/2/3/4, vtedy slúži ako opierka na nohy a veľkú dosku (7) umiestnite do polohy 10/9/8/7/6, vtedy slúži ako sedadlo (pozri obrázok nižšie).

Ak má vaše dieťa pri stole správnu polohu a chodidlami dosiahne podlahu, potom vsuňte veľkú dosku (7) do polohy 10/9/8/7/6, vtedy slúži ako sedadlo. Nepoužívajte malú dosku (6) (pozri obrázok nižšie).

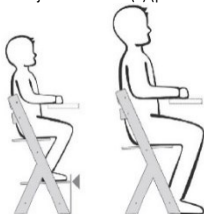

D. Montáž vysokej stoličky pre deti

Na montáž budete potrebovať imbusový kľúč (12). Montáž by sa mala vykonávať na mäkkom povrchu, aby nedošlo k poškodeniu povrchu jednotlivých dielov.

Montáž stoličky začnite od nohy (1) a priečky (4). Všimnite si, že priečka má vyčnievajúce kolíky. Opatrne nastavte vyčnievajúci prvok k prvému otvoru zdola. Pozrite sa na obrázok A, upravte priečku tak, aby ste mohli vložiť valčekovú maticu (11) do otvoru na bočnej strane prvku. Vložte skrutku (13) do otvoru v nohe a potom priskrutkujte cez priečku k matici. Pamätajte, že skrutka sa musí zhodovať s maticou. Potom skrutku pevne utiahnite imbusovým kľúčom (12).

Vyššie uvedené kroky zopakujte s ďalšou priečkou (4) a pripevnite ju k tej istej nohe (1). Ku konštrukcii pozostávajúcej z dvoch priečok a jednej nohy priskrutkujte druhú nohu (2). V tejto fáze a v ďalších krokoch odporúčame nechať nohu 2 mierne uvoľnenú, aby sa uľahčila montáž ďalších prvkov vo vnútri stoličky. Výsledná konštrukcia musí vyzeráť ako na obrázku B.

Zaskrutkujte pozdĺžnu tyč (3) pomocou skrutiek (10) k výslednej konštrukcii na oboch stranách, v polovici nôh (obrázok C). Vytvorí sa konštrukcia ako na obrázku D.

Potom opatrne vložte operadlo (5) do otvorov, ktoré sú na samom vrchu nôh, na ich vnútornej strane. Do už vloženého operadla vložte zvisle obdĺžnikovú maticu (na pravej strane/ nohy 1) (15). Vložte skrutku (9) do otvoru v nohe a potom ju zaskrutkujte cez operadlo do matice (obrázok E). Pamätajte, že skrutka sa musí zhodovať s maticou. Tento krok

opakujte aj na druhej strane operadla, ale nedotahujte skrutky, aby zostal priestor pre montáž ďalších prvkov. Obrázok F zobrazuje namontované operadlo ku konštrukcii.

Opatrne vložte úzku dosku operadla (14) do otvorov, ktoré sú pod operadlom, na vnútornej strane nôh. Do už vloženej úzkej dosky vložte zvisle obdĺžnikovú maticu (na pravej strane/ nohy 1) (15). Vložte skrutku (9) do otvoru v nohe a potom ju zaskrutkujte cez dosku do matice (obrázok G). Pamätajte, že skrutka sa musí zhodovať s maticou. Tento krok opakujte aj na druhej strane dosky, ale nedotahujte skrutky, aby zostal priestor pre montáž ďalších prvkov. . Obrázok H ukazuje zložený prvky.

Oblúk s bezpečnostnými popruhmi (8) vložte do otvorov na vnútornej strane nôh. Potom vložte malú dosku (6) do polohy 9 (obr. P) alebo 10 (obr. R) v závislosti od veľkosti dieťaťa a veľkú dosku (7) do polohy 3/4/5 (obr. I). Na obrázku J je znázornená vzdialenosť od okraja bočných nôh, do ktorej možno dosku zasunúť. Utiahnite pevne všetky skrutky na stoličke. Zatiačte popruhy do úzkych otvorov v malej doske (6) a úzkej doske operadla (14). Po preložení popruhu cez otvor vyrovnajte prešitie tak, aby popruh a prešívanie boli navzájom kolmé (obrázok N). Uistite sa, že popruhmi nie sú nikde skrútené (obrázok M).

Potom nasadíte kovanie (17) na ďalšie dva otvory, ktoré sú umiestnené na vonkajších stranách nohy. Upevnite kovanie skrutkami (18) pomocou imbusového kľúča (12) (obrázok K).

Po stlačení červených tlačidiel na bokoch zasuňte tácku (16) do kovania (Obrázok L). Tácka je vtedy správne nainštalovaná a po jej vložení budete počuť charakteristický zvuk zabezpečujúcich tlačidiel.

Po skontrolovaní, či sú všetky prvky namontované v konštrukcii a žiaden nezostal, pevne dotiahnite všetky skrutky na stoličke.

Montáž vankúšov *:

V súprave nájdete dva vankúše. Vankúš s otvorom je určený na sedák (19) zatiaľ čo druhý vankúš je určený na operadlo (20). Pre montáž vankúša na sedák, prevlečte krokový pás cez otvor vo vankúšu, rozopnite nachádzajúce sa na ňom popruhy, a následne pretiahnite cez časť stoličky. Spojte znova popruhy pod sedákom pomocou suchého zipsu. Pre montáž vankúša na operadle, rozopnite popruhy, ktoré sa na ňom nachádzajú, a následne ich pretiahnite cez časť stoličky. Spojte znova popruhy pomocou suchého zipsu (obr. O).

E. Nastavenie popruhov

Popruhy sa nastavujú plastovými prackami. Prispôbte ich dĺžku podľa veľkosti dieťaťa. Pozor! Popruhy chránia dieťa pred vypadnutím zo stoličky, musia stabilizovať polohu dieťaťa, nesmú však byť príliš stiahnuté a spôsobovať nepohodlie.

F. Zmena vysokej stoličky pre deti na stoličku pre staršie deti:

Ak chcete zmeniť vysokú stoličku na stoličku pre staršie deti, je potrebné demontovať niekoľko komponentov. Demontáž začnite odstránením dosky (16) a odskrutkovaním kovania dosky (17) pomocou imbusového kľúča (12). Potom odskrutkujte skrutky (9) a (10) na stoličke tak, aby sa konštrukcia mierne uvoľnila. Odstráňte popruhy z úzkych otvorov v malej doske (6) a úzkej doske operadla (14). Potom z konštrukcie odstráňte oblúk s bezpečnostnými popruhmi (obrázok T). Dosku sedadla a opierku na nohy nastavte podľa rozmeru dieťaťa zhodne s bodom C. **Výber polohy vysokej stoličky pre deti a stoličky pre staršie deti.**

Utiahnite všetky skrutky pevne v kresle.

G. Čistenie

Čistenie Kreslo by sa malo čistiť čistou suchou handričkou. V prípade väčších nečistôt môžete použiť mierne navlhčenú, dobre vyžmýkanú čistú handričku.

* Vankúše by sa nemali prať.

H. ZÁRUKA

Úplný obsah záručných podmienok je k dispozícii na webovej stránke WWW.KINDERKRAFT.COM

Tack för att du köpte en Kinderkraft-produkt. Vi skapar med ditt barn i åtanke - vi bryr oss alltid om säkerhet och kvalitet, vilket säkerställer komforten för det bästa valet.

VIKTIGT! LÄS VÄNLIGT OCH BEHÅLL FÖR FRAMTIDA REFERENSER.

A. Säkerhets- och försiktighetsåtgärder

WARNING!

- Lämna aldrig barnet utan uppsikt.
- Använd alltid fästremmarna.
- Fallrisk: Hindra ditt barn från att klättra på produkten.
- Använd inte produkten om inte alla delar är korrekt monterade och justerade.
- Var uppmärksam på risken om öppen eld eller andra heta värmekällor finns i närheten av produkten.
- Var uppmärksam på risken för att produkten kan välta om ditt barn trycker fötterna mot ett bord eller något annat föremål.
- Använd inte produkten förrän barnet kan sitta utan hjälp.
- Använd inte produkten om den är trasig, sönderripen eller saknar någon del.
- Barnstolen är avsedd för barn upp till 36 månader som väger upp till 15 kg och som kan sitta utan hjälp.
- Kontrollera alltid att produkten är säker och stabil före användning.
- Se till att selen är korrekt monterad.
- Flytta inte eller lyft inte produkten med barnet inuti.
- Använd inte andra tillbehör eller reservdelar än de som har godkänts av tillverkaren.
- Se till att barn inte finns i närheten för att undvika skador när du monterar och demonterar produkten.



- En barnstol placerad under ett fönster kan användas av ett barn som steg I för att få honom eller henne att ramla ut genom fönstret.

SITTA FÖR BARN VARNING!



- Denna produkt är avsedd för barn från 36 månader till 10 år, väger upp till 35 kg.
- **PLACERA INTE** produkten nära ett fönster. Barnet kan använda det som ett steg, vilket kan resultera i att falla ut genom fönstret.



- **Att placera produkten nära öppen eld och andra värmekällor innebär risker som du måste vara medveten om.**
- **PLACERA INTE** denna produkt nära fönstret, eftersom strängarna från persiennerna eller gardinerna kan kväva barnet
- Alla fästelement ska alltid dras åt ordentligt.
- Använd inte stolen om någon del av den är sprucken, trasig eller ofullständig. Använd endast tillverkarens godkända reservdelar
- Fasthållningsanordningen ska demonteras/täckas när produkten används som stol för äldre barn.

B. Dellista (Figur 1-20)

1	Höger ben	11	Tunnmutter (M6x12) x4
2	Vänster ben	12	Insexnyckel
3	Stång	13	Skruv (M6x50) x4
4	Tvärstång x2	14	Smal stödbräda
5	Ryggstöd	15	Mutter (M5) x4
6	En liten bräda	16	Brickan
7	Stor bräda	17	Brickbeslagen x2
8	Leksaksbåge med säkerhetsbälten	18	Skruv (M6x14) x4
9	Skruv (M5x45) x4	19*	Sittdyna
10	Skruv (M6x30) x2	20*	Ryggstödsdyna

* - delar finns endast i uppsättningar stolar med kuddar

C. Val av placeringen av en hög barnstol för barn och barnstol för äldre barn:

En hög barnstol:

Av detta läge är den lilla brädan ett säte, den kan monteras i två möjliga positioner: 520 mm från golvet i läge 9 (fig. P) och 555 mm från golvet i position 10 (fig. R). Den stora brädan är ett fotstöd. Den kan monteras i 3-4-5-läge, beroende på placeringen av barnets fötter (se figur nedan). En sittbricka och säkerhetsbältesrullstång ska användas. Punkt 10 är den högsta positionen och position 1 är den lägsta (Fig. S).

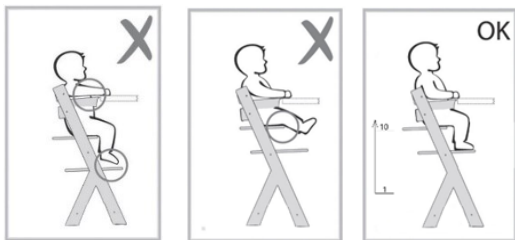

Barnstol för äldre barn:

I denna funktion är den stora brädan en sits, som kan monteras i positionerna 6-7-8-9-10. Den lilla brädan är ett fotstöd och kan monteras i position 1-2-3-4 - justerbar beroende på positionen för barnets fötter eller demonteras. Använd inte säkerhetsbältesbrickan och sätesbygeln i denna funktion.

Om barnet inte når golvet ännu, sätt det lilla brädet (6) på 1/2/3/4 läge, det fungerar som fotstöd och det stora brädet (7) på 10/9/8/7 / 6-position används den sedan som sittplats (se figur nedan).

Om din har rätt position vid bordet och den når golvet med fötterna, skjut det stora brädet (7) till positionen 10/9/8/7/6, det fungerar som en plats. Använd inte det lilla brädet (6) (se figur nedan).

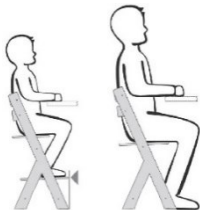

D. Montering av en hög barnstol

För montering behöver du en insexnyckel (12). Monteringen ska ske på en mjuk yta som inte skadar elementens yta.

Börja montera stolen från benet (1) och tvärstången (4). Notera att tvärstången har utskjutande stift. Rikta försiktigt in den utskjutande delen med det första hålet från botten. Se bild A, justera tvärstången så att du kan sätta in muttern (11) i hålet på delens sidoplan. Sätt in skruven (13) i hålet i benet och skruva sedan genom tvärstången upp till muttern. Observera att bulten måste passa i muttern. Dra sedan åt skruven med insexnyckeln (12).

Upprepa stegen som beskrivs ovan med en annan tvärstång (4) och fäst den på samma ben (1). För strukturen som består av två tvärstänger och ett ben, dra åt det andra benet (2). I detta skede och i följande steg föreslår vi att du lämnar ben 2 något lös för att underlätta montering av nästa element inuti stolen. Den resulterande strukturen måste se ut som den i figur B.

Fäst den långsgående stängen (3) med skruvar (10) på den resulterande strukturen på båda sidor, halvvägs upp i benen (figur C). Strukturen som visas i figur D kommer att skapas.

Sätt sedan försiktigt in ryggstödet (5) i slitsarna längst upp på benen på insidan. För in den rektangulära muttern vertikalt (höger / ben 1) (15) i ryggstödet som redan är på plats. Sätt i skruven (9) i hålet på benet och trä den sedan genom ryggstödet upp till muttern (bild E). Observera att bulten måste passa i muttern. Upprepa detta steg på andra sidan av ryggstödet, men kom ihåg att inte dra åt bulten för att lämna lite slack för montering av andra element. Figur F visar det monterade ryggstödet i strukturen.

Sätt försiktigt in det smala ryggbådet (14) i slitsarna under ryggstödet på insidan av benen. För in den rektangulära muttern vertikalt (höger / ben 1) (15) i den redan införda smala plankan. Sätt i skruven (9) i hålet på benet och skruva sedan genom bådet upp till muttern (bild G). Observera att bulten måste passa i muttern. Upprepa detta steg på andra sidan av det smala kortet, men kom ihåg att inte dra åt skruven så att det blir lite slack för montering av nästa element. Figur H visar de komplexa delar.

Placera säkerhetsbältets bygel (8) i uttagen på insidan av benen. Sätt sedan in den lilla brädan (6) på position 9 (Fig. P) eller 10 (Fig. R) beroende på barnets storlek och den stora brädan (7) i position 3/4/5 (figur I). I fig. J visas avståndet från kanten av sidobenen där brädan kan sättas in. Dra åt alla skruvarna på stolen ordentligt. Pressa in bältena i de smala hålen i det lilla kortet (6) och det smala ryggbådet (14). När du har passerat bälten genom öppningen, räkna ut sömmarna så att bältet och sömmarna är vinkelräta mot varandra (bild N). Se till att bältena inte är vridna någon gång (figur M).

Sätt sedan beslaget (17) på de två återstående hålen, som är placerade på utsidan av benet. Fäst sätet med skruvarna (18) och insexnyckeln (12) (bild K).

När du har tryckt på de röda knapparna på sidorna, sätt in brickan (16) i beslagen (figur L). Brickan har monterats korrekt när du har hört det karakteristiska ljudet från knapparna som sträcker sig efter att du satt in det.

När du har försäkrat dig om att alla element är monterade i strukturen och inga kvarstår, dra åt alla skruvarna i stolen ordentligt.

Montering av kuddar *

Satsen innehåller två kuddar. Kudden med håll är avsedd för sätet (19), medan den andra kudden är avsedd för ryggstödet (20). För att montera kudden på sätet, sätt grenremmen genom hålet i kudden, koppla loss remmarna på det och för sedan det över barnstolelementet. Sätt tillbaka bältena under sätet med kardborreband. För att montera dynan på ryggstödet, koppla loss bältena på den och föra den sedan över barnstolelementet. Sätt tillbaka bältena med kardborrfästena (Figur O).

E. Justering av bältena

Bältena justeras med plastspännen. Justera bältenas längd efter barnets storlek. OBS! Bältena skyddar barnet från att falla ur stolen, de måste stabilisera barnets position, men de får inte vara för strama och orsaka obehag.

F. Byte av barnstol för barn till barnstol för äldre barn

För att ändra en barnstol till en barnstol för äldre barn är det nödvändigt att demontera flera element. Demontering bör börja med att ta bort facket (16) och skruva loss beslagen i facket (17) med hjälp av insexnyckeln (12). Lossa sedan skruvarna (9) och (10) på sätet så att strukturen lossnar något. Ta bort bältena från de smala hålen i det lilla kortet (6) och det smala baksidan (14). Ta sedan bort leksaksbåge med säkerhetsbälten från strukturen (figur T). Sittbrädan och fotstödet bör justeras och anpassas till barnets storlek enligt punkt C. **Välja barnstolens läge för barn och stolen för äldre barn.**

Dra åt skruvarna på stolen ordentligt.

G. Rengöring

Stolen ska rengöras med en ren, torr trasa. Vid större smuts kan du använda en lätt fuktig, ren trasa som pressas ur vatten.

* Kuddarna ska inte tvättas.

H. Garanti:

Den fullständiga texten till garantivillkoren finns på webbplatsen WWW.KINDERKRAFT.COM



Easy with kids



kinderkraftofficial



kinderkraft



kinderkraftofficial

- (AR)** بضمنان مصلحة عملائنا نحن في خدمتكم، إذا كانت لديكم أي مشكلة مع المنتج الذي حصلتم عليه، فيجزي الاتصال بنا بالطريقة التي تفضلونها!
- (CS)** V zájmu péče o naše klienty - jsme rádi k dispozici! Pokud jste se setkali s nějakým problémem v souvislosti s obdrženým výrobkem, kontaktujte nás způsobem, který vám nejvíce vyhovuje!
- (DE)** In Sorge für unsere Kunden - stehen wir gerne zu Ihrer Verfügung! Wenn Sie auf ein Problem mit dem erhaltenen Produkt treffen, treten Sie bitte mit uns in Kontakt in der bequemsten Weise für Sie!
- (EN)** In the interests of our Clients - we are at your disposal! If you have a problem with the product you received, contact us in the most convenient way for you!
- (ES)** ¡Por el bien de nuestros clientes, estamos a su disposición! Si tiene cualquier problema con el producto recibido, póngase en contacto con nosotros de forma más cómoda para usted!
- (FR)** Dans l'intérêt de nos clients - nous sommes à votre disposition! Si vous avez un problème avec le produit que vous avez reçu, contactez-nous de la manière la plus pratique pour vous!
- (HU)** Bármikor állunk az ügyfeleink rendelkezésére! Ha az átvett termékkel kapcsolatban valamilyen problémába ütközött, az Önnek legmegfelelőbb módon vegye fel velünk a kapcsolatot!
- (IT)** Prendersi cura dei nostri Clienti - siamo alla Vostra disposizione! Se hai incontrato un problema con il prodotto che hai ricevuto. Contattaci nel modo più conveniente per te!
- (NL)** In het belang van onze klanten - staan wij ter beschikking! Als u een probleem met het ontvangen product tegenkomt, neemt contact met ons op via de manier die u het makkelijkste vindt!
- (PL)** W trosce o naszych Klientów - jesteśmy do dyspozycji! Jeśli napotkałeś problem dotyczący otrzymanego produktu, skontaktuj się z nami w najbardziej dogodny dla Ciebie sposób!
- (PT)** Para o conforto dos nossos Clientes - estamos sempre à sua disposição! Se tiver qualquer problema com o nosso produto, entre em contacto conosco de modo mais confortável para si!
- (RO)** In interesul clienților noștri - suntem la dispoziția dumneavoastră! Dacă aveți o problema cu produsul pe care l-ați primit, contactați-ne în modul cel mai convenabil pentru dvs.!
- (RU)** заботясь о наших клиентах, мы находимся в вашем распоряжении. Если вы столкнулись с проблемой, связанной с полученным продуктом, свяжитесь с нами наиболее удобным для вас способом!
- (SK)** Naš zákazník je pre nás dôležitý - sme vám k dispozícii! Ak máte akýkoľvek problém súvisiaci s doručeným produktom, kontaktujte nás spôsobom, ktorý vám najviac vyhovuje!
- (SV)** I våra kundens intresse - vi står till ditt förfogande! Om du har problem med den produkt du fick, kontakta oss på det mest praktiska sättet för dig!

International contact:

support@kinderkraft.com

+44 20 4525 0748

منتج/صُوربِعة/هَرستِلةر/مَانُفَاعِرَة/
FABRICANTE/FABRICANT/GYARTÓ/FABBRICANTE/
FABRIKANT/PRODUCENT/FABRICANTE/PRODUCĂTOR/
ПРОИЗВОДИТЕЛЬ/Вُوربِعة/تِللِصَركَارة:

**4Kraft Sp. z o.o. ul. Tatrzńska 1/5
60-413 Poznań, Poland**